

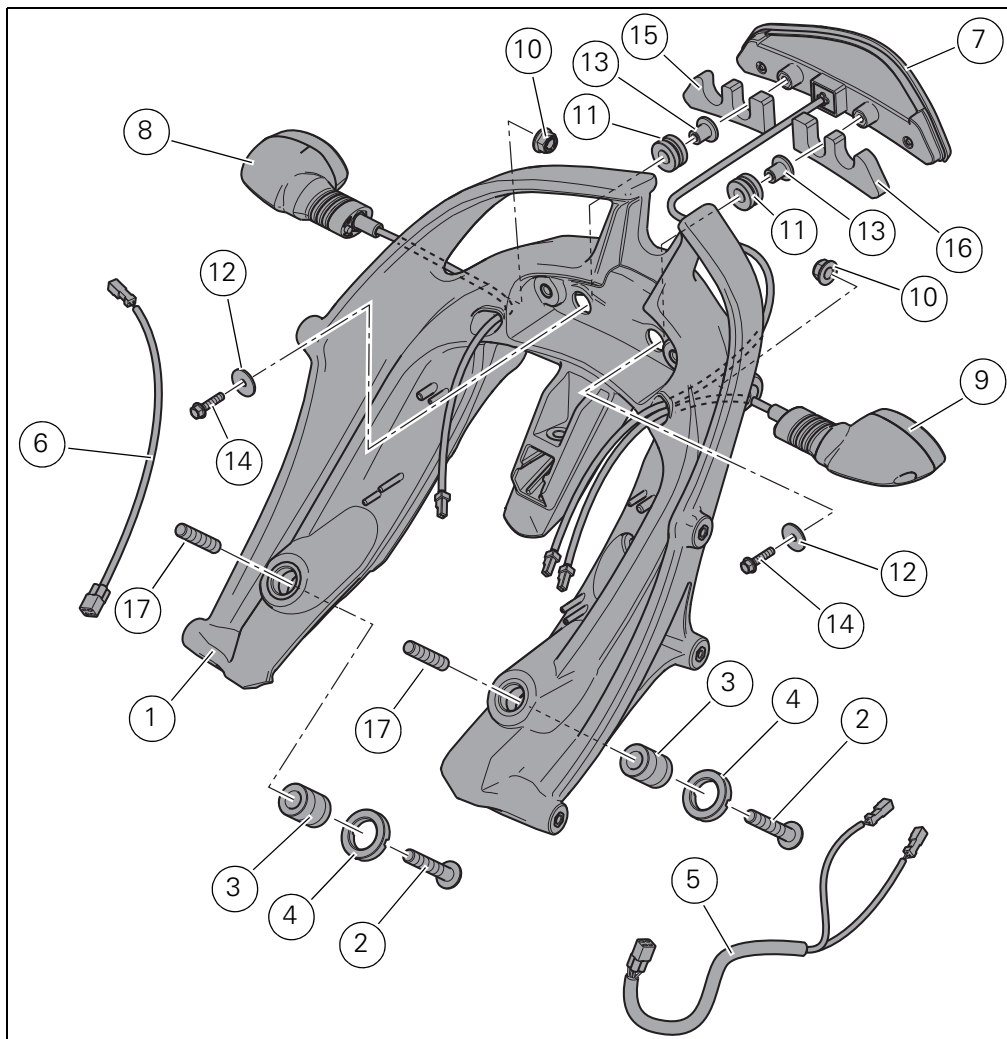

Kit valigie semirigide laterali / Semi-rigid side pannier kit - 96780011A

- 1 Telaio supporto borse
- 2 Vite TBEI M8x45
- 3 Recuperatore di gioco
- 4 Ghiera
- 5 Cablaggio posteriore sinistro
- 6 Cablaggio posteriore destro
- 7 Fanale posteriore
- 8 Indicatore posteriore destro
- 9 Indicatore posteriore sinistro
- 10 Dado autobloccante
- 11 Gommino
- 12 Rosetta
- 13 Distanziale
- 14 Vite TEF M5x22
- 15 Piastrino massa destro
- 16 Piastrino massa sinistro
- 17 Vite STEI M8x30



- 1 Pannier subframe
- 2 TBEI screw M8x45
- 3 Clearance adjuster
- 4 Nut
- 5 LH rear wiring loom
- 6 RH rear wiring loom
- 7 Tail light
- 8 RH rear indicator
- 9 LH rear indicator
- 10 Self-locking nut
- 11 Rubber block
- 12 Washer
- 13 Spacer
- 14 TEF screw M5x22
- 15 RH ground plate
- 16 LH ground plate
- 17 STEI screw M8x30

I particolari evidenziati in grigio e riferimento numerico (Es. ②) rappresentano l'accessorio da installare e gli eventuali componenti di montaggio forniti a kit. I particolari con riferimento alfabetico (Es. Ⓐ) rappresentano i componenti originali presenti sul motoveicolo. Per una lettura rapida e razionale sono stati impiegati simboli che evidenziano situazioni di massima attenzione, consigli pratici o semplici informazioni. Tutte le indicazioni destro o sinistro si riferiscono al senso di marcia del motociclo.

Parts highlighted in grey and with a numeric reference (Example ②) are the accessory to be installed and any assembly components supplied with the kit. Parts with an alphabetic reference (Example Ⓐ) are the original components fitted on the vehicle. For easy and rational reading, this document uses graphic symbols for highlighting situations in which maximum care is required, practical advice or simple information. Any right- or left-hand indication refers to the vehicle direction of travel.



Attenzione / Warning

La non osservanza delle istruzioni riportate può creare una situazione di pericolo e causare gravi lesioni personali e anche la morte. / Failure to follow these instructions might give rise to a dangerous situation and provoke severe personal injuries or even death.



Importante / Caution

Indica la possibilità di arrecare danno al veicolo e/o ai suoi componenti se le istruzioni riportate non vengono eseguite. / Failure to follow these instructions might cause damages to the vehicle and/or its components.



Note / Note

Fornisce utili informazioni sull'operazione in corso. / Useful information on the procedure being described.

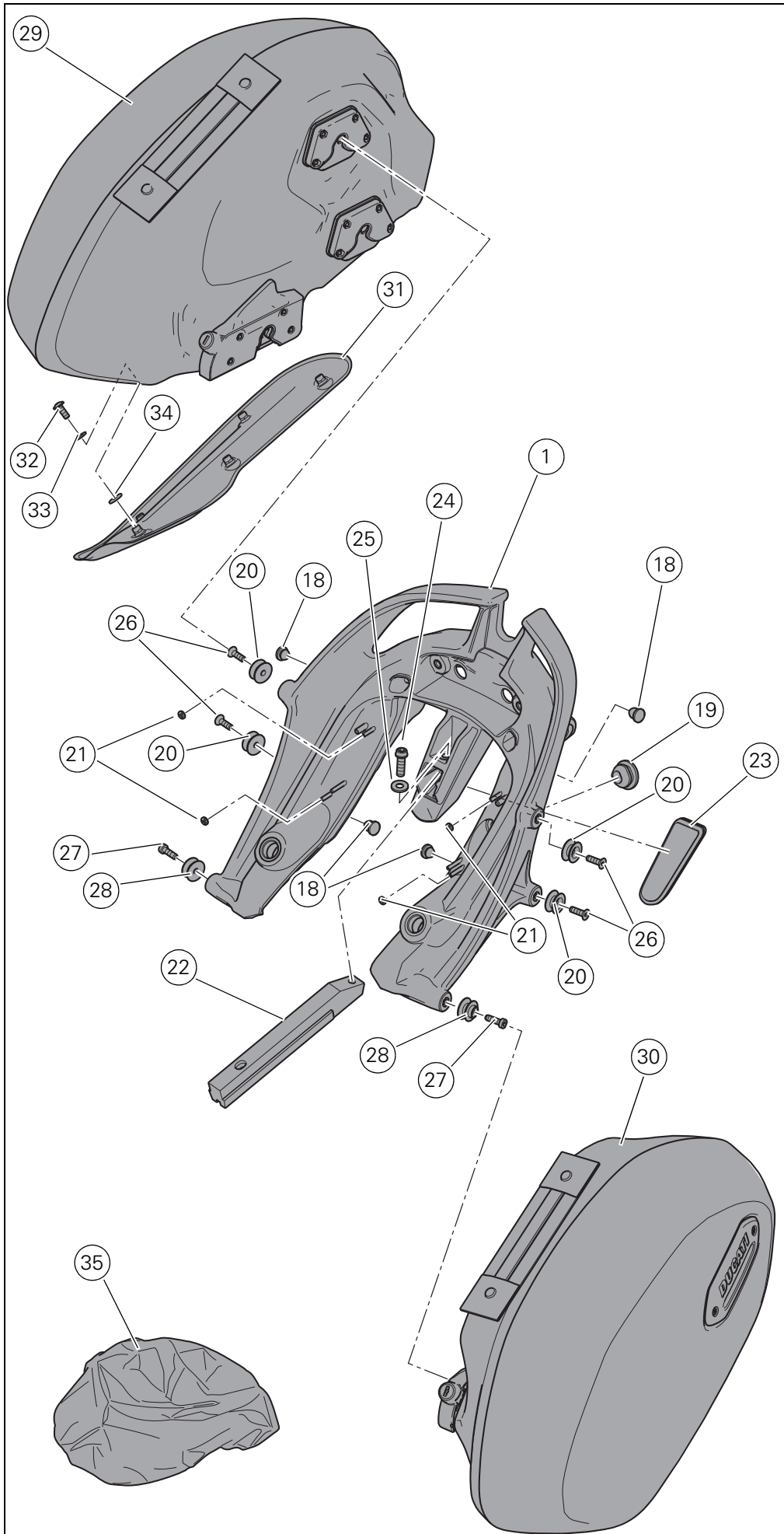

- 18 Tappo foro M8
- 19 Tappo per presa
- 20 Funghetto aggancio borse corto
- 21 Fissaggio a corona
- 22 Maniglia
- 23 Catadiottro posteriore
- 24 Vite TCEIF M8x25
- 25 Rosetta piana
- 26 Vite TSPEI M6x20
- 27 Vite TCEI M6x20
- 28 Funghetto aggancio borse lungo
- 29 Borsa destra
- 30 Borsa sinistra
- 31 Paracalore borsa
- 32 Vite TBEIF M5x16 (q.tà 5)
- 33 Rosetta (q.tà 5)
- 34 Distanziale (q.tà 5)
- 35 Sacca impermeabile (q.tà 2)

- 18 M8 hole plug
- 19 Outlet plug
- 20 Short pannier retainer
- 21 Rear sprocket fastener
- 22 Handle
- 23 Rear cat's eye
- 24 TCEIF screw M8x25
- 25 Flat washer
- 26 TSPEI screw M6x20
- 27 Socket cap screw M6x20
- 28 Long pannier retainer
- 29 RH side pannier
- 30 LH side pannier
- 31 Pannier heat shield
- 32 TBEIF screw M5x16 (q.ty 5)
- 33 Washer (q.ty 5)
- 34 Spacer (q.ty 5)
- 35 Waterproof cover (q.ty 2)

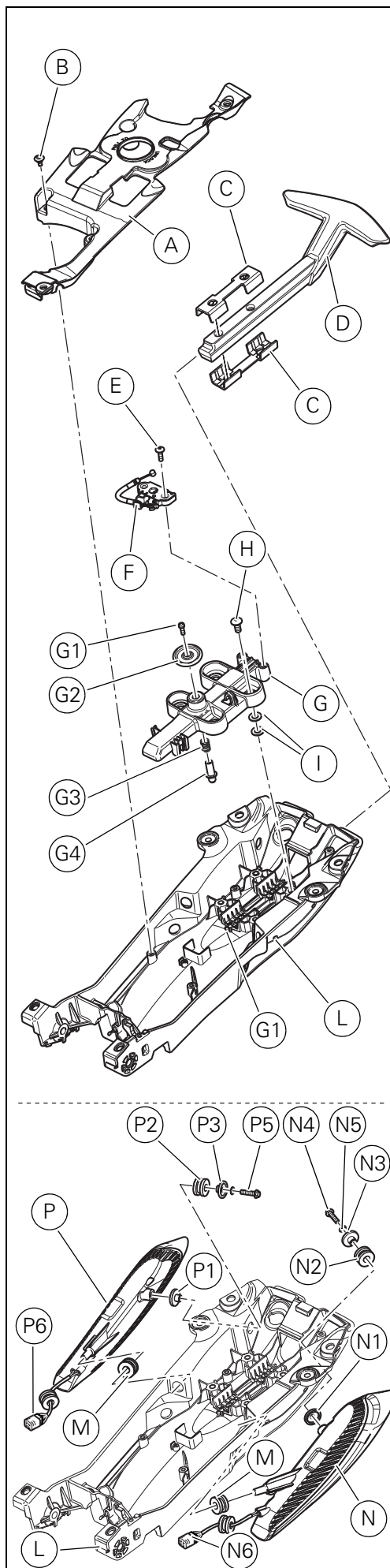

Note
Prima di iniziare l'operazione, leggere attentamente le avvertenze riportate nella prima pagina.

Attenzione
Le operazioni di seguito riportate devono essere eseguite da un tecnico specializzato o da un'officina autorizzata DUCATI.

Smontaggio componenti originali

Attenzione
Le operazioni di seguito riportate se non eseguite a regola d'arte possono pregiudicare la sicurezza del pilota.

Rimuovere la sella seguendo quanto riportato al capitolo "Smontaggio sella".
Rimuovere il parafrangente posteriore seguendo quanto riportato al capitolo "Smontaggio parafrangente posteriore".
Svitare le sei viti (B) e rimuovere il coperchio (A).
Svitare le viti (E) e sganciare il blocco chiave (F).
Svitare le quattro viti (H) e rimuovere il gruppo blocchetto (G) recuperando le rondelle (I).
Svitare la vite (G1) e smontare il pomello (G2), la molla (G3) e il piolo (G4) dal blocchetto (G).
Sfilare il maniglione posteriore (D) fino a battuta e sollevare per svincolarlo dal dentino di fermo (L1).

Scollegare i connettori (P6) e (N6) dei fanali posteriori (P) e (N).
Svitare la vite (P4) con rondella (P5) e sfilare verso la parte posteriore il fanale destro (P).
Rimuovere i distanziali (P1), (P3) e il gommino (P2) dalla vasca portaoggetti (L).
Svitare la vite (N4) con rondella (N5) e sfilare verso la parte posteriore il fanale sinistro (N).
Rimuovere i distanziali (N1), (N3) e il gommino (N2) dalla vasca portaoggetti (L).
Rimuovere i gommini (M) dalla vasca portaoggetti (L).

Note
Read the instructions on the first page carefully before proceeding.

Warning
Have the kit installed by a trained technician or at a DUCATI Authorized Workshop.

Removing the original components

Warning
Incorrect installation of this kit may put the rider's safety at risk.

Remove seat as specified in "Removing the Seat".

Remove rear mudguard as specified in "Removing rear mudguard".
Unscrew the six screws (B) and remove the cover guard (A).
Loosen screw (E) and release keylock (F).
Unscrew the four screws (H) and remove keylock unit (G) keeping washers (I).
Loosen screw (G1) and remove knob (G2), spring (G3) and pin (G4) from keylock (G).
Fully remove rear grab handle (D) and lift to free it from the retainer tooth (L1).

Disconnect connectors (P6) and (N6) from rear tail lights (P) and (N).
Loosen screw (P4) with washer (P5) and remove RH tail light (P) towards the back.
Remove spacers (P1), (P3) and rubber block (P2) from glove compartment (L).
Loosen screw (N4) with washer (N5) and remove LH tail light (N) towards the back.
Remove spacers (N1), (N3) and rubber block (N2) from glove compartment (L).
Remove rubber blocks (M) from glove compartment (L).

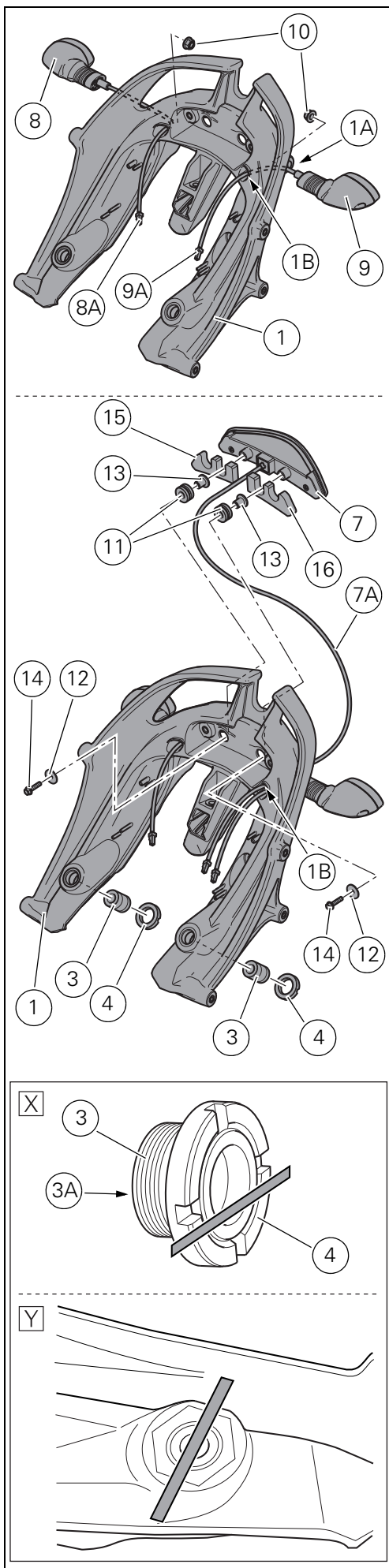

Montaggio componenti kit

Importante
Verificare, prima del montaggio, che tutti i componenti risultino puliti e in perfetto stato.
Adottare tutte le precauzioni necessarie per evitare di danneggiare qualsiasi parte nella quale ci si trova ad operare.

Premontaggio telaio supporto borse

Inserire il dado (10) di fissaggio indicatore posteriore sinistro (9) nella sede ricavata sul lato sinistro del telaio supporto borse (1). Inserire il cablaggio (9A) dell'indicatore posteriore sinistro nel foro (1A) facendolo passare all'interno del dado (10) e portare a battuta l'indicatore di direzione sul telaio. Avvitare il dado (10) sul filetto dell'indicatore di direzione e serrarlo alla coppia di serraggio $5 \pm 10\%$ Nm.
Inserire il cablaggio (9A) dell'indicatore posteriore sinistro attraverso il foro (1B). Ripetere la stessa operazione per il montaggio dell'indicatore posteriore destro (8).

Rimuovere la pellicola protettiva presente sul lato posteriore del piastrino massa sinistro (16) e applicarlo sul lato posteriore sinistro del fanale posteriore (7). Rimuovere la pellicola protettiva presente sul lato posteriore del piastrino massa destro (15) e applicarlo sul lato posteriore destro del fanale posteriore (7).
Montare i gommini (11) nei relativi fori ricavati sul telaio supporto borse (1) e inserire i distanziali (13) nei gommini (11). Inserire il cablaggio (7A) attraverso il foro (1B) ricavato sul lato sinistro del telaio supporto borse (1) e portare a battuta il fanale posteriore (7) con tamponi (15) e (16) sul telaio.
Impuntare le viti (14) con rondelle (12) sulla parte interna del telaio supporto borse fissando il fanale posteriore (7).
Serrare le viti (14) alla coppia di serraggio $5 \pm 10\%$ Nm.

Ingrassare i filetti dei recuperatori di gioco (3) e ghiera (4) con grasso GADIUS S2 V220 AD2, facendo attenzione che il grasso non vada sul piano (3A) dei recuperatori di gioco. Avvitare i recuperatori di gioco (3) nelle relative ghiera (4), fino a portare i lati con le prese di chiave, sullo stesso piano, come mostrato in figura (X).
Avvitare i recuperatori di gioco (3) con ghiera (4) fino a portarli a filo col piano interno delle boccole telaio, come mostrato in figura (Y).

Kit installation

Caution
Check that all components are clean and in perfect condition before installation. Take adequate measures to avoid damaging the internal components of the engine.

Pre-assembly of pannier subframe

Insert LH rear indicator (9) retaining nut (10) in the seat on the LH side of pannier subframe (1).
Insert LH rear indicator wiring (9A) in hole (1A) going through the inner part of nut (10) and bring turn indicator fully home on the subframe.
Start nut (10) on turn indicator thread and tighten it to a torque of $5 \pm 10\%$ Nm.
Insert LH rear turn indicator wiring (9A) through hole (1B).
Repeat the same procedure to assemble RH rear turn indicator (8).

Remove protective film on rear side of LH ground plate (16) and apply it on LH rear tail light (7).
Remove protective film on rear side of RH ground plate (15) and apply it on RH rear tail light (7).
Fit grommets (11) in relative holes on pannier subframe (1) and introduce spacers (13) in grommets (11).
Insert wiring (7A) through hole (1B) on LH pannier subframe (1) and bring tail light fully home (7) with buffers (15) and (16) on subframe.
Start screws (14) with washers (12) on pannier subframe inner part securing tail light (7).
Tighten screws (14) to a torque of $5 \pm 10\%$ Nm.

Grease clearance adjusters threads (3) and nuts (4) using GADIUS S2 V220 AD2 grease, making sure not to apply grease on the clearance adjusters surface (3A).
Screw clearance adjusters (3) to their washers (4), until the sides with the flats are at the same level, as shown in the figure (X).
Screw clearance adjusters (3) with washers (4) up to the edge of frame bushes internal surface, as shown in the figure (Y).

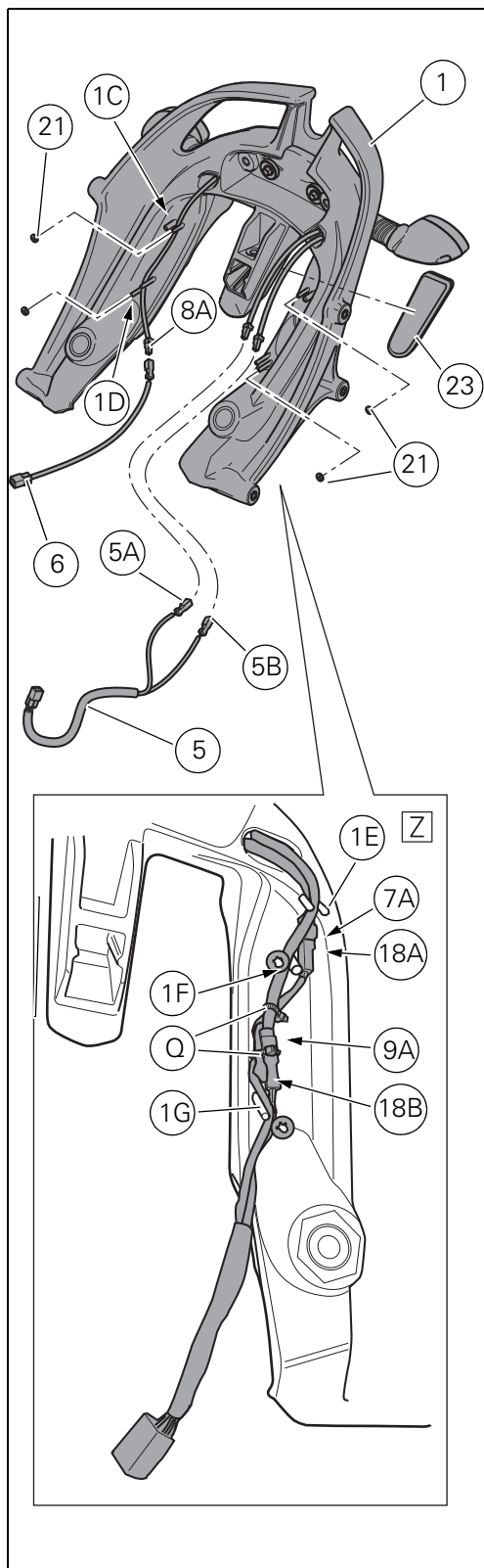

Rimuovere la pellicola protettiva presente sul lato posteriore del catadiottro (23). Applicare il catadiottro (23) sul telaio supporto borse (1), premendo uniformemente su tutta la superficie del catadiottro (23) stesso.



Note
Il catadiottro (23) deve essere posizionato, orientandolo come mostrato in figura, in corrispondenza dell'area del telaio supporto borse (1).

Collegare il cablaggio posteriore destro (6) al cablaggio indicatore di direzione posteriore destro (8A).

Disporre il cablaggio completo tra i pioli passacavo (1C), (1D) e montare le corone (21) sui pioli bloccando il cablaggio al telaio. Collegare il cablaggio posteriore sinistro (5), accoppiando:

il connettore (5A) al cablaggio fanale posteriore (7A);

il connettore (5B) al cablaggio indicatore di direzione posteriore sinistro (9A).

Disporre il cablaggio completo tra i pioli passacavo (1E), (1F) e (1G).

Posizionare le corone (21) sui pioli indicati in figura (Z) bloccando il cablaggio al telaio.

Raccogliere le eccedenze di cavo e fissarle al cablaggio con 2 fascette (Q), come indicato in figura (Z).

Remove protective film from cat's eyes (23) rear side.

Fit cat's eye (23) to pannier subframe (1), exerting an even pressure on the whole cat's eye surface (23).



Note
The cat's eye (23) must be placed as shown in the figure, in the pannier subframe area (1).

Connect RH rear wiring (6) to RH rear turn indicator wiring (8A).

Lay down complete wiring between cable ring pins (1C), (1D) and fit rear sprockets (21) on pins locking wiring to frame.

Connect LH rear wiring (5), pairing: connector (5A) to rear tail light wiring (7A); connector (5B) to LH rear turn indicator wiring (9A).

Lay down complete wiring between cable ring pins (1E), (1F) and (1G).

Place rear sprockets (21) on the pins shown in figure (Z) locking wiring to frame.

Take exceeding cable and fix it to wiring using 2 ties (Q), as shown in the figure (Z).

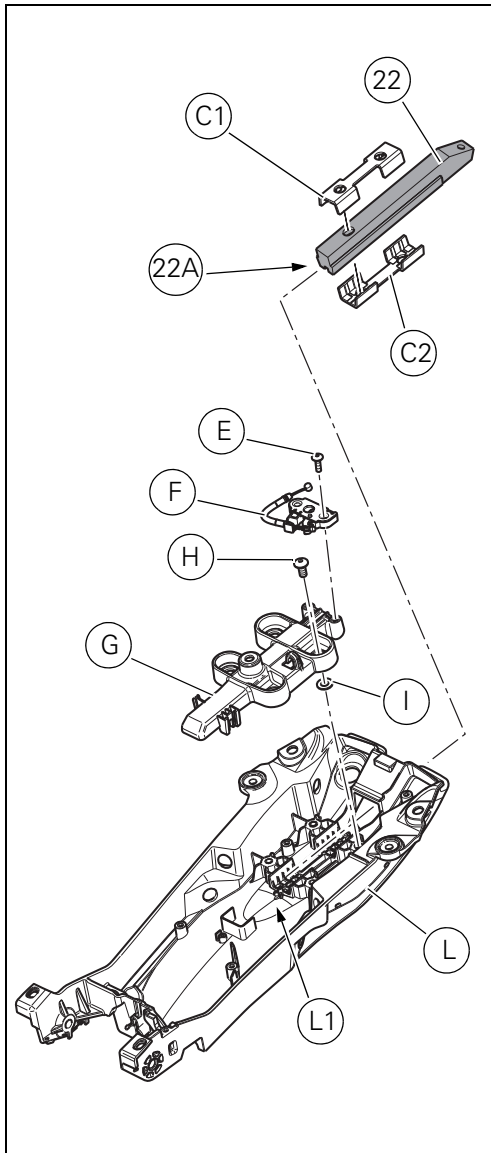

Posizionare la guida inferiore maniglione originale (C2) sulla vasca portaoggetti (L), portandola in appoggio sul dentino di fermo (L1).

Inserire, sino a battuta sul dentino di fermo (L1) la cavità (22A) della maniglia (22) attraverso l'apertura presente nella vasca portaoggetti (L).

Inserire le 4 viti originali (H) nel gruppo blocchetto originale (G) e dall'altro lato inserire sul filetto delle viti le 4 rosette originali (I).

Posizionare la guida superiore maniglione originale (C1) nella relativa sede presente sul gruppo blocchetto (G) e impuntare le viti (H) e rosette (I) sulla vasca portaoggetti (L). Mantenendo in posizione di battuta la maniglia (22), serrare le viti (H) alla coppia di serraggio $20 \pm 5\%$ Nm., rispettando una sequenza a croce.

Fissare il blocco chiave originale (F) avvitando e serrando le 2 viti originali (E) alla coppia di serraggio $10 \pm 10\%$ Nm.

Place original grab handle lower guide (C2) on glove compartment (L) against retainer tooth (L1).

Fully insert grab handle (22) cavity (22A) on retainer tooth (L1) through the opening on the glove compartment (L).

Insert the 4 original screws (H) on the original keylock unit (G) and from the other side insert the 4 original washers (I) on screws threads.

Place original grab handle upper guide (C1) in its seat on the keylock unit (G) and start screws (H) and washers (I) on the glove compartment (L).

Keeping grab handle (22) in fully home position, tightening screws (H) to a torque of $20 \pm 5\%$ Nm., following a cross sequence. Fix the original keylock (F), starting and tightening the 2 original screws (E) to a torque of $10 \pm 10\%$ Nm.

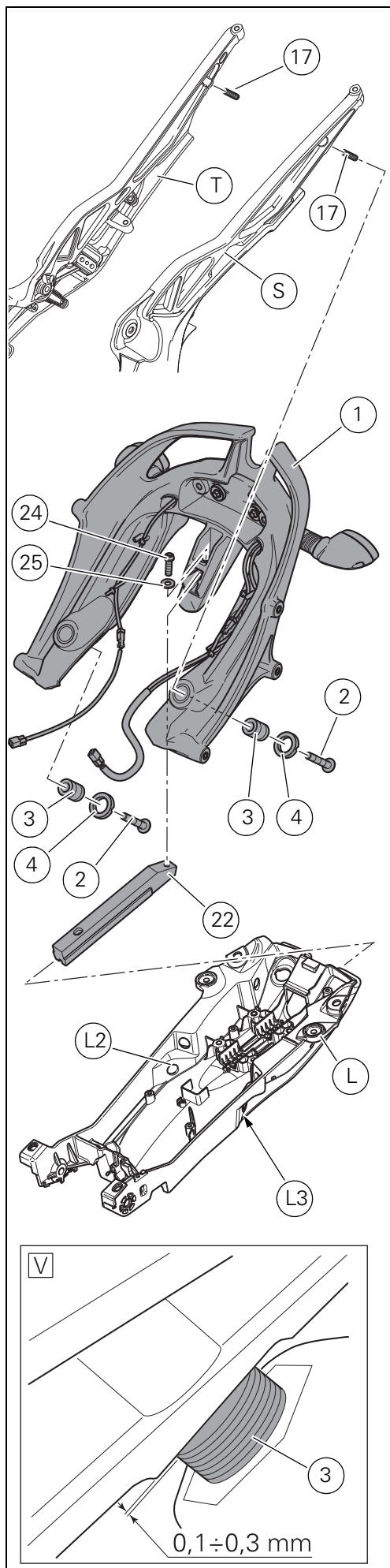

Impuntare manualmente fino a battuta le 2 viti STEI (17) di servizio nei due fori inferiori dei telaietti (S) e (T) del veicolo.

Inserire il telaio supporto borse (1), premontato in precedenza, sulla maniglia (22) e verificare che le viti (17) siano all'interno dei recuperatori di gioco (3).

Durante il montaggio inserire i cablaggi posteriori nei fori (L2) e (L3) della vasca portaoggetti (L).

Impuntare la vite (24) con frenafili preapplicato e la rondella (25) sulla maniglia (22).

Preserrare la vite (24) alla coppia di serraggio $5 \pm 10\%$ Nm in modo da stabilizzare la posizione del telaio garantendo la battuta della vite.

Avvitare manualmente i recuperatori di gioco (3) fino a portarli ad una distanza di $0,1 \div 0,3$ mm rispetto al piano sui telaietti posteriori (S) e (T) (vedi figura V).

Serrare le ghiera (4), utilizzando l'apposito attrezzo (Cod.887133526).

Durante il serraggio delle ghiera (4) è importante contrastare la rotazione dei recuperatori di gioco (3) con una chiave dedicata.

Serrare le ghiera (4) alla coppia di serraggio $80 \pm 5\%$ Nm.

Rimuovere le 2 viti (17) dai fori inferiori dei telaietti (S) e (T) del veicolo.

Impuntare le 2 viti (2) e serrarle alla coppia di serraggio $25 \pm 5\%$ Nm.

Serrare la vite (24) alla coppia di serraggio $25 \pm 5\%$ Nm.

Manually start 2 STEI service screws fully home (17) in the two lower holes on the subframe (S) and (T) of the vehicle.

Insert panniers subframe (1), previously pre-assembled, on grab handle (22) and check that screws (17) are inside clearance adjusters (3).

During assembly, insert rear wiring into holes (L2) and (L3) of glove compartment (L).

Start screw (24) with pre-applied threadlocker and washer (25) on grab handle (22).

Pre-tighten screw (24) to a tightening torque of $5 \pm 10\%$ Nm to the desired position of the subframe guaranteeing the screw to be fully home.

Manually screw clearance adjusters (3) until $0,1 \div 0,3$ mm from rear subframes surface (S) and (T) (see figure V).

Tighten ring nuts (4) using the special tool (Code 887133526).

During ring nuts (4) tightening it is important to hold clearance adjuster (3) rotation with a dedicated wrench.

Tighten ring nuts (4) to a torque of $80 \pm 5\%$ Nm.

Remove the 2 screws (17) from subframes (S) and (T) lower holes of the vehicle.

Start the 2 screws (2) and tighten them to a torque of $25 \pm 5\%$ Nm.

Tighten screw (24) to a torque of $25 \pm 5\%$ Nm.

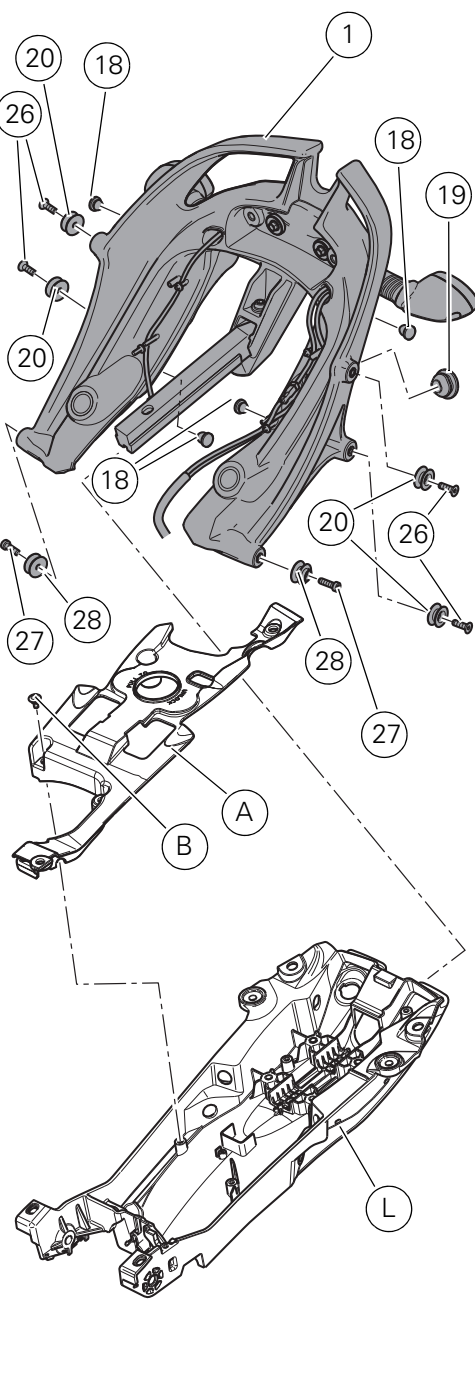
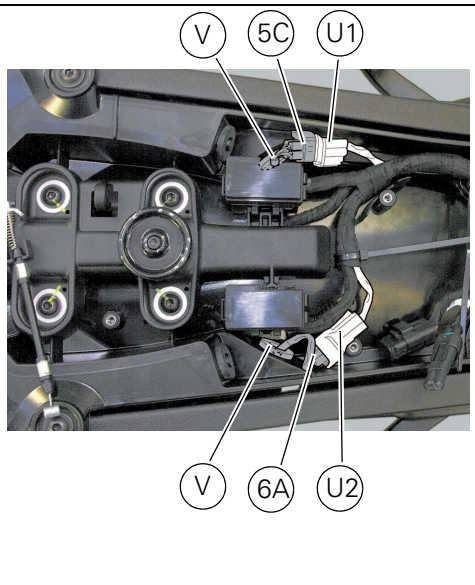

Connettere il cablaggio posteriore sinistro (5C) e quello posteriore destro (6A) al cablaggio principale.
 Montare 2 passacavi in gomma tagliati (V) sulla vasca portaoggetti (L), nei fori di passaggio del cavo freccia posteriore destra (5) e del cavo freccia posteriore sinistra/fanale posteriore (6).
 Montare il coperchio originale (A) avvitando e serrando le 6 viti (B) alla coppia di serraggio $4\pm 10\%$ Nm.
 Inserire sul lato posteriore del telaio supporto borse (1) il tappo presa di corrente (19).
 Inserire i 4 tappi foro M8 (18) nelle rispettive forature presenti sul telaio (1).
 Inserire i quattro funghetti aggancio borse corti (20) sul filetto delle quattro viti (26).
 Impuntare le viti (26) con funghetti corti (20) sul supporto borse (1).
 Inserire i due funghetti aggancio borse lunghi (28) sul filetto delle due viti (27).
 Impuntare le viti (27) con funghetti lunghi (20) sul supporto borse (1).
 Serrare le viti (26) e (27) alla coppia di serraggio $10\pm 10\%$ Nm.

Connect LH rear wiring (5C) to RH rear one (6A) to main wiring.
 Fit 2 cut rubber cable rings (V) on glove compartment (L), into RH rear turn indicator holes (5) and LH rear turn indicator/tail lamp cable (6).
 Assemble the original cover guard (A) starting and tightening the 6 screws (B) to a torque of $4\pm 10\%$ Nm.
 On the rear side of the pannier subframe (1) insert outlet plug (19).
 Fit 4 plugs with M8 hole (18) in the relevant holes on the subframe (1).
 Insert the four short pannier retainers (20) on the thread of the four screws (26).
 Start screws (26), with short retainers (20) on pannier mount (1).
 Insert the two long pannier retainers (28) on the thread of the two screws (27).
 Start screws (27), with long retainers (20) on pannier mount (1).
 Tighten screws (26) and (27) to a torque of $10\pm 10\%$ Nm.

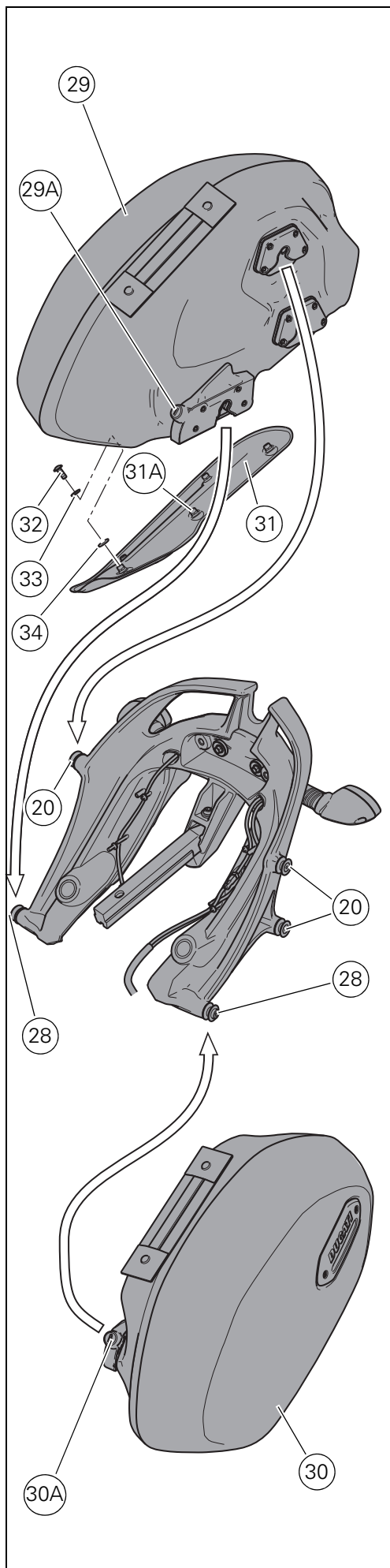

Aprire la borsa destra (29) e togliere il rivestimento interno.
Sul lato esterno, inserire i cinque distanziali (34) nei fori presenti sul semiguscio e inserire le rosette (33) sulle viti (32).
Posizionare il paracalore (31) portandone i pioli (31A) a battuta sui distanziali (34) e, sul lato interno del semiguscio, impuntare le viti (32) sui pioli (31A).
Serrare le cinque viti (32) alla coppia di serraggio $6 \pm 10\%$ Nm.
Rimontare il rivestimento interno e chiudere la borsa destra (29).
Appoggiare la borsa destra (29) ai funghetti (20) e (28) facendo combaciare gli incastri e spingere verso il basso fino al bloccaggio. Inserire la chiave nella serratura (29A) e ruotare in senso orario per bloccare la borsa. Per sganciare la borsa occorre inserire la chiave nella serratura (29A) e ruotarla in senso antiorario; spingere verso il basso la borsa fino allo scatto dello sbloccaggio e poi tirare verso l'alto.

Appoggiare la borsa sinistra (30) ai funghetti (20) e (28) facendo combaciare gli incastri e spingere verso il basso fino al bloccaggio. Inserire la chiave nella serratura (30A) e ruotare in senso orario per bloccare la borsa. Per sganciare la borsa occorre inserire la chiave nella serratura (30A) e ruotarla in senso antiorario; spingere verso il basso la borsa fino allo scatto dello sbloccaggio e poi tirare verso l'alto.

⚠ Attenzione

Pulire le borse laterali con uno straccio morbido e pulito utilizzando acqua tiepida e sapone.
Pulire le chiusure lampo con una saponetta e una spazzola morbida. Risciacquare con acqua pulita. Evitare l'uso di agenti aggressivi o attrezzi ruvidi.
Se necessario, applicare una piccola quantità di talco per facilitare l'apertura delle chiusure lampo.

Open RH side pannier (29), and remove internal lining.
On the outside, insert five spacers (34) in the holes on shell and then fit the washers (33) on screws (32).
Install heat shield (31) and take pins (31A) fully home against spacers (34), then start screws (32) on pins (31A), from shell inside. Tighten the five screws (32) to a torque of $6 \pm 10\%$ Nm.
Refit inner lining, and close RH side pannier (29).
Set RH pannier (29) against retainers (20) and (28) ensuring they match with the slots, then push down to engage.
Insert key inside lock (29A) and turn it clockwise to lock side pannier.
To release side pannier, insert key inside lock (29A) and turn it counter clockwise; push side pannier down to release it, then pull it up.

Lay LH side pannier (30) onto retaining elements (20) and (28), making sure that slots match, and press down until locked in place.
Insert key inside lock (30A) and turn it clockwise to lock side pannier.
To release side pannier, insert key inside lock (30A) and turn it counter clockwise; push side pannier down to release it, then pull it up.

⚠ Warning

To clean the side bags, use warm, soapy water and a soft, clean cloth. Bar soap and a soft brush is suitable for the zippers. Rinse with clean water. Do not use strong cleaning agent or rough cleaning utensils.
Hard to open zipper can be loosened with a small amount of talcum powder.

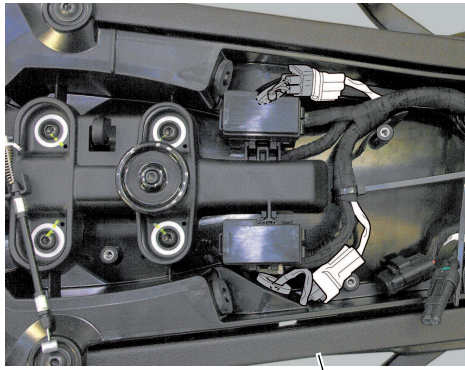

Z

Attivazione indicatori di direzione e luce stop

Collegare lo strumento di diagnosi al connettore acquisizione dati (Z).

Turn indicators and stop light activation

Connect the diagnostic tool to the data acquisition socket (Z).

(A1)

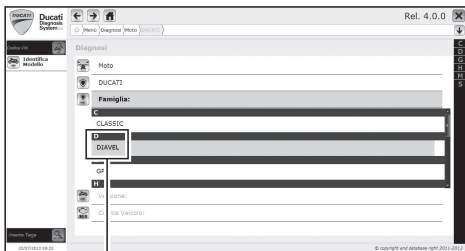

Selezionare la famiglia "DIAVEL" (A1).

Select "DIAVEL" family (A1).

D
DIAVEL

(A2)

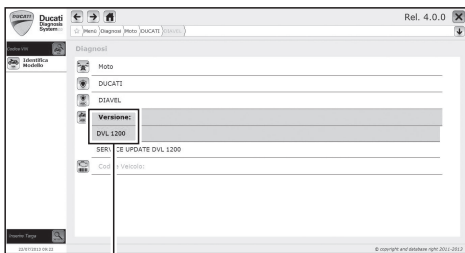

Selezionare la versione "DVL 1200" (A2).

Select "DVL 1200" family (A2).

Versione:
DVL 1200

(A3)

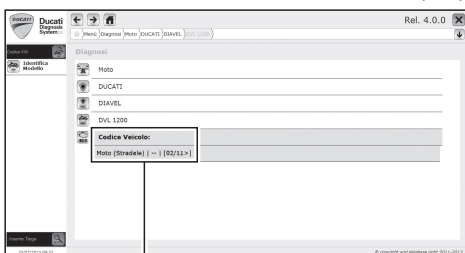

Selezionare il codice veicolo "Moto (Stradale) | -- | [02/11 >]" (A3).

Select vehicle code "Motorcycle (Road use) | -- | [02/11 >]" (A3).

Codice Veicolo:
Moto (Stradale) | -- | [02/11 >]

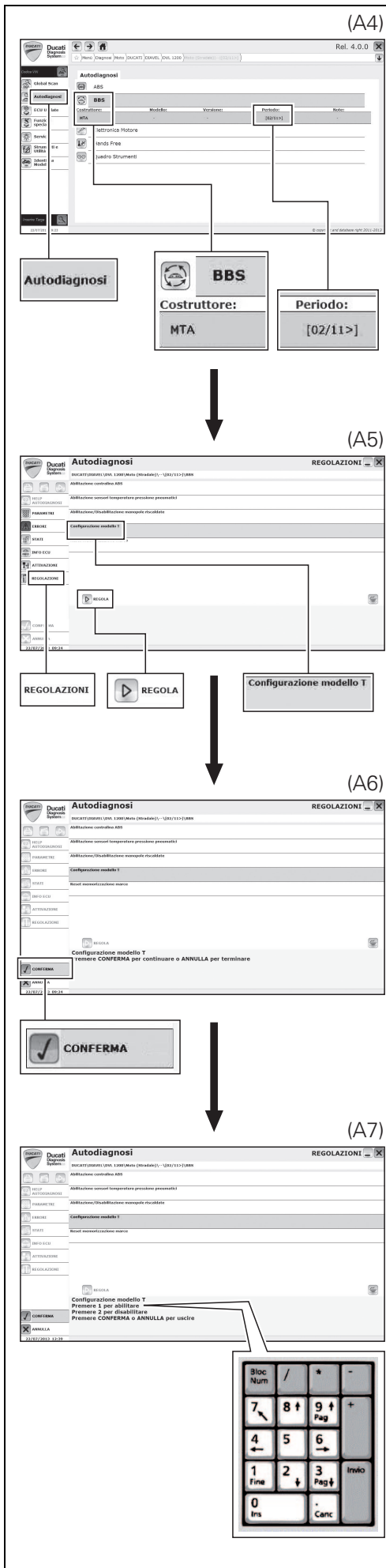

Selezionare l'ambiente "Autodiagnosi" (A4).
 Selezionare impianto "BBS" (A4).
 Selezionare Costruttore "MTA - - [02/11>]" (A4).

Select "Self-Diagnosis" (A4).
 Select "BBS" system (A4).
 Select Manufacturer "MTA - - [02/11>]" (A4).

Nel menù di sinistra selezionare "REGOLAZIONI" (A5).
 Selezionare "Configurazione modello T" (A5).
 Premere il pulsante "REGOLA" (A5).

Select "ADJUSTMENTS" (A5) from the menu on the left.
 Select "Model T configuration" (A5).
 Press key "ADJUST" (A5).

Premere il pulsante verde "CONFERMA" (A6).

Press green button "CONFIRM" (A6).

Premere il tasto "1" per abilitare la configurazione T che prevede l'utilizzo degli indicatori di direzione/luce stop come da kit montaggio Borse Performance (A7).

Press key "1" to enable T configuration which allows to use turn indicators/stop light as for Performance bags assembly kit (A7).

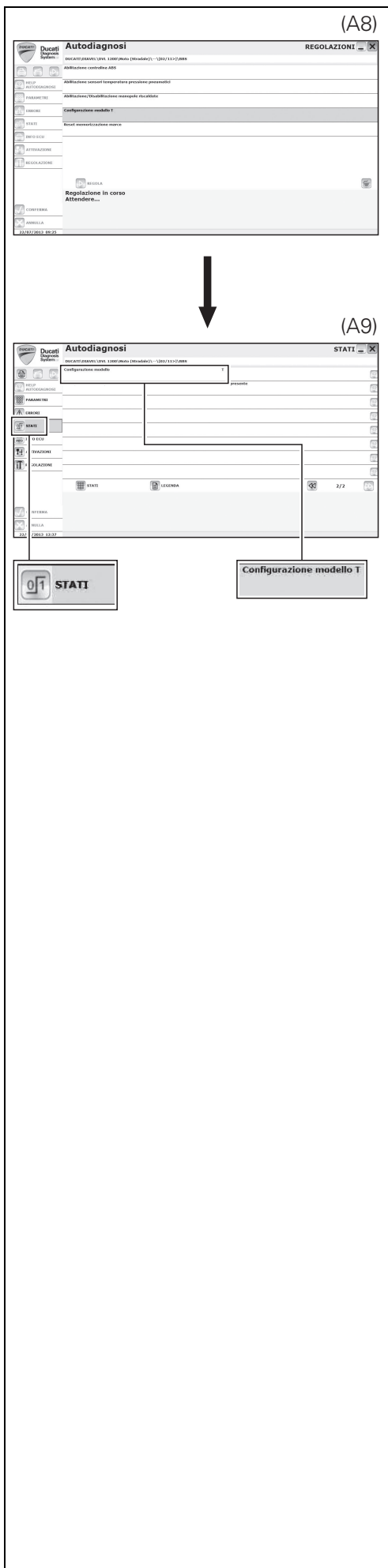

Attendere il completamento dell'operazione con la conferma sulla avvenuta modifica delle impostazioni (A8).

Wait for the operation to be completed and make sure that the settings changes (A8) are actually applied.

Nel menù di sinistra, alla voce "STATI", è possibile selezionare "Configurazione modello" e verificare che il valore dello stato sia modificato da "base" in "T" (A9).

From "STATUSES", on the menu on the left, you can select "Model configuration" and make sure whether the status has been changed from "base" to "T" (A9).

Note

Se lo stato risulta ancora "base" occorre verificare che la versione software della BBS installata sia la 14 o successiva e che la versione software del Cruscotto Master sia Micro vr. 10 Flash vr. 07. In caso contrario seguire le istruzioni di aggiornamento software della/e centralina/ e BBS e Cruscotto (presenti di seguito) in modo tale da installare le versioni di software corrette per questo kit. Quindi ripetere la regolazione "Configurazione Modello".

Note

If the "base" status is still active, it is necessary to ensure that installed BBS software is version 14 or higher and that the Master Instrument Panel version is Micro vr. 10 Flash vr. 07. If that is not so, follow the software update instructions of the BBS and Instrument panel control unit/s (below) so as to install the correct software versions for this kit. Then repeat the "Model Configuration" adjustment.

Importante

Verificare la corretta attivazione degli indicatori di direzione e della luce stop. L'accensione degli indicatori di direzione deve avvenire su richiesta da commutatore sinistro in modo totalmente indipendente rispetto alla richiesta di accensione luce STOP da leva freno.

Caution

Check the correct activation of the turn indicators and stop light. The turn indicators and STOP light turn on upon request through the left switch, regardless of the stop light ON request from brake lever.

Note

La corretta attivazione degli indicatori di direzione e della luce stop deve avvenire anche se la versione software della centralina controllo motore è USA/Canada.

Note

The turn indicators and stop light must be correctly activated even if the engine control unit software version is USA/Canada.

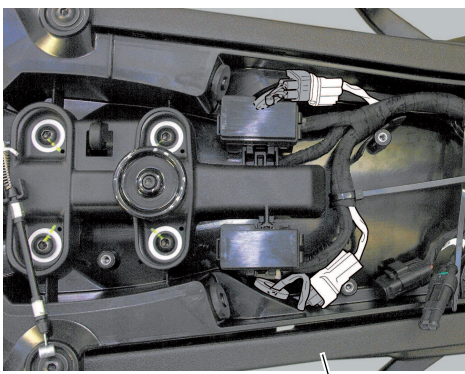

Z

Aggiornamento software della centralina BBS e Cruscotto

Collegare lo strumento di diagnosi al connettore acquisizione dati (Z).

Software update of BBS and Instrument Panel.

Connect the diagnostic tool to the data acquisition socket (Z).

(B1)

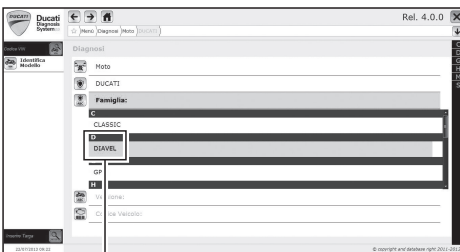

D
DIABLO

Selezionare la famiglia "DIABLO" (B1).

Select "DIABLO" family (B1).

(B2)

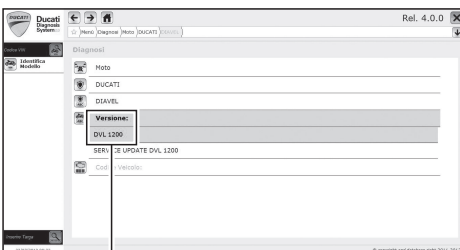

Versione:
DVL 1200

Selezionare la versione "DVL 1200" (B2).

Select "DVL 1200" version (B2).

(B3)

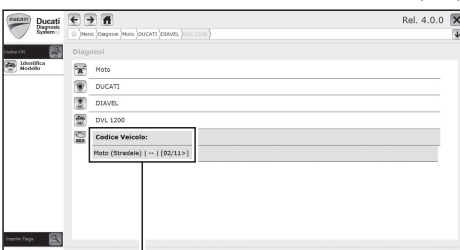

Codice Veicolo:
Moto (Stradale) | -- | [02/11 >]

Selezionare il codice veicolo "Moto (Stradale) | -- | [02/11 >]" (B3).

Select vehicle code "Motorcycle (Road use) | -- | [02/11 >]" (B3).

(B4)

Centralina Elettronica	Versione Software
Centralina BBS MTA [02/11>]	0014
Centralina Hands Free ZADI [02/11>]	A A 50
Centralina ABS Bosch [02/11>]	A A 0
Centralina strumentazione Master MAE [02/11>]	C C 10

Eseguire un Global Scan e verificare che i software BBS e DSB Master siano i seguenti (B4):

Centralina Elettronica	Versione Software
Centralina BBS MTA [02/11>]	0014
Centralina strumentazione Master MAE [02/11>]	10

Carry out a Global Scan and ensure that BBS and Master DSB software versions are as follows (B4):

Electronic control unit	Software Version
MTA BBS Control unit [02/11>]	0014
MAE Master instrument panel control unit [02/11>]	10

In caso contrario occorre procedere all'aggiornamento utilizzando la modalità di aggiornamento di seguito descritta.

If that is not so, update by using the update procedure below.

(C1)

Aggiornamento software della centralina BBS

Software update of BBS control unit.

Selezionare la famiglia "DIAVEL" (C1).

Select "DIAVEL" family (C1).

(C2)

Selezionare la versione "SERVICE UPDATE DVL 1200" (C2).

Select "SERVICE UPDATE DVL 1200" version (C2).

(C3)

Selezionare il codice veicolo "Moto (Stradale) | -- | [02/11>]" (C3).

Select vehicle code "Motorcycle (Road use) | -- | [02/11 >]" (C3).

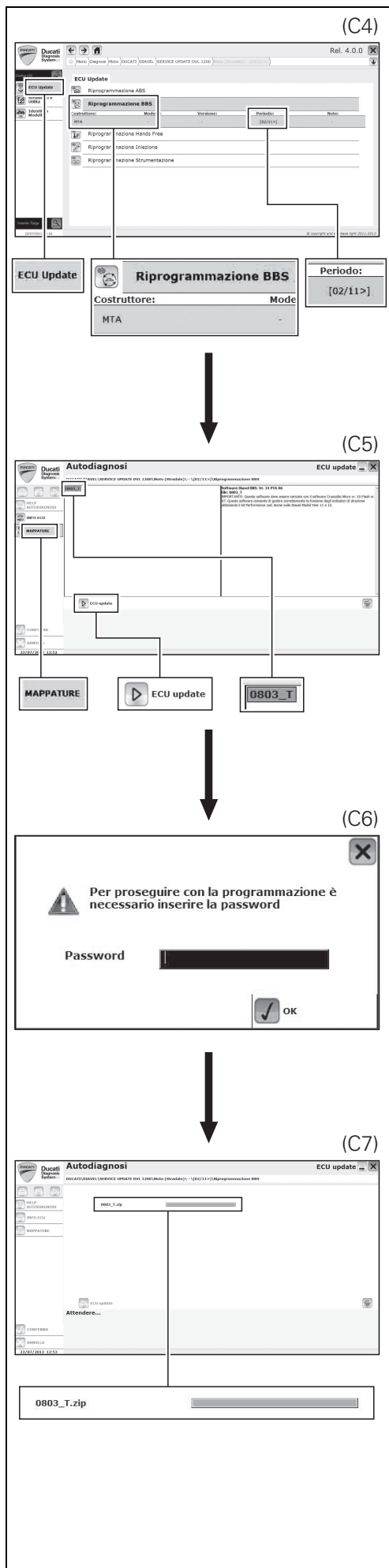

Selezionare l'ambiente "ECU Update" (C4).
 Selezionare "Riprogrammazione BBS" (C4).
 Selezionare Costruttore "MTA - - [02/11>]" (C4).

Select "ECU Update" (C4).
 Select "BBS Reprogramming" (C4).
 Select Manufacturer "MTA - - [02/11>]" (C4).

Nel menù di sinistra selezionare "MAPPATURE" (C5).
 Selezionare "0803_T" (C5).
 Premere il pulsante "ECU update" (C5).

Select "MAPS" (C5) from the menu on the left.
 Select "0803_T" (C5).
 Press "ECU update" (C5).

Alla richiesta di inserimento Password utilizzare "PERFORMANCE" (C6).
 Premere il pulsante "OK" per confermare (C6).

When system requests a password, enter "PERFORMANCE" (C6).
 To confirm (C6), press "OK".

Attendere il termine della programmazione software centralina BBS (C7).

Wait for BBS control unit software programming to be completed (C7).

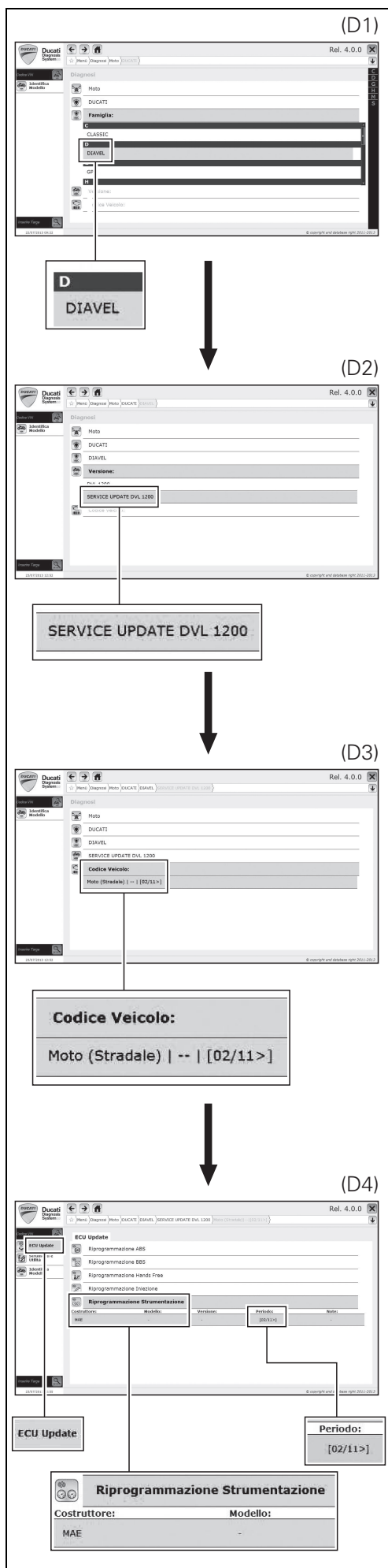

Aggiornamento software della centralina Cruscotto Master

Selezionare la famiglia "DIAVEL" (D1).

Update of Master instrument panel control unit software

Select "DIAVEL" family (D1).

Selezionare la versione "SERVICE UPDATE DVL 1200" (D2).

Select "SERVICE UPDATE DVL 1200" version (D2).

Selezionare il codice veicolo "Moto (Stradale) | -- | [02/11 ->]" (D3).

Select vehicle code "Motorcycle (Road use) | - | [02/11 >]" (D3).

Selezionare l'ambiente "ECU Update" (D4).
Selezionare "Riprogrammazione Strumentazione" (D4).
Selezionare Costruttore "MAE - - [02/11>]" (D4).

Select "ECU Update" (D4).
Select "Instrument panel Reprogramming" (D4).
Select Manufacturer "MAE - - [02/11>]" (D4).

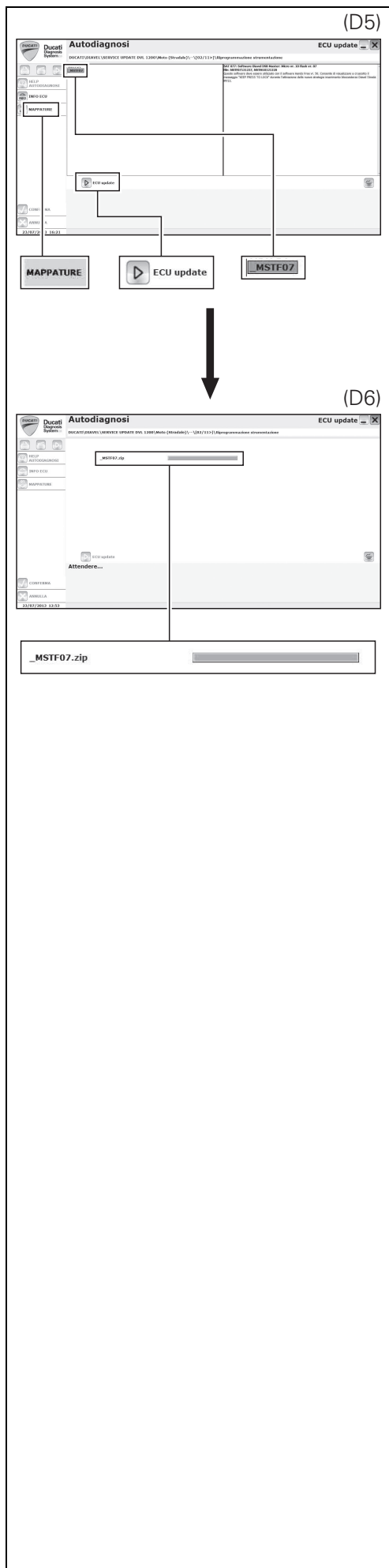

Nel menù di sinistra selezionare "MAPPATURE" (D5).
Selezionare "_MSTF07" (D5).
Premere il pulsante "ECU update" (D5).

Select "MAPS" (D5) from the menu on the left.
Select "_MSTF07" (D5).
Press "ECU update" (D5).

Attendere il termine della programmazione software Cruscotto Master (D6).

Wait for Master Instrument panel software programming to be completed (D6).

Scollare lo strumento di diagnosi dal connettore acquisizione dati.

Disconnect the diagnostic tool from the data acquisition socket.

Rimontare il parafango posteriore seguendo quanto riportato al capitolo "Montaggio parafango posteriore".
Rimontare la sella seguendo quanto riportato al capitolo "Montaggio sella".

Reassemble rear mudguard as specified in "Rear mudguard assembly".
Reassemble seat as specified in "Seat assembly".



Kit valises semi-rigides latérales / Kit halbsteife Seitenkoffer - 96780011A

- 1 Sous-cadre support valises
- 2 Vis TBHC M8x45
- 3 Rattrapeur de jeu
- 4 Écrou annulaire
- 5 Câblage arrière gauche
- 6 Câblage arrière droit
- 7 Feu arrière
- 8 Clignotant arrière droit
- 9 Clignotant arrière gauche
- 10 Écrou autobloquant
- 11 Plot caoutchouc
- 12 Rondelle
- 13 Entretoise
- 14 Vis THB M5x22
- 15 Plaquette masse droite
- 16 Plaquette masse gauche
- 17 Vis TCHCF M8x30

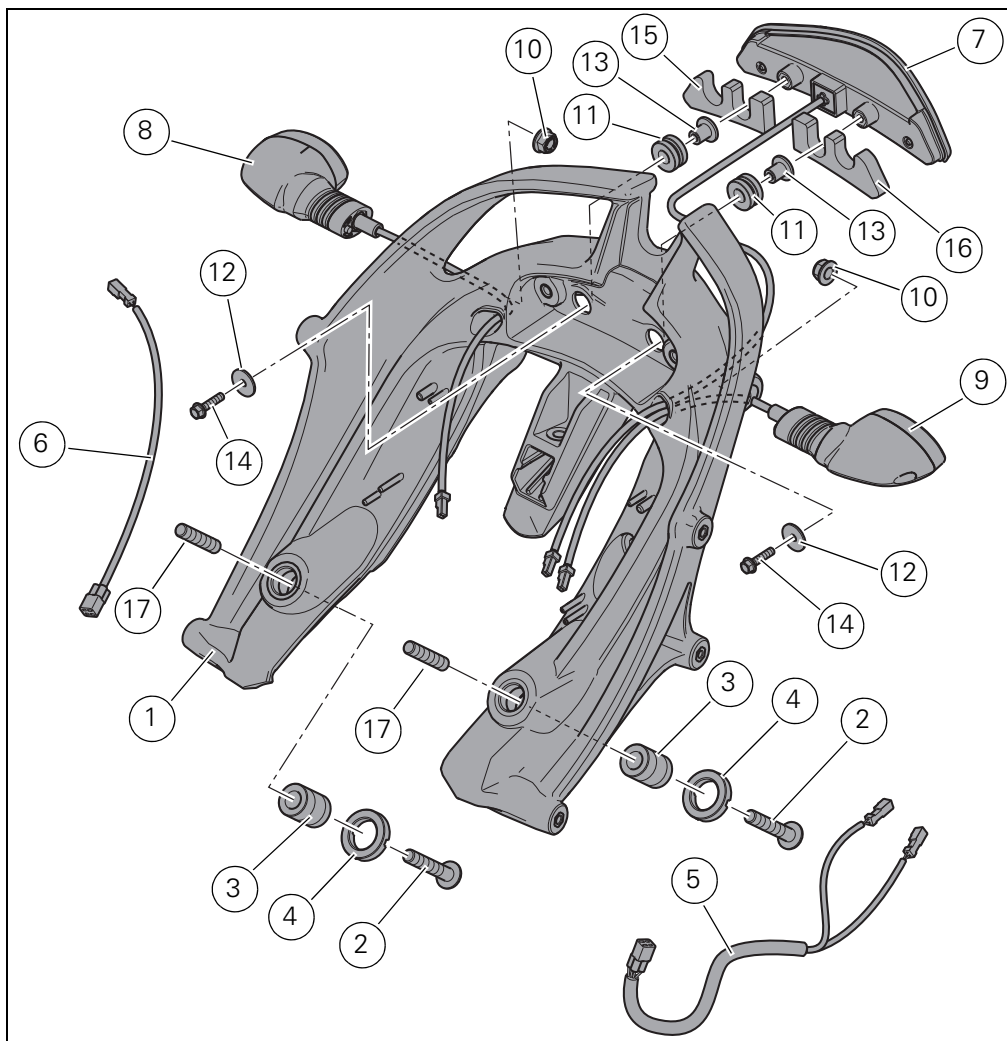

- 1 Kofferhalterahmen
- 2 Linseninnensechskantschraube M8x45
- 3 Spielausgleicher
- 4 Nutmutter
- 5 Hintere Verkabelung, links
- 6 Hintere Verkabelung, rechts
- 7 Rücklicht
- 8 Hinterer Blinker, rechts
- 9 Hinterer Blinker, links
- 10 Selbstsichernde Mutter
- 11 Gummielement
- 12 Unterlegscheibe
- 13 Distanzstück
- 14 Geflanschte Zylinderschraube M5x22
- 15 Masseplättchen, rechts
- 16 Masseplättchen, links
- 17 Spezial-Innensechskantschraube M8x30

Les pièces surlignées en gris et la référence numérique (Ex. ②) représentent l'accessoire à installer et les composants de montage éventuels fournis en kit. Les pièces avec référence alphabétique (Ex. Ⓐ) représentent les composants d'origine présents sur le motorcycle. Pour une lecture rapide et rationnelle ont été utilisés des symboles qui mettent en évidence les situations exigeant une attention particulière, les conseils pratiques ou bien encore de simples informations. Toutes les indications droite ou gauche se réfèrent au sens de marche la moto. Die grau gekennzeichneten Bestandteile mit numerischem Bezug (Bsp. ②) geben das zu installierende Bestandteil und die eventuellen, im Kit enthaltenen Montagekomponenten wieder. Die Bestandteile mit alphabetischem Bezug (Bsp. Ⓐ) geben die Original-Bestandteile wieder, die am Motorrad verbaut wurden. Im Sinne einer schnellen und rationellen Erfassung beim Lesen wurden Symbole verwendet, die auf Situationen hinweisen, bei denen maximale Aufmerksamkeit geboten ist, oder die praktische Empfehlungen bzw. einfache Informationen hervorheben. Alle Angaben wie „rechts“ oder „links“ beziehen sich auf die Fahrtrichtung des Motorrads.



Attention / Achtung

La non-observance des instructions reportées ci-dessous peut créer une situation dangereuse et provoquer de graves lésions personnelles voire la mort. / Eine Nichtbeachtung der hier wiedergegebenen Anweisungen kann Gefahrensituationen schaffen und zu schweren Verletzungen und auch zum Tod führen.



Important / Wichtig

Indique la possibilité d'endommager le véhicule et/ou ses composants si les instructions reportées ci-dessous ne sont pas suivies. / Weist darauf hin, dass bei Nichteinhaltung der hier wiedergegebenen Anweisungen die Möglichkeit für Schäden am Fahrzeug und/oder seiner Komponenten besteht.



Remarques / Hinweis

Fournit des informations utiles sur l'opération en cours. / Übermittelt nützliche Informationen zum betreffenden Arbeitseingriff.

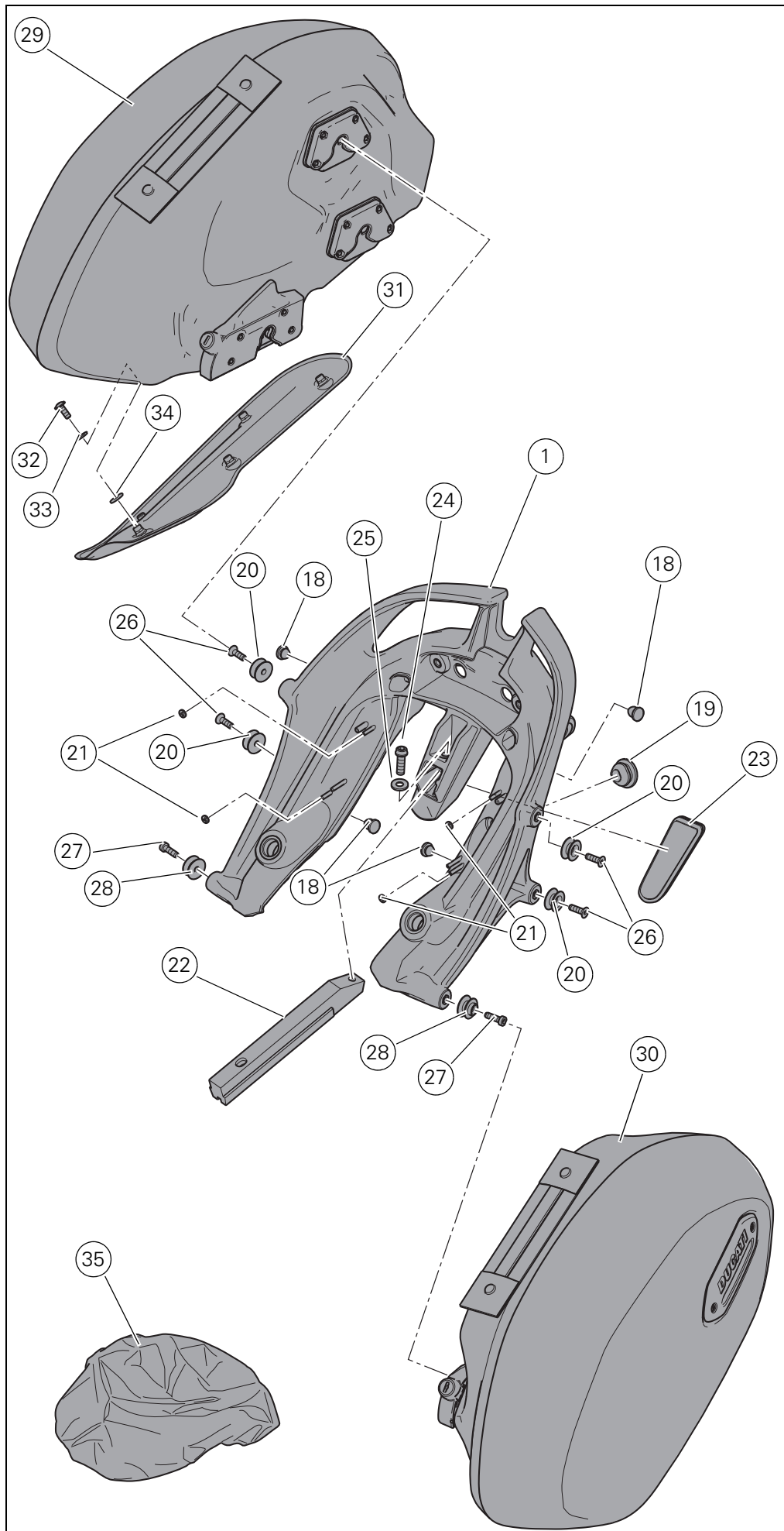

- 18 Bouchon trou M8
- 19 Bouchon pour prise
- 20 Accrochage valises type court
- 21 Élément de fixation à couronne
- 22 Poignée
- 23 Catadioptré arrière
- 24 Vis TCHCF M8x22
- 25 Rondelle plate
- 26 Vis TEPHE M6x20
- 27 Vis TCHC M6x20
- 28 Accrochage valises type long
- 29 Valise droite
- 30 Valise gauche
- 31 Pare-chaaleur valise
- 32 Vis TBHCF M5x16 (q.té 5)
- 33 Rondelle (q.té 5)
- 34 Entretoise (q.té 5)
- 35 Sac imperméable (q.té 2)

- 18 Verschluss für Bohrung M8
- 19 Verschlusskappe für Anschluss
- 20 Buchse zur Kofferbefestigung, kurz
- 21 Befestigung an Krone
- 22 Griff
- 23 Rückstrahler
- 24 Geflanschte Innensechskantschraube M8x25
- 25 Flache Unterlegscheibe
- 26 Flachsenkopfschraube mit Innensechskant M6x20
- 27 Innensechskantschraube M6x20
- 28 Buchse zur Kofferbefestigung, lang
- 29 Koffer, rechts
- 30 Koffer, links
- 31 Wärmeschutz für Koffer
- 32 Spezialschraube M5x16 (5 Stck.)
- 33 Unterlegscheiben (5 Stck.)
- 34 Distanzstück (5 Stck.)
- 35 Wasserdichter Schutzbeutel (2 Stck.)

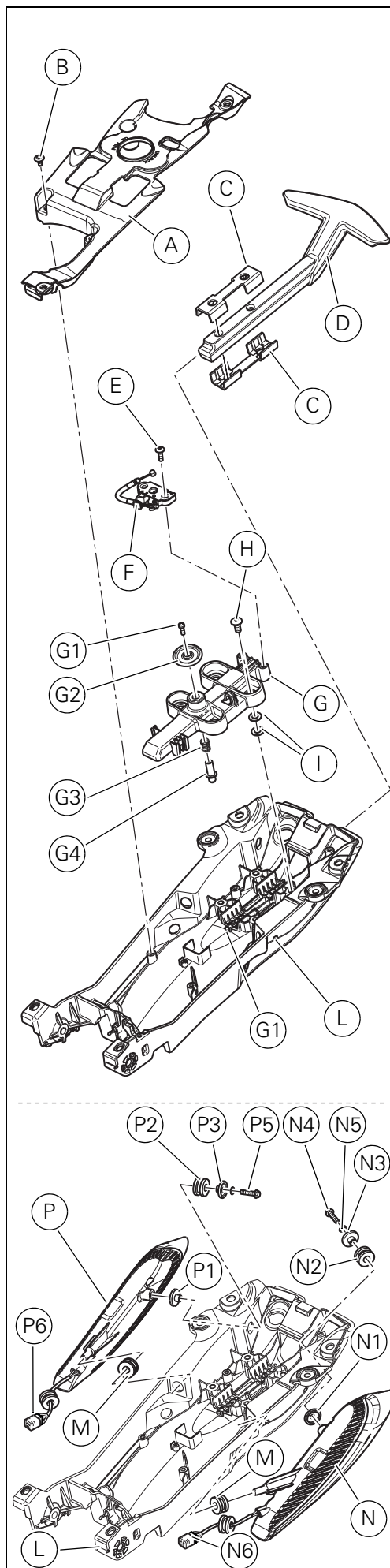

Remarques
 Avant de commencer l'opération, lire attentivement les avertissements reportés sur la première page.

Attention
 Les opérations reportées ci-après doivent être effectuées par un technicien spécialisé ou par un atelier agréé DUCATI.

Dépose composants d'origine

Attention
 Une mauvaise exécution des opérations ci-dessous peut préjudicier à la sécurité du pilote.

Déposer la selle en suivant la procédure indiquée au chapitre « Dépose selle ».
 Déposer le garde-boue arrière en suivant les instructions indiquées au chapitre « Dépose garde-boue arrière ».
 Dévisser les six vis (B) et déposer le couvercle (A).
 Dévisser les vis (E) et décrocher le barillet (F).
 Dévisser les quatre vis (H) et déposer l'ensemble barillet (G) en récupérant les rondelles (I).
 Dévisser la vis (G1) et déposer la poignée (G2), le ressort (G3) et la vis sans tête (G4) du barillet (G).
 Sortir la poignée arrière (D) jusqu'en butée et soulever pour la dégager de l'ergot d'arrêt (L1).

Débrancher les connecteurs (P6) et (N6) des feux arrière (P) et (N).
 Desserrer la vis (P4) avec rondelle (P5) et sortir vers la partie arrière le feu droit (P).
 Déposer les entretoises (P1), (P3) et le plot caoutchouc (P2) du bac vide-poches (L).
 Desserrer la vis (N4) avec rondelle (N5) et sortir le feu gauche (N) vers la partie arrière.
 Déposer les entretoises (N1), (N3) et le plot caoutchouc (N2) du bac vide-poches (L).
 Déposer les plots en caoutchouc (M) du bac vide-poches (L).

Hinweis
 Vor Beginn der Arbeitseingriffe die Warnhinweise auf der ersten Seite aufmerksam durchlesen.

Achtung
 Die nachstehend beschriebenen Arbeitseingriffe müssen von einem Fachtechniker oder einer DUCATI Vertragswerkstatt ausgeübt werden.

Abnahme der Original-Teile

Achtung
 Folgende Arbeitseingriffe können, falls nicht fachgerecht ausgeübt, die Sicherheit des Fahrers gefährden.

Die Sitzbank (A) den Angaben im Kapitel „Abnahme der Sitzbank“ gemäß abnehmen.
 Den hinteren Kotflügel den Angaben im Kapitel „Abnahme des hinteren Kotflügels“ gemäß abnehmen.
 Die sechs Schrauben (B) lösen, dann den Deckel (A) abnehmen.
 Die Schrauben (E) lösen, dann den Schlüsselblock (F) aushaken.
 Die vier Schrauben (H) lösen, dann die Blockeinheit (G) entfernen und die Unterlegscheiben (I) aufnehmen.
 Die Schraube (G1) lösen, dann den Knauf (G2), die Feder (G3) und den Stift (G4) aus dem Block (G) nehmen.
 Den hinteren Haltegriff (D) bis auf Anschlag herausziehen und anheben, um ihn aus dem Sperrzahn (L1) zu lösen.

Die Stecker (P6) und (N6) der Rücklichter (P) und (N) abziehen.
 Die Schraube (P4) gemeinsam mit Unterlegscheibe (P5) lösen, dann das rechte Rücklicht (P) nach hinten abziehen.
 Die Distanzstücke (P1) und (P3) sowie das Gummielement (P2) aus dem Staufach (L) nehmen.
 Die Schraube (N4) gemeinsam mit Unterlegscheibe (N5) lösen, dann das linke Rücklicht (N) nach hinten abziehen.
 Die Distanzstücke (N1) und (N3) sowie das Gummielement (N2) aus dem Staufach (L) entfernen.
 Die Gummielemente (M) aus dem Staufach (L) entfernen.

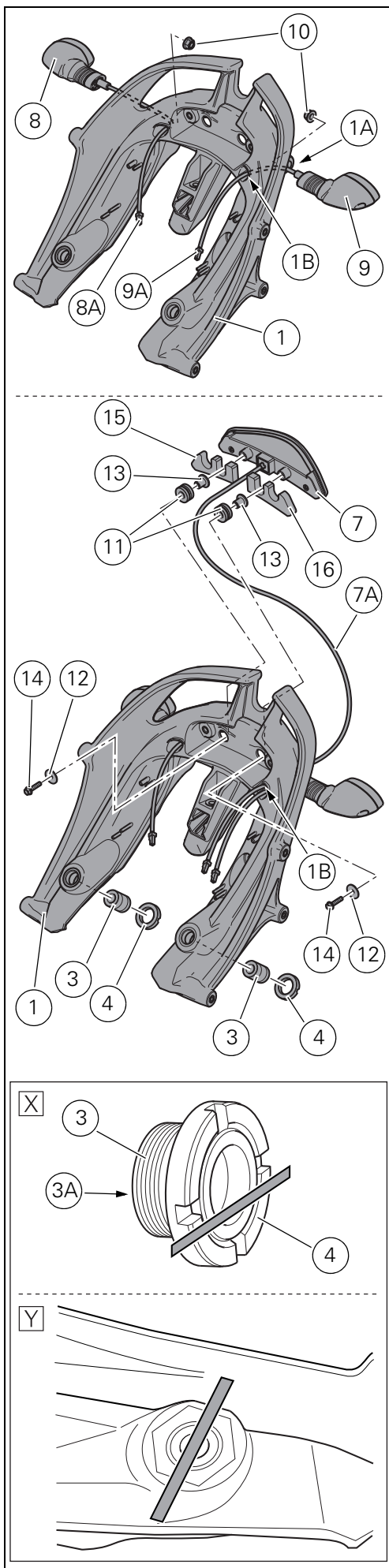

Pose composants kit

Important

Vérifier, avant la pose, que tous les composants sont propres et en parfait état. Adopter toutes les précautions nécessaires pour éviter d'endommager la surface externe des composants où on opère.

Pré-montage sous-cadre support valises

Introduire l'écrou (10) de fixation clignotant arrière (9) dans le logement obtenu sur le côté gauche du sous-cadre support valises (1).

Introduire le câblage (9A) du clignotant arrière gauche dans le trou (1A) en faisant passer à l'intérieur de l'écrou (10) et porter en butée le clignotant de direction sur le sous-cadre.

Visser l'écrou (10) sur le filetage du clignotant de direction et le serrer au couple de serrage 5 ± 10 % Nm.

Introduire le câblage (9A) du clignotant arrière gauche à travers le trou (1B). Répéter la même opération pour le montage du clignotant arrière droit (8).

Déposer la pellicule de protection présente sur le côté arrière de la plaquette de masse gauche (16) et l'appliquer sur le côté arrière gauche du feu arrière (7).

Déposer la pellicule de protection présente sur le côté arrière de la plaquette de masse droite (15) et l'appliquer sur le côté arrière droit du feu arrière (7).

Poser les plots en caoutchouc (11) dans les trous relatifs obtenus sur le sous-cadre support valises (1) et introduire les entretoises (13) dans les plots en caoutchouc (11).

Introduire le câblage (7A) dans le trou (1B) obtenu sur le côté gauche du sous-cadre support valises (1) et porter en butée le feu arrière (7) avec les tampons (15) et (16) sur le sous-cadre.

Présenter les vis (14) avec les rondelles (12) sur la partie intérieure du sous-cadre support valises en fixant le feu arrière (7). Serrer les vis (14) au couple de serrage 5 ± 10 % Nm.

Graisser les filets des rattrapeurs de jeu (3) et des écrous annulaires (4) avec de la graisse GADIUS S2 V220 AD2, en faisant attention que la graisse n'aille pas sur le plan (3A) des rattrapeurs de jeu.

Visser les rattrapeurs de jeu (3) dans les écrous annulaires relatifs (4), jusqu'à porter les côtés avec les encoches pour clé, sur le même plan, comme la figure (X) le montre. Visser les rattrapeurs de jeu (3) avec les écrous annulaires (4) jusqu'à les porter au même niveau du plan intérieur des bagues du cadre, comme la figure (Y) le montre.

Montage der Komponenten des Kits

Wichtig

Vor der Montage überprüfen, dass sich alle Komponenten im sauberen und perfekten Zustand befinden.

Alle erforderlichen Vorsichtsmaßnahmen treffen, um eine Beschädigung der Oberflächen der Komponenten, die vom Eingriff betroffen sind, zu vermeiden.

Vormontage des Kofferhalterrahmens

Die Klemmutter (10) des hinteren linken Blinkers (9) in den an der linken Seite des Kofferhalterrahmens (1) eingearbeiteten Sitz einfügen. Die Verkabelung (9A) des hinteren linken Blinkers in die Bohrung (1A) einfügen und durch die Mutter (10) führen und den Blinker am Halterahmen auf Anschlag bringen. Die Mutter (10) auf das Gewinde des Blinkers setzen und mit einem Anzugsmoment von 5 ± 10 % Nm anziehen. Die Verkabelung (9A) des hinteren linken Blinkers durch die Bohrung (1B) einfügen. Den gleichen Arbeitsschritt für die Montage des rechten hinteren Blinkers (8) wiederholen.

Die Schutzfolie von der Rückseite des linken Masseplättchens (16) abziehen und letzteres an der linken Rückseite des Rücklichts (7) anbringen.

Die Schutzfolie von der Rückseite des rechten Masseplättchens (15) abziehen und letzteres an der rechten Rückseite des Rücklichts (7) anbringen.

Die Gummielemente (11) in den entsprechenden Bohrungen am Kofferhalterahmen (1) montieren, dann die Distanzstücke (13) in die Gummielemente (11) einfügen. Die Verkabelung (7A) durch die Bohrung (1B) an der linken Seite des Kofferhalterrahmens (1) einführen, dann das Rücklicht (7) mit den Stopfen (15) und (16) am Halterahmen auf Anschlag bringen.

Die Schrauben (14) mit Unterlegscheiben (12) an der Innenseite des Kofferhalterrahmens ansetzen und so das Rücklicht (7) fixieren.

Die Schrauben (14) mit einem Anzugsmoment von 5 ± 10 % Nm anziehen.

Die Gewinde der Spielausgleicher (3) und die Nutmutter (4) mit dem Fett GADIUS S2 V220 AD2 schmieren und dabei darauf achten, dass das Fett nicht auf die Fläche (3A) der Spielausgleicher gelangt.

Die Spielausgleicher (3) so lange in den entsprechenden Nutmutter (4) anschrauben, bis die Seiten mit den Schlüsselansätzen auf die gleiche Ebene gebracht wurden, siehe dazu Abbildung (X). Die Spielausgleicher (3) mit Nutmutter (4) so lange anschrauben, bis sie bündig zur Innenfläche der Rahmenbuchsen resultieren, siehe dazu Abbildung (Y).

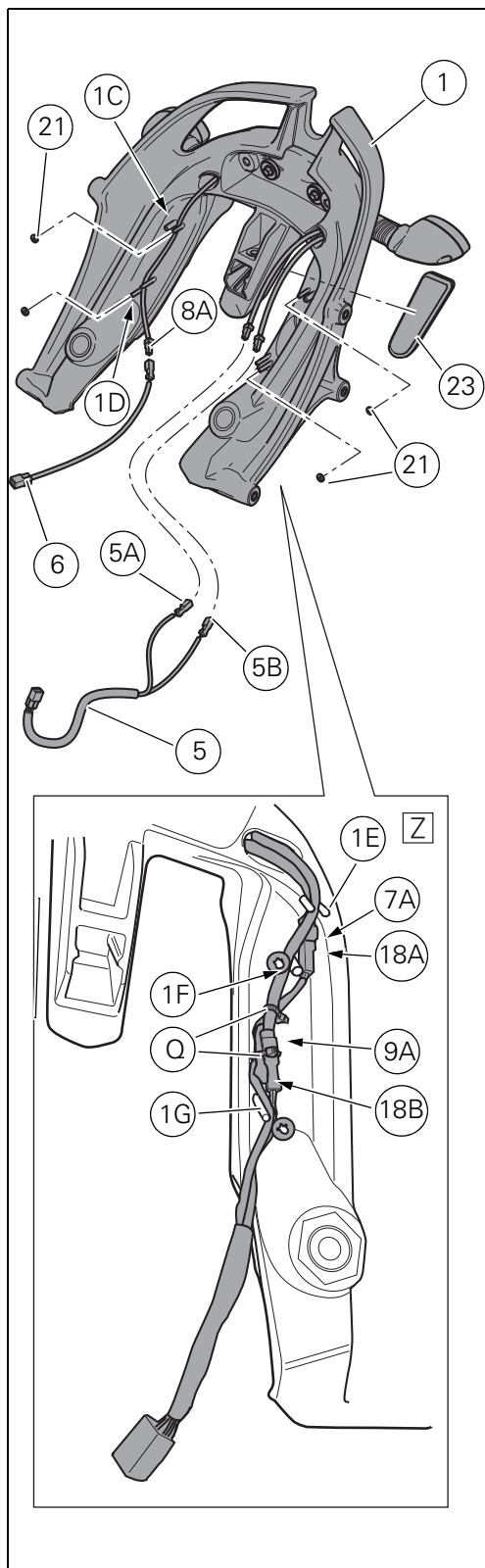

Enlever la pellicule de protection présente sur le côté arrière du catadioptre (23). Appliquer le catadioptre (23) sur le sous-cadre support valises (1), en appuyant uniformément sur toute la surface du catadioptre (23) même.



Remarques
Le catadioptre (23) doit être positionné, en l'orientant comme la figure le montre, en correspondance de la zone du sous-cadre support valises (1).

Raccorder le câblage arrière droit (6) au câblage clignotant de direction arrière droit (8A).

Disposer le câblage complet entre les vis sans tête passe-fil (1C), (1D) et poser les couronnes (21) sur les vis sans tête en bloquant le câblage au cadre.

Raccorder le câblage arrière gauche (5) en accouplant :

le connecteur (5A) au câblage feu arrière (7A) ;

le connecteur (5B) au câblage clignotant de direction arrière gauche (9A).

Disposer le câblage complet entre les vis sans tête passe-fil (1E), (1F) et (1G).

Positionner les couronnes (21) sur les vis sans tête indiquées dans la figure (Z) en bloquant le câblage au cadre.

Récupérer les excédents de câble et les fixer au câblage avec 2 colliers (Q), comme indiqué dans la figure (Z).

Die Schutzfolie von der Rückseite des Rückstrahlers (23) abziehen. Den Rückstrahler (23) am Kofferhalterahmen (1) anbringen, dazu gleichmäßig auf die gesamte Oberfläche des Rückstrahlers (23) drücken.



Hinweis
Der Rückstrahler (23) muss, der Abbildung gemäß ausgerichtet, am Bereich des Kofferhalterahmens (1) angeordnet werden.

Die hintere rechte Verkabelung (6) an der Verkabelung des hinteren rechten Blinkers (8A) anschließen.

Die komplette Verkabelung zwischen den Kabelführungsstiften (1C) und (1D) verlegen und die Kronen (21) auf den Stiften montieren und die Verkabelung so am Rahmen feststellen.

Die hintere linke Verkabelung (5) anschließen, dazu folgende Elemente aneinander koppeln:

den Stecker (5A) an die Verkabelung des Rücklichts (7A);

den Stecker (5B) an die Verkabelung des hinteren linken Blinkers (9A);

die vollständige Verkabelung zwischen den Kabelführungsstiften (1E), (1F) und (1G) verlegen.

Die Kronen (21) auf die in der Abbildung (Z) dargestellten Stifte fügen und die Verkabelung so am Rahmen feststellen.

Den Kabelüberstand zusammenfassen und mit 2 Schellen (Q) der Abbildung (Z) gemäß an der Verkabelung befestigen.

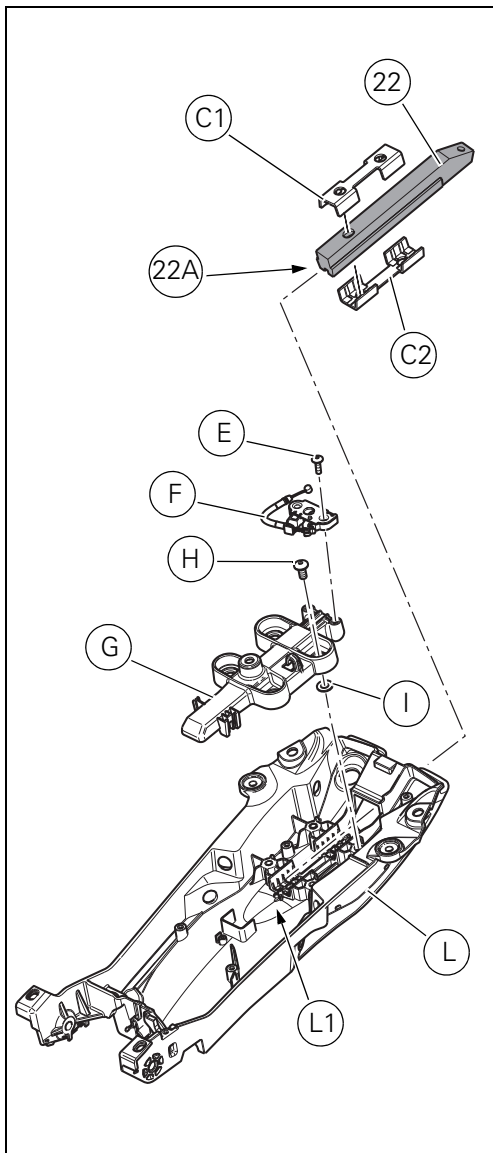

Positionner le guide inférieur poignée passager d'origine (C2) sur le bac vide-poches (L), en le portant en appui sur l'ergot d'arrêt (L1).

Introduire, jusqu'en butée sur l'ergot d'arrêt (L1) la cavité (22A) de la poignée (22) à travers l'ouverture présente dans le bac vide-poches (L).

Introduire les 4 vis d'origine (H) dans l'ensemble barillet d'origine (G) et de l'autre côté introduire sur le filet des vis les 4 rondelles d'origine (I).

Positionner le guide supérieur poignée passager d'origine (C1) dans le siège relatif présent dans l'ensemble barillet (G) et présenter les vis (H) et les rondelles (I) sur le bac vide-poches (L).

Maintenir en position de butée la poignée (22), serrer les vis (H) au couple de serrage 20 ± 5 % Nm., en respectant une séquence en croix.

Fixer le barillet de contact d'origine (F) en vissant et en serrant les 2 vis d'origine (E) au couple de serrage de 10 ± 10 % Nm.

Die untere Führung des Original-Haltegriffs (C2) an Staufach (L) befestigen und dabei am Sperrzahn (L1) zum Anliegen bringen. Die Aussparung (22A) des Haltegriffs (22) über die Öffnung im Staufach (L) bis auf Anschlag am Sperrzahn (L1) bringen.

Die 4 Original-Schrauben (H) in die Einheit des Original-Blocks (G) einfügen und von der anderen Seite die 4 Original-Unterlegscheiben (I) auf das Gewinde der Schrauben fügen.

Die obere Original-Griffführung (C1) im entsprechenden Sitz an der Blockeinheit (G) anordnen und die Schrauben (H) sowie Unterlegscheiben (I) am Staufach (L) ansetzen.

Während man den Haltegriff (22) in der Anschlagposition hält, die Schrauben (H) mit einem Anzugsmoment von 20 ± 5 % Nm und über Kreuz anziehen.

Die Original-Schlüsselblockeinheit (F) montieren und dazu die 2 Original-Schrauben (E) mit einem Anzugsmoment von 10 ± 10 % Nm anziehen.

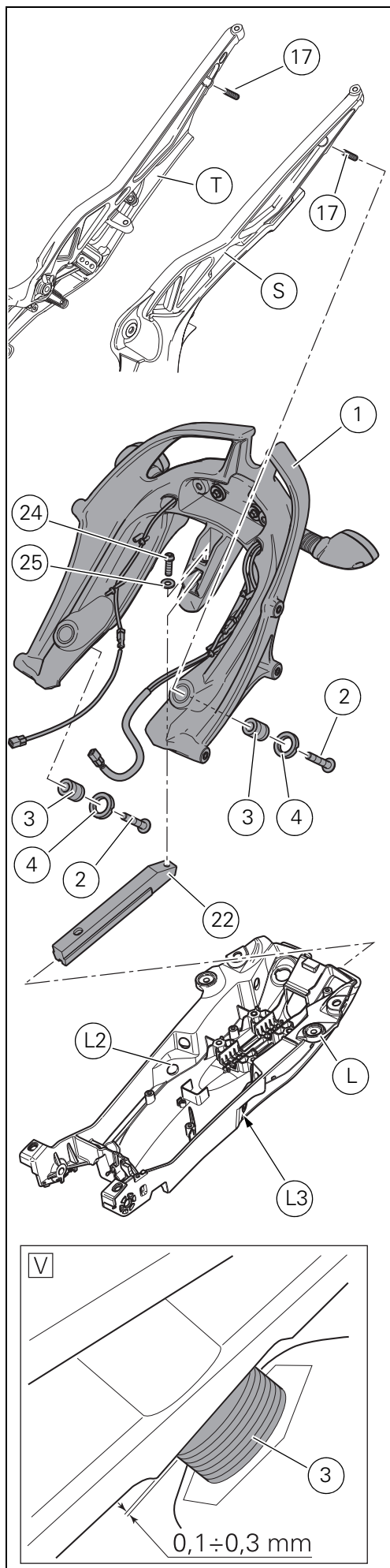

Présenter manuellement jusqu'en butée les 2 vis TCHCF (17) de service dans les deux trous inférieurs des sous-cadres (S) et (T) du véhicule.

Introduire le sous-cadre support valises (1), pré-monté précédemment sur la poignée (22) et vérifier que les vis (17) sont à l'intérieur des rattrapeurs de jeu (3).

Pendant la pose introduire les câblages arrière dans les trous (L2) et (L3) du bac vide-poches (L).

Présenter la vis (24) avec frein-filet pré-appliqué et la rondelle (25) sur la poignée (22).

Pré-serrer la vis (24) au couple de serrage 5 ± 10 % Nm de façon à stabiliser la position du sous-cadre en assurant la butée de la vis.

Visser manuellement les rattrapeurs de jeu (3) jusqu'à les porter à une distance de $0,1 \div 0,3$ mm par rapport au plan des sous-cadres arrière (S) et (T) (voir figure V).

Serrer les écrous annulaires (4), en utilisant l'outil relatif (Réf.887133526).

Pendant le serrage des écrous annulaires (4) il est important d'empêcher aux rattrapeurs de jeu du jeu de tourner (3) avec une clé appropriée.

Serrer les écrous annulaires (4) au couple de serrage 80 ± 5 % Nm.

Déposer les 2 vis (17) des trous inférieurs des sous-cadres (S) et (T) du véhicule.

Présenter les 2 vis (2) et les serrer au couple de serrage 25 ± 5 % Nm.

Serrer la vis (24) au couple de serrage 25 ± 5 % Nm.

Die 2 Spezial-Innensechskant-Serviceschrauben (17) von Hand bis auf Anschlag in den unteren Bohrungen der Rahmen (S) und (T) des Fahrzeugs einschrauben.

Den zuvor vormontierten Kofferhalterahmen (1) am Haltegriff (22) anfügen und überprüfen, dass die Schrauben (17) sich in den Spielausgleichern (3) befinden. Während der Montage die hinteren Verkabelungen in die Bohrungen (L2) und (L3) des Staufachs (L) einfügen.

Die Schraube (24) nach Auftrag von Schraubensicherung sowie die Unterlegscheibe (25) am Haltegriff (22) ansetzen.

Die Schraube (24) mit einem Anzugsmoment 5 ± 10 % Nm vorspannen, so dass sich die Position des Rahmens stabilisiert und die Anschlagposition der Schraube gewährleistet werden kann.

Die Spielausgleicher (3) so lange von Hand anschrauben, bis sie sich in einem Abstand von $0,1 \div 0,3$ mm zur Ebene an den Heckrahmen (S) und (T) befinden (siehe Abbildung V).

Die Nutmutter (4) mit dem entsprechenden Werkzeug (Art.-Nr. 887133526) anziehen.

Während dem Anzug der Nutmutter (4) ist es wichtig, dass die Drehung der Spielausgleicher (3) mit einem entsprechenden Schlüssel gekontert wird.

Die Nutmutter (4) mit einem Anzugsmoment von 80 ± 5 % Nm anziehen.

Die 2 Schrauben (17) aus den unteren Bohrungen der Heckrahmen (S) und (T) des Fahrzeugs entfernen.

Die 2 Schrauben (3) absetzen und mit einem Anzugsmoment von 25 ± 5 % Nm anziehen.

Die Schraube (24) mit einem Anzugsmoment von 25 ± 5 % Nm anziehen.

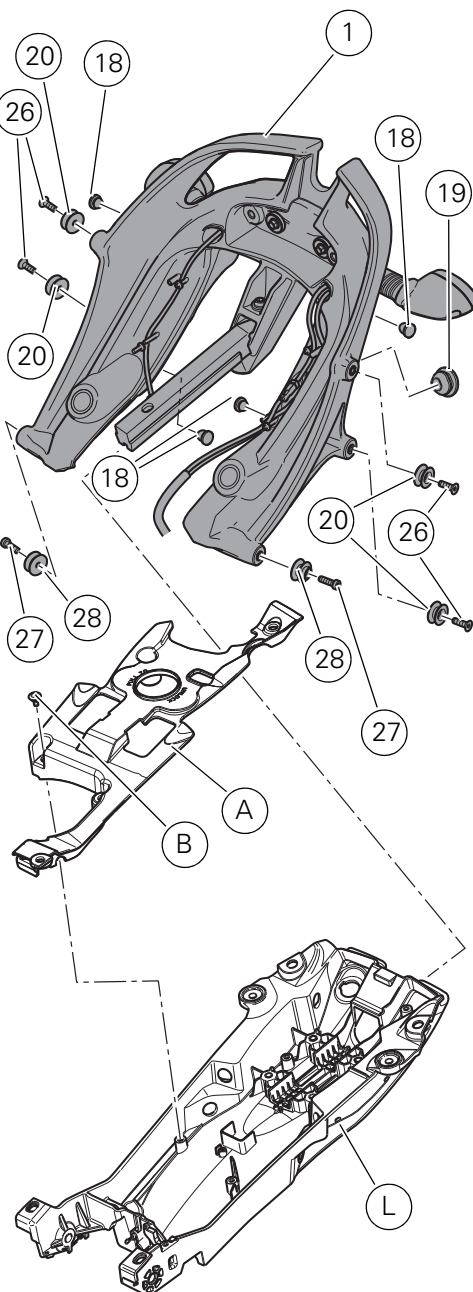
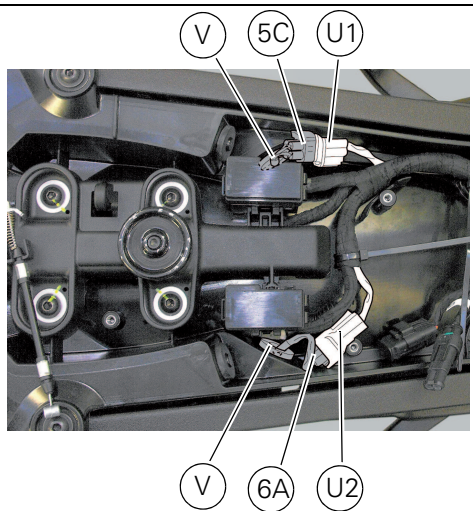

Relier le câblage arrière gauche (5C) et celui arrière droit (6A) au câblage principal.

Poser 2 passe-fils en caoutchouc coupés (V) sur le bac vide-poches (L), dans les trous de passage du câble du clignotant de direction arrière droit (5) et du câble clignotant arrière gauche/feu arrière (6).

Poser le couvercle original (A) en vissant et en serrant les 6 vis (B) au couple de serrage de 4 ± 10 % Nm.

Introduire sur le côté arrière du sous-cadre support valises (1) le bouchon prise de courant (19).

Introduire les 4 bouchons trou M8 (18) dans les perçages relatifs présents sur le sous-cadre (1).

Introduire les quatre accrochages valises courts (20) sur le filet des quatre vis (26).

Présenter les vis (26) avec les accrochages courts (20) sur le support des valises (1).

Introduire les deux accrochages valises longs (28) sur le filet des deux vis (27).

Présenter les vis (27) avec les accrochages longs (20) sur le support des valises (1).

Serrer les vis (26) et (27) au couple de serrage 10 ± 10 % Nm.

Die hintere linke (5C) und rechte Verkabelung (6A) an den Hauptkabelbaum schließen.

2 zugeschnittene Kabelführungen aus Gummi (V) auf das Staufach (L) in die Durchgangsbohrungen des Kabels des hinteren rechten Blinkers (5) und des Kabels des hinteren linken Blinkers/Rücklichts (6) montieren.

Den Original-Deckel (A) durch Einschrauben der 6 Schrauben (B) montieren und diese mit einem Anzugsmoment von 4 ± 10 % Nm anziehen.

An der Rückseite des Kofferhalterrahmens (1) die Verschlusskappe des Stromanschlusses (19) anfügen.

Die 4 Bohrungsverschlüsse M8 (18) in die jeweiligen Bohrungen am Heckrahmen (1) einfügen.

Die vier kurzen Buchsen (20) der Kofferverankerung auf das Gewinde der vier Schrauben (26) fügen.

Die Schrauben (26) mit den kurzen Buchsen (20) am Kofferhalter (1) ansetzen.

Die vier langen Buchsen (28) der Kofferverankerung auf das Gewinde der vier Schrauben (27) fügen.

Die Schrauben (27) mit den langen Buchsen (20) am Kofferhalter (1) ansetzen.

Die Schrauben (26) und (27) mit einem Anzugsmoment von 10 ± 10 % Nm anziehen.

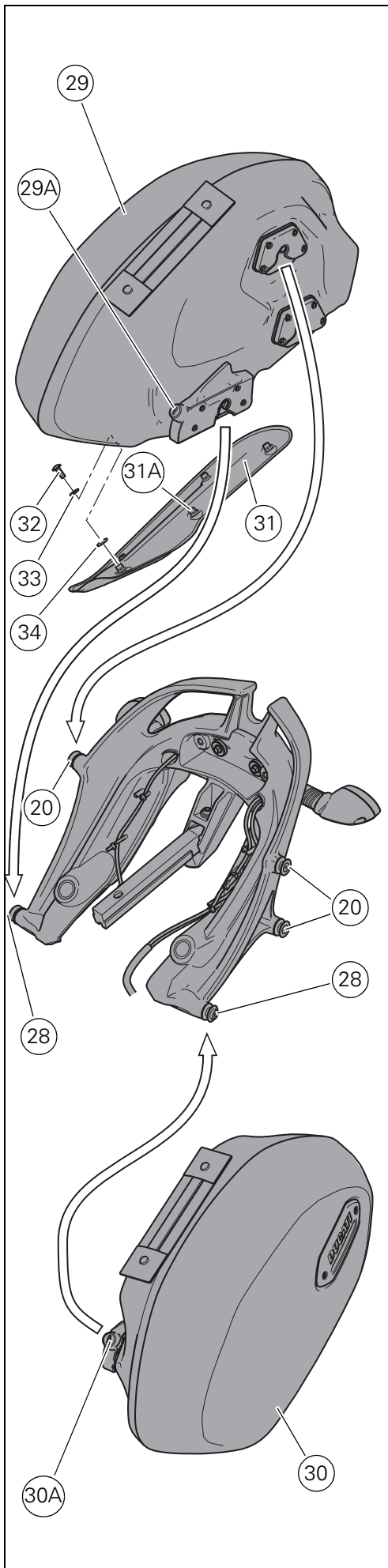

Ouvrir la valise droite (29) et enlever le revêtement intérieur.
 Sur le côté extérieur, introduire les cinq entretoises (34) dans les trous présents sur la demi-coque et introduire les rondelles (33) sur les vis (32).
 Positionner le pare-chauffeur (31) en portant les pions (31A) en butée sur les entretoises (34) et, sur le côté intérieur de la demi-coque, présenter les vis (32) sur les pions (31A).
 Serrer les cinq vis (32) au couple de serrage 6 ± 10 % Nm.
 Reposer le revêtement intérieur et fermer la valise droite (29).
 Appuyer la valise droite (29) aux accrochages (20) et (28) en faisant correspondre les emboîtements et pousser vers le bas jusqu'au blocage.
 Pour décrocher la valise il faut introduire la clé dans la serrure (29A) et la tourner dans le sens inverse des aiguilles d'une montre ; pousser vers le bas la valise jusqu'au dé clic de déblocage puis tirer vers le haut.

Appuyer la valise gauche (30) aux adaptateurs (20) et (28) en faisant correspondre les emboîtements et pousser vers le bas jusqu'au blocage.
 Introduire la clé dans la serrure (30A) et tourner dans le sens des aiguilles d'une montre pour bloquer la valise.
 Pour décrocher la valise il faut introduire la clé dans la serrure (30A) et la tourner dans le sens inverse des aiguilles d'une montre ; pousser vers le bas la valise jusqu'au dé clic de déblocage puis tirer vers le haut.



Attention
 Nettoyer les valises latérales avec un chiffon souple et propre en utilisant de l'eau tiède et du savon.
 Nettoyer les fermetures éclair avec un morceau de savon et une brosse souple.
 Rincer avec de l'eau propre. Éviter l'emploi de substances agressives et d'outils rugueux.
 Si nécessaire, appliquer une petite quantité de talc pour faciliter l'ouverture des fermetures éclair.

Den rechten Koffer (29) öffnen und die Innenverkleidung entfernen.
 An der Außenseite die fünf Distanzstücke (34) in die Bohrungen in der Kofferschale einfügen, dann die Unterlegscheiben (33) an den Schrauben (32) anfügen.
 Den Wärmeschutz (31) anordnen und die Stifte (31A) an den Distanzstücken (34) auf Anschlag bringen und, an der Innenseite der Kofferschale, die Schrauben (32) an den Stiften (31A) ansetzen.
 Die fünf Schrauben (32) mit einem Anzugsmoment von 6 ± 10 % Nm anziehen.
 Die Innenverkleidung erneut montieren und den rechten Koffer (29) schließen.
 Den rechten Koffer (29) an die Buchsen (20) und (28) lehnen. Dabei die Verbindungen auf Übereinstimmung bringen und bis zur Befestigung nach unten drücken.
 Der Schlüssel ist ins Schloss (29A) einzufügen und gegen den Uhrzeigersinn zu drehen, um den Koffer auszuhaken; den Koffer bis zum Einrasten nach unten drücken und dann nach oben ziehen.

Den linken Koffer (30) an die Buchsen (20) und (28) lehnen. Dabei die Verbindungen auf Übereinstimmung bringen und nach unten bis zur Befestigung drücken.
 Den Schlüssel ins Schloss (30A) einfügen und zur Befestigung des Koffers im Uhrzeigersinn drehen.
 Der Schlüssel ist ins Schloss (30A) einzufügen und gegen den Uhrzeigersinn zu drehen, um den Koffer auszuhaken; den Koffer bis zum Einrasten nach unten drücken und dann nach oben ziehen.



Achtung
 Die Seitenkoffer mit einem weichen und sauberen Lappen sowie mit lauwarmem Wasser und Seife reinigen.
 Die Reißverschlüsse mit einem Stück Seife und einer weichen Bürste reinigen. Mit sauberem Wasser nachspülen. Das Verwenden von aggressiven Mitteln oder rauen Reinigungsgegenständen ist zu vermeiden.
 Falls erforderlich etwas Puder auftragen, um das Öffnen der Reißverschlüsse zu erleichtern.

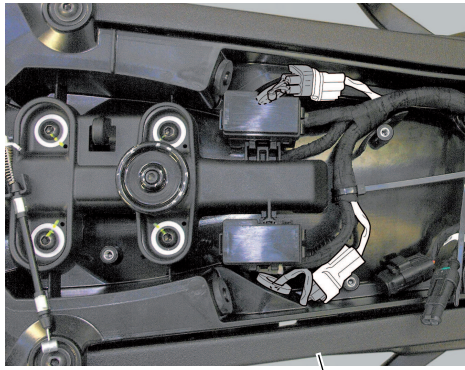

Z

Activation clignotants et feu de stop

Brancher l'instrument de diagnostic au connecteur de saisie des données (Z).

Aktivierung der Blinker und des Bremslichts

Das Diagnoseinstrument an den Datenerfassungsanschluss (Z) schließen.

(A1)

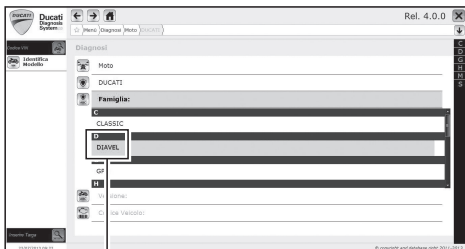

D
DIAVEL

Sélectionner la famille « DIAVEL » (A1).

Die Familie „DIAVEL“ wählen (A1).

(A2)

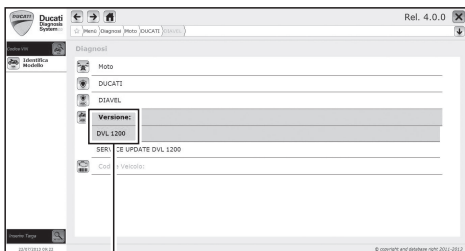

Versione:
DVL 1200

Sélectionner la version « DVL 1200 » (A2).

Die Version „DVL 1200“ wählen (A2).

(A3)

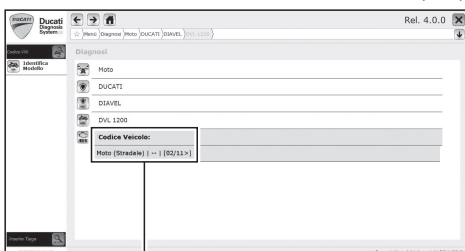

Codice Veicolo:
Moto (Stradale) | -- | [02/11 >]

Sélectionner la référence véhicule « Moto (Routière) | -- | [02/11 >] » (A3).

Den Fahrzeugcode „Motorrad (Straßenversion) | -- | [02/11 >]“ markieren (A3).

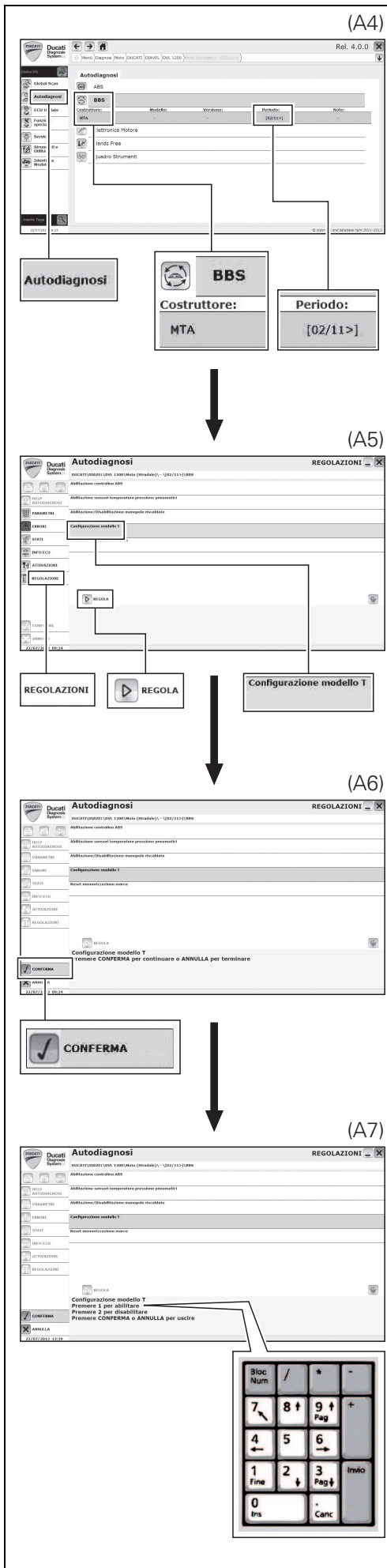

Sélectionner l'environnement « Autodiagnostic » (A4).
 Sélectionner système « BBS » (A4).
 Sélectionner Constructeur « MTA - - [02/11>] » (A4).

Das Ambiente „Eigendiagnose“ wählen (A4).
 Die Anlage „BBS“ wählen (A4).
 Den Hersteller „MTA - - [02/11>]“ markieren (A4).

Dans le menu à gauche sélectionner « RÉGLAGES » (A5).
 Sélectionner « Configuration modèle T » (A5).
 Appuyer sur le bouton « RÉGLER » (A5).

Im links stehenden Menü die Angabe „EINSTELLUNGEN“ markieren (A5).
 „Modellkonfiguration T“ markieren (A5).
 Die Taste „AUSFÜHREN“ drücken (A5).

Appuyer sur le bouton vert « CONFIRMER » (A6).

Die grüne Taste „BESTÄTIGEN“ drücken (A6).

Appuyer sur la touche « 1 » pour activer la configuration T qui prévoit l'utilisation des clignotants/feu de stop selon le kit d'installation Valises Performance (A7).

Die Taste „1“ drücken, um die Konfiguration T freizuschalten, die den Einsatz von Blinkern/Bremslicht aus dem Montagekit der Performance Koffer vorsieht (A7).

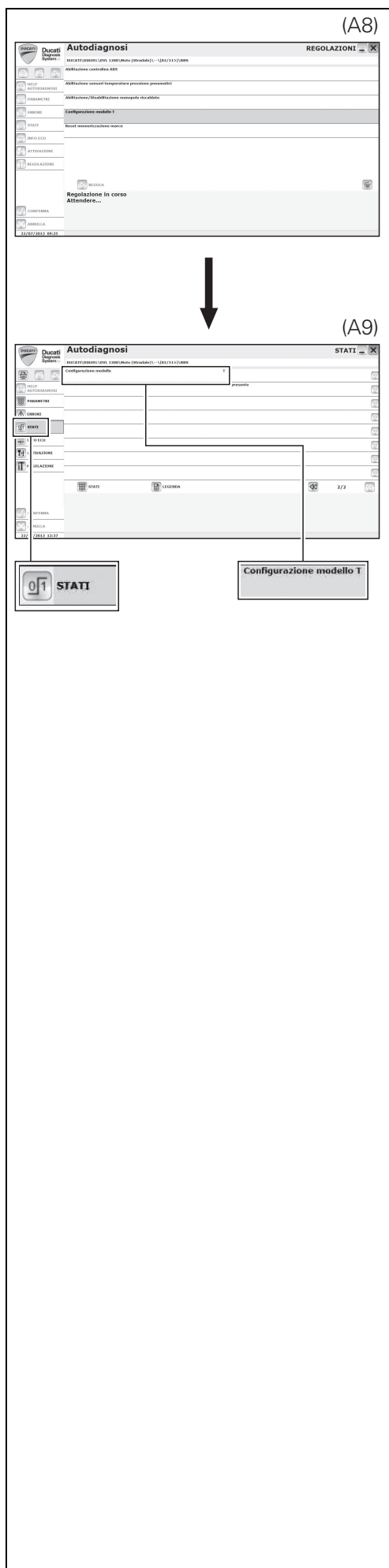

Attendre que l'opération soit terminée avec la confirmation que la modification des configurations (A8) ait bien été effectuée.

Das Beenden des Verfahrens mit Bestätigung der erfolgten Änderung der Einstellungen abwarten (A8).

Dans le menu à gauche, à l'entrée « ÉTATS », il est possible de sélectionner « Configuration modèle » et de vérifier que la valeur de l'état est modifiée de « base » en « T » (A9).

Im links stehenden Menü kann unter „STATUS“ die Angabe „Modellkonfiguration“ gewählt und überprüft werden, ob der Wert von „Basis“ auf „T“ geändert wurde (A9).



Remarques

Si l'état résulte encore « base » il faut vérifier que la version du logiciel du BBS installée est bien la 14 ou successive et que la version du logiciel du Tableau de bord Master est Micro vr. 10 Flash vr. 07. Dans le cas contraire, suivre les instructions de mise à jour du logiciel du/des boîtier/s électronique/s BBS et du Tableau de bord (présentes ci-dessous) de façon à installer les versions de logiciel correctes pour ce kit. Puis répéter le réglage « Configuration Modèle ».



Hinweis

Resultiert der Status noch auf „Basis“ muss geprüft werden, dass es sich bei der installierten Software der BBS um die Version 14 oder eine darauf folgende handelt und dass im Master-Cockpit die Version Micro vr. 10 Flash vr. 07 vorhanden ist.



Important

Vérifier l'activation correcte des clignotants et du feu de stop. L'allumage des clignotants doit s'effectuer à la demande du commutateur gauche de façon tout à fait indépendante par rapport à la demande d'allumage du feu de STOP de la part du levier de frein.

Sollte dies nicht der Fall sein, müssen die (nachstehenden) Anweisungen bezüglich der Aktualisierung der Software des/der Steuergeräts/e BBS und Cockpit befolgt werden, so dass für dieses Kit die korrekten Software-Versionen installiert werden. Schließlich die Einstellung der „Modellkonfiguration“ wiederholen.



Remarques

L'activation correcte des clignotants et du feu de stop doit s'effectuer même si la version du logiciel du boîtier électronique contrôle moteur est USA/Canada.



Wichtig

Überprüfen, dass sich die Blinker und das Bremslicht korrekt einschalten. Das Einschalten der Blinker muss auf Abruf über den linken Umschalter vollkommen unabhängig vom Abruf des Bremslichts mittels Betätigung des Bremssteuerhebels erfolgen.



Hinweis

Die korrekte Aktivierung der Blinker und des Bremslichts muss auch in dem Fall gegeben sein, in dem im Motorsteuergerät die Software-Version USA/Canada vorhanden ist.

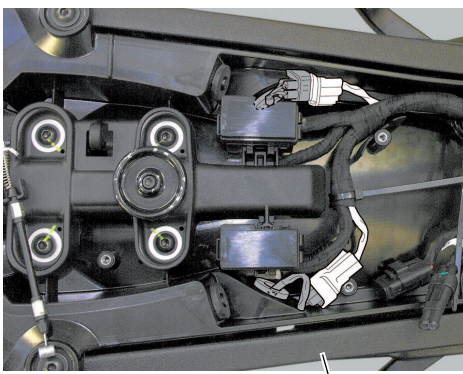

Z

Mise à jour logiciel du boîtier électronique BBS et Tableau de bord

Brancher l'instrument de diagnostic au connecteur de saisie des données (Z).

Aktualisierung der Software der BBS und Cockpit-Steuergeräte

Das Diagnoseinstrument an den Datenerfassungsanschluss (Z) schließen.

(B1)

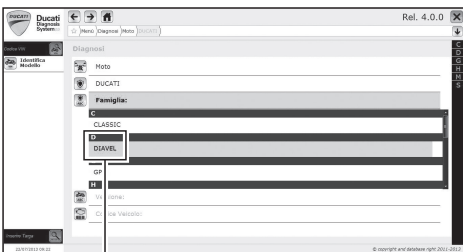

D
DIABVEL

Sélectionner la famille « DIAVEL » (B1).

Die Familie „DIAVEL“ wählen (B1).

(B2)

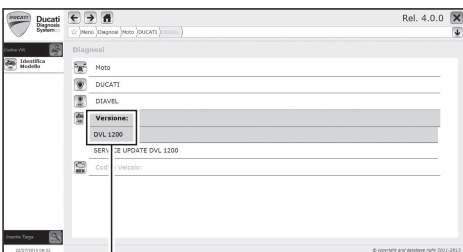

Versione:
DVL 1200

Sélectionner la version « DVL 1200 » (B2).

Die Version „DVL 1200“ wählen (B2).

(B3)

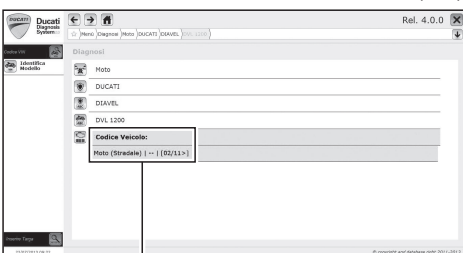

Codice Veicolo:
Moto (Stradale) | -- | [02/11 >]

Sélectionner la référence véhicule « Moto (Routière) | -- | [02/11 >] » (B3).

Den Fahrzeugcode „Motorrad (Straßenversion) | -- | [02/11 >]“ markieren (B3).

(B4)

Boîtier Électronique	Version Logiciel
Boîtier Électronique BBS MTA [02/11>]	0014
Boîtier Électronique instrumentation Master MAE [02/11>]	10

Centralina BBS MTA [02/11>]			0014
Centralina Hands Free ZADI [02/11>]	A	A	50
Centralina ABS Bosch [02/11>]	A	A	0
Centralina strumentazione Master MAE [02/11>]	C	C	10

Exécuter un Global Scan et vérifier que les logiciels BBS et DSB Master sont les suivants (B4) :

Ein Global Scan vornehmen und überprüfen, dass es BBS und DSB Master jeweils die folgenden Softwares enthalten (B4):

Boîtier Électronique	Version Logiciel
Boîtier Électronique BBS MTA [02/11>]	0014
Boîtier Électronique instrumentation Master MAE [02/11>]	10

Elektronisches Steuergerät	Software-Version
BBS-Steuergerät MTA [02/11>]	0014
Steuergerät für Master-Cockpit MAE [02/11>]	10

Dans le cas contraire il faut procéder à la mise à jour en utilisant la procédure de mise à jour décrite ci-après.

Andernfalls ist die Aktualisierung unter Anwendung des nachstehend beschriebenen Aktualisierungsmodus erforderlich.

(C1)

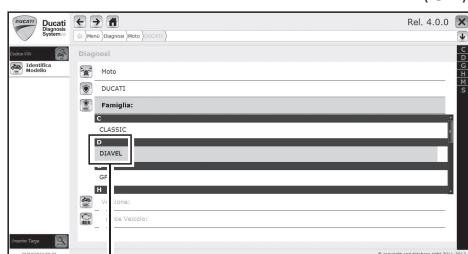

Mise à jour logiciel du boîtier électronique BBS

Aktualisierung der Software des BBS-Steuergeräts

Sélectionner la famille « DIAVEL » (C1).

Die Familie „DIABEL“ wählen (C1).

(C2)

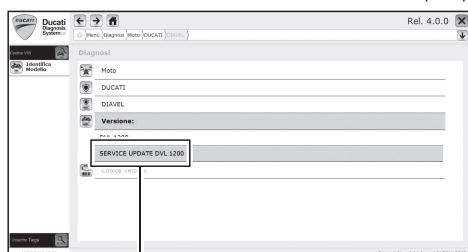

Sélectionner la version « SERVICE UPDATE DVL 1200 » (C2).

Die Version „SERVICE UPDATE DVL 1200“ wählen (C2).

(C3)

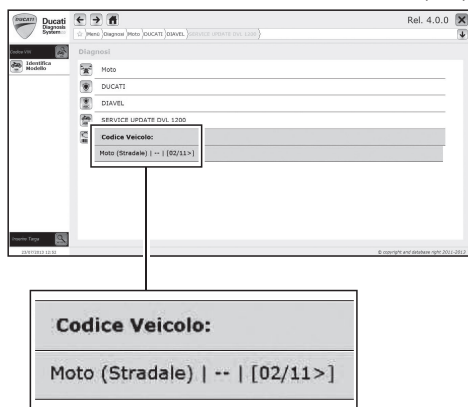

Sélectionner la référence véhicule « Moto (Stradale) | -- | [02/11 ->] » (C3).

Den Fahrzeugcode „Motorrad (Straßenversion) | -- | [02/11 >]“ markieren (C3).

(C4)

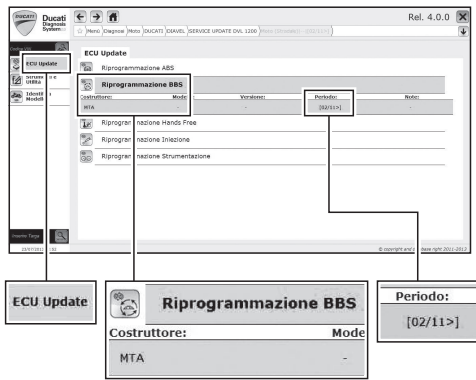

Sélectionner l'environnement « ECU Update » (C4).
Sélectionner « Riprogrammazione BBS » (C4).
Sélectionner Constructeur « MTA - - [02/11>] » (C4).

Das Ambiente „ECU Update“ wählen (C4).
„Neuprogrammierung BBS“ wählen (C4).
Den Hersteller „MTA - - [02/11>]“ markieren (C4).

(C5)

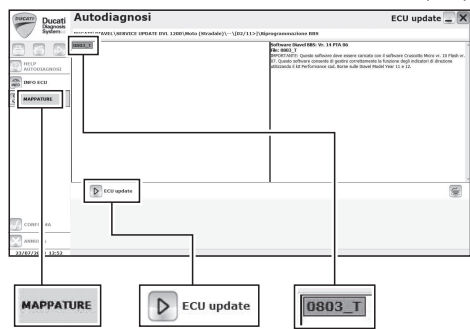

Dans le menu à gauche sélectionner « CARTOGRAPHIES » (C5).
Sélectionner « 0803_T » (C5).
Appuyer sur le bouton « ECU update » (C5).

Im links stehenden Menü die Angabe „KENNFELDER“ markieren (C5).
„0803_T“ markieren (C5).
Die Taste „ECU update“ drücken (C5).

(C6)

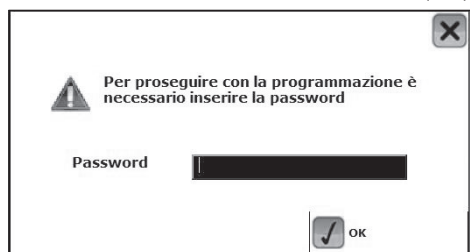

À la demande de saisie du Mot de Passe utiliser « PERFORMANCE » (C6).
Appuyer sur le bouton « OK » pour confirmer (C6).

Bei Abfrage des Passworts „PERFORMANCE“ eingeben (C6).
Zur Bestätigung der Nummer die Taste „OK“ drücken (C6).

(C7)

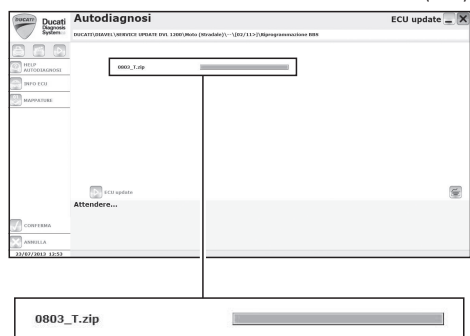

Attendre la fin de la programmation du logiciel du boîtier électronique BBS (C7).

Die Beendigung der Software-Programmierung des BBS-Steuergeräts abwarten (C7).

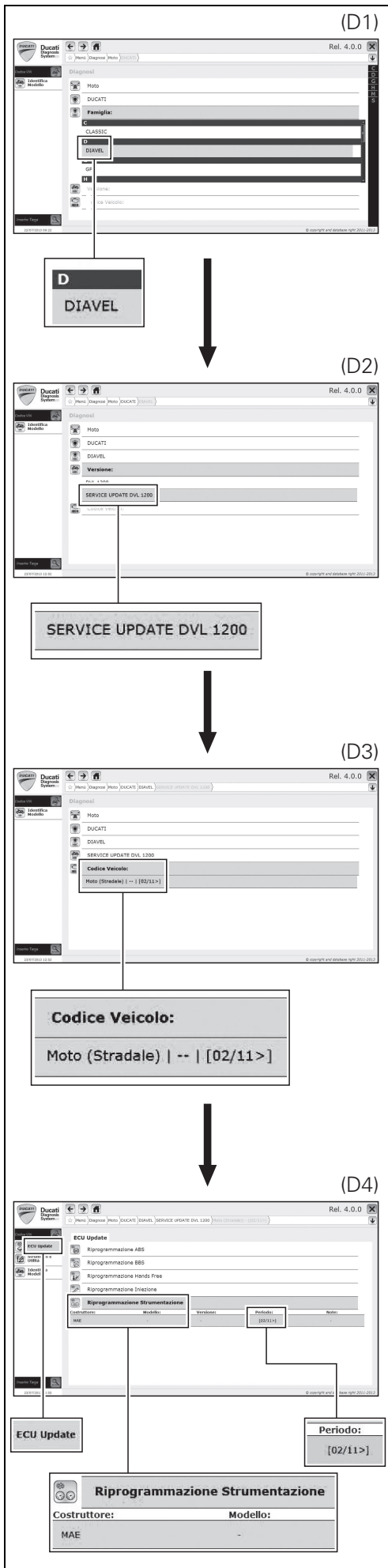

Mise à jour logiciel du boîtier électronique du Tableau de Bord Master

Sélectionner la famille « DIAVEL » (D1).

Aktualisierung der Software des Steuergeräts des Master-Cockpits

Die Familie „DIAVEL“ wählen (D1).

Sélectionner la version « SERVICE UPDATE DVL 1200 » (D2).

Die Version „SERVICE UPDATE DVL 1200“ wählen (D2).

Sélectionner la référence véhicule « Moto (Routière) | -- | [02/11 ->] » (D3).

Den Fahrzeugcode „Motorrad (Straßenversion) | -- | [02/11 >]“ markieren (D3).

Sélectionner l'environnement « ECU Update » (D4).
Sélectionner « Reprogrammation Instrumentation » (D4).
Sélectionner Constructeur « MAE - - [02/11 >] » (D4).

Das Ambiente „ECU Update“ wählen (D4).
„Neuprogrammierung Instrument“ markieren (D4).
Den Hersteller „MTA - - [02/11 >]“ markieren (D4).

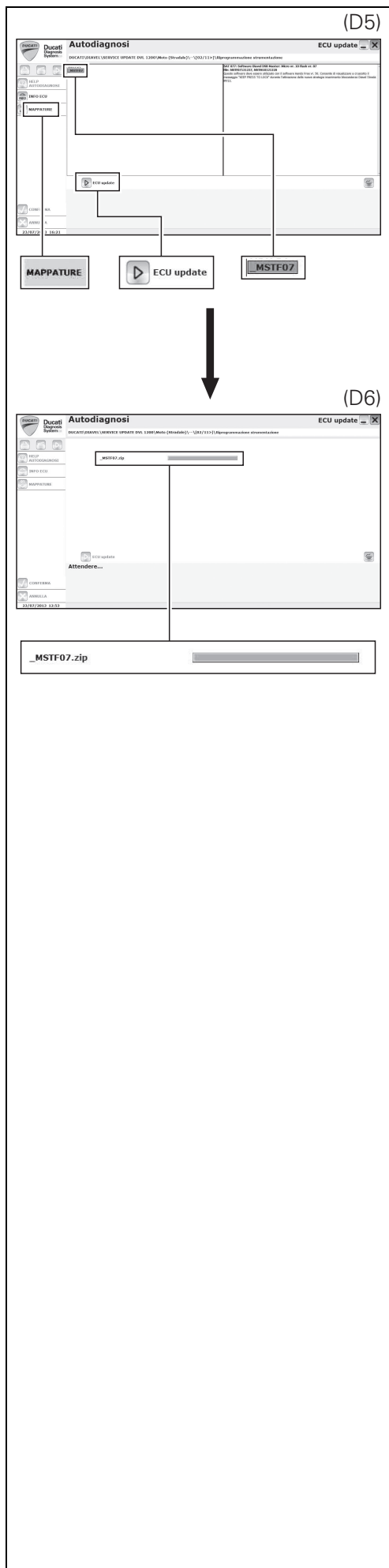

Dans le menu à gauche sélectionner « CARTOGRAPHIES » (D5).
Sélectionner « _MSTF07 » (D5).
Appuyer sur le bouton « ECU update » (D5).

Im links stehenden Menü die Angabe „KENNFELDER“ markieren (D5).
„_MSTF07“ markieren (D5).
Die Taste „ECU update“ drücken (D5).

Attendre la fin de la programmation du logiciel du Tableau de Bord Master (D6).

Die Beendigung der Software-Programmierung des Master-Cockpits abwarten (D6).

Débrancher l'instrument de diagnostic du connecteur de saisie des données.

Das Diagnoseinstrument vom Datenerfassungsanschluss trennen.

Reposer le garde-boue arrière en suivant les instructions indiquées au chapitre « Pose garde-boue arrière ».
Reposer la selle en suivant la procédure indiquée au chapitre « Pose selle ».

Den hinteren Kotflügel erneut den Angaben im Kapitel „Montage des hinteren Kotflügels“ gemäß montieren.
Die Sitzbank erneut den Angaben im Kapitel „Montage der Sitzbank“ gemäß montieren.



Kit de malas semirrígidas laterais / Semi-rigid side pannier kit - 96780011A

- 1 Subchassi de suporte das bolsas
- 2 Parafuso TBEI M8x45
- 3 Recuperador de folga
- 4 Anilha
- 5 Cablagem traseira esquerda
- 6 Cablagem traseira direita
- 7 Farol traseiro
- 8 Pisca traseiro direito
- 9 Pisca traseiro esquerdo
- 10 Porca autotravante
- 11 Anel de borracha
- 12 Anilha
- 13 Espaçador
- 14 Parafuso TEF M5x22
- 15 Placa de terra direita
- 16 Placa de terra esquerda
- 17 Parafuso STEI M8x30

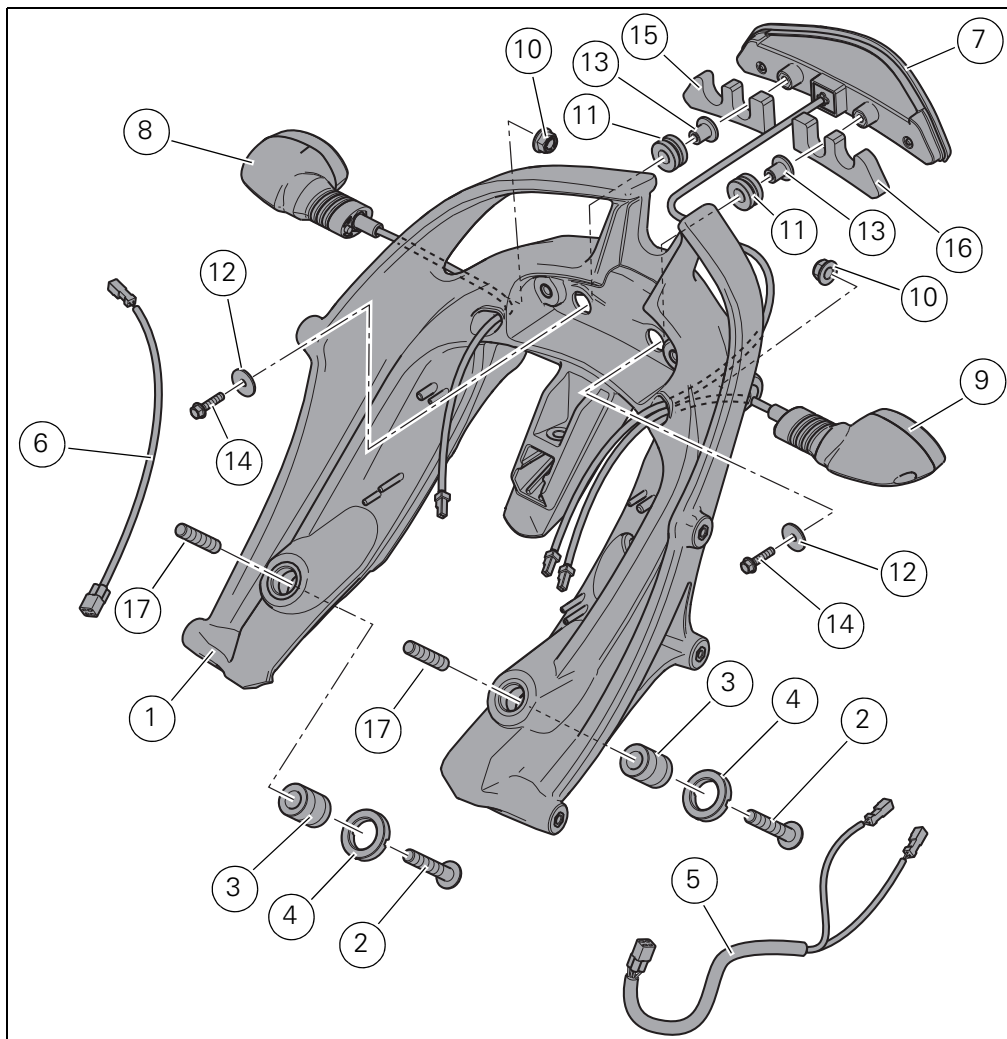

- 1 Pannier subframe
- 2 TBEI screw M8x45
- 3 Clearance adjuster
- 4 Nut
- 5 LH rear wiring loom
- 6 RH rear wiring loom
- 7 Tail light
- 8 RH rear indicator
- 9 LH rear indicator
- 10 Self-locking nut
- 11 Rubber block
- 12 Washer
- 13 Spacer
- 14 TEF screw M5x22
- 15 RH ground plate
- 16 LH ground plate
- 17 STEI screw M8x30

Os detalhes evidenciados em cinza e com referência numérica (Ex. ②) representam o acessório a ser instalado e os eventuais componentes de montagem fornecidos como kit.

Os detalhes com referência alfabética (Ex. Ⓐ) representam os componentes originais presentes na moto.

Para uma leitura rápida e correta, foram usados símbolos que evidenciam situações de máxima atenção, conselhos práticos ou simples informações.

Todas as indicações direita ou esquerda, referem-se ao sentido de marcha da moto.

Parts highlighted in grey and with a numeric reference (Example ②) are the accessory to be installed and any assembly components supplied with the kit. Parts with an alphabetic reference (Example Ⓐ) are the original components fitted on the vehicle.

For easy and rational reading, this document uses graphic symbols for highlighting situations in which maximum care is required, practical advice or simple information. Any right- or left-hand indication refers to the vehicle direction of travel.



Atenção / Warning

O não cumprimento das instruções mostradas pode criar uma situação de perigo e causar graves lesões pessoais e até mesmo a morte. / Failure to follow these instructions might give rise to a dangerous situation and provoke severe personal injuries or even death.



Importante / Caution

Indica a possibilidade de causar danos ao veículo e/ou aos seus componentes se as instruções mostradas não forem executadas. / Failure to follow these instructions might cause damages to the vehicle and/or its components.



Notas / Note

Fornecer informações úteis sobre a operação em curso. / Useful information on the procedure being described.

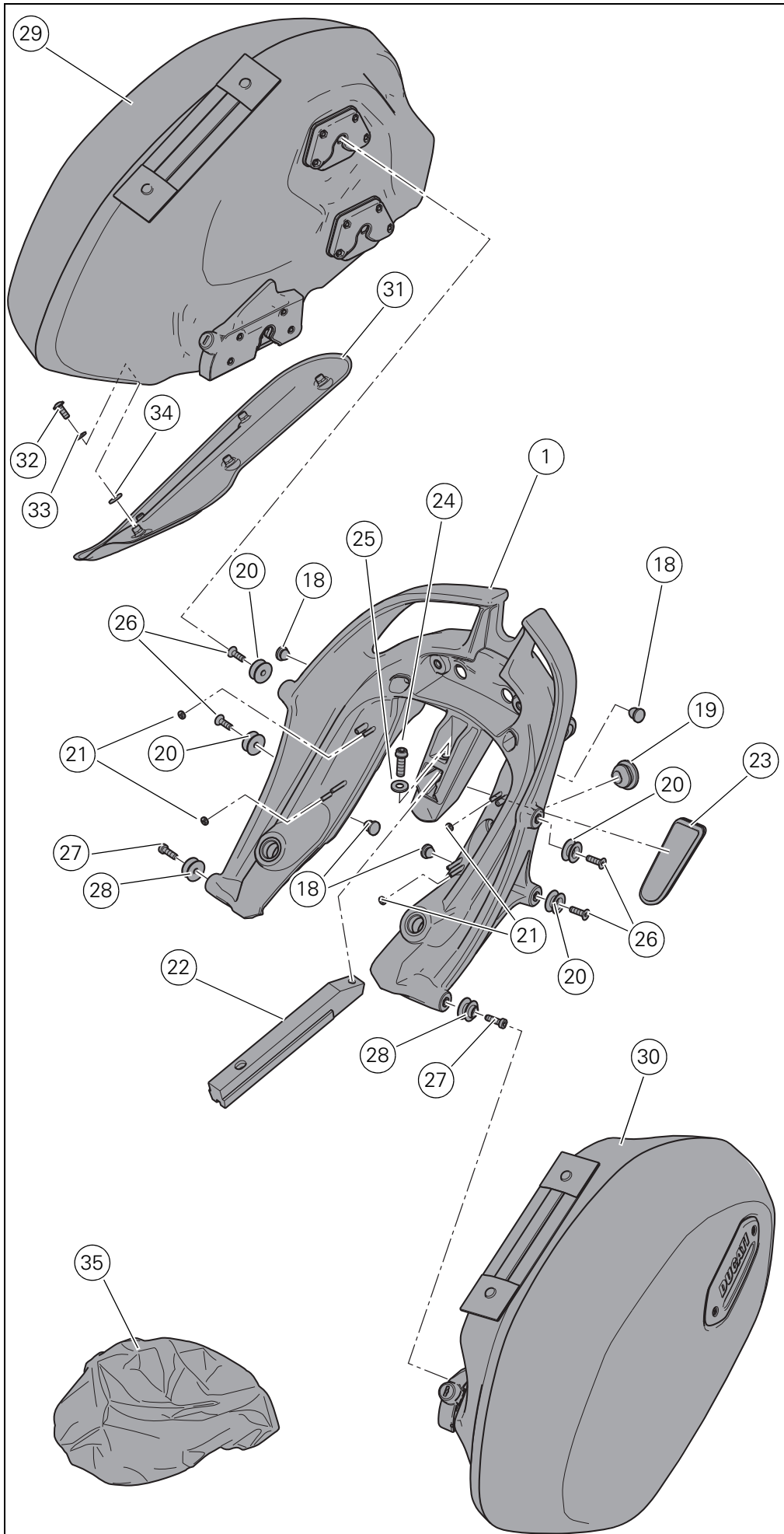

- 18 Tampa furo M8
- 19 Tampa para tomada
- 20 Parafuso botão curto para engate das bolsas
- 21 Fixação coroa
- 22 Pega
- 23 Refletor traseiro
- 24 Parafuso TCEIF M8x25
- 25 Anilha plana
- 26 Parafuso TSPEI M6x20
- 27 Parafuso TCEI M6x20
- 28 Parafuso botão longo para engate das bolsas
- 29 Bolsa direita
- 30 Bolsa esquerda
- 31 Proteção anti-calor da bolsa
- 32 Parafuso TBEIF M5x16 (quant. 5)
- 33 Anilha (quant. 5)
- 34 Espaçador (quant. 5)
- 35 Saco impermeável (quant. 2)

- 18 M8 hole plug
- 19 Outlet plug
- 20 Short pannier retainer
- 21 Rear sprocket fastener
- 22 Handle
- 23 Rear cat's eye
- 24 TCEIF screw M8x25
- 25 Flat washer
- 26 TSPEI screw M6x20
- 27 Socket cap screw M6x20
- 28 Long pannier retainer
- 29 RH side pannier
- 30 LH side pannier
- 31 Pannier heat shield
- 32 TBEIF screw M5x16 (q.ty 5)
- 33 Washer (q.ty 5)
- 34 Spacer (q.ty 5)
- 35 Waterproof cover (q.ty 2)

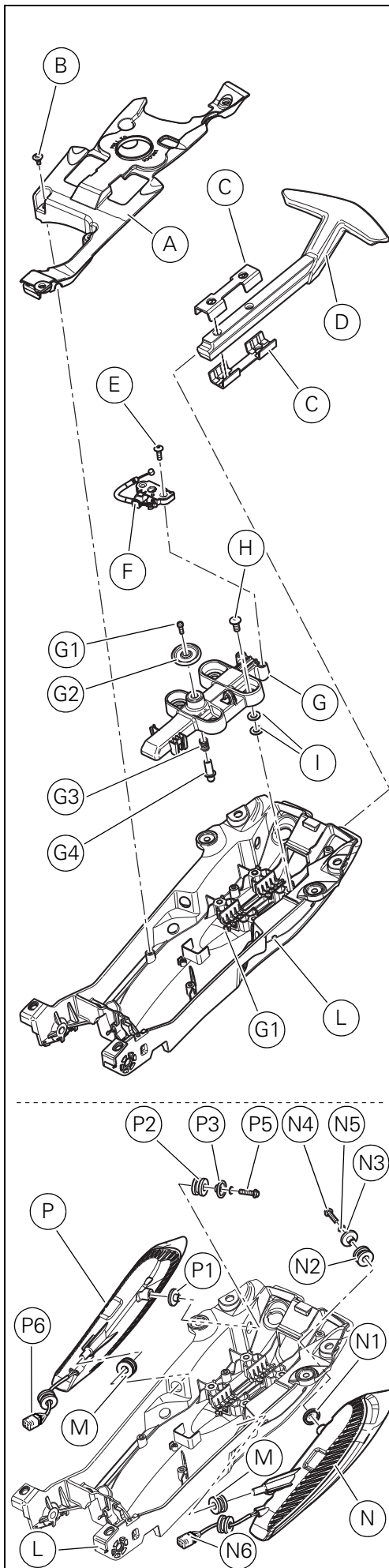

Notas
Antes de iniciar a operação, leia atentamente as advertências mostradas na primeira página.

Atenção
As operações mostradas a seguir devem ser executadas por um técnico especializado ou por uma oficina autorizada DUCATI.

Desmontagem dos componentes originais

Atenção
As operações mostradas a seguir, se não forem executadas com boa técnica, podem prejudicar a segurança do condutor.

Remova o assento seguindo o quanto mostrado no capítulo "Desmontagem do assento".
Remova o guarda-lamas traseiro seguindo o quanto mostrado no capítulo "Desmontagem do guarda-lamas traseiro".
Desatarraxe os seis parafusos (B) e remova a cobertura (A).
Desatarraxe os parafusos (E) e desengate o bloco da chave (F).
Desatarraxe os quatro parafusos (H) e remova o grupo do bloco (G), recuperando as anilhas (I).
Desatarraxe o parafuso (G1) e desmonte o botão (G2), a mola (G3) e o pino (G4) do bloco (G).
Retire a pega traseira (D) até o batente e levante para desengatá-la do dente de retenção (L1).

Desligue os conectores (P6) e (N6) dos faróis traseiros (P) e (N).
Desatarraxe o parafuso (P4) com anilha (P5) e retire o farol direito (P) na direção da parte traseira.
Remova os espaçadores (P1), (P3) e o anel de borracha (P2) do compartimento porta-objetos (L).
Desatarraxe o parafuso (N4) com anilha (N5) e retire o farol esquerdo (N) na direção da parte traseira.
Remova os espaçadores (N1), (N3) e o anel de borracha (N2) do compartimento porta-objetos (L).
Remova os anéis de borracha (M) do compartimento porta-objetos (L).

Note
Read the instructions on the first page carefully before proceeding.

Warning
Have the kit installed by a trained technician or at a DUCATI Authorized Workshop.

Removing the original components

Warning
Incorrect installation of this kit may put the rider's safety at risk.

Remove seat as specified in "Removing the Seat".

Remove rear mudguard as specified in "Removing rear mudguard".
Unscrew the six screws (B) and remove the cover guard (A).
Loosen screw (E) and release keylock (F).
Unscrew the four screws (H) and remove keylock unit (G) keeping washers (I).
Loosen screw (G1) and remove knob (G2), spring (G3) and pin (G4) from keylock (G).
Fully remove rear grab handle (D) and lift to free it from the retainer tooth (L1).

Disconnect connectors (P6) and (N6) from rear tail lights (P) and (N).
Loosen screw (P4) with washer (P5) and remove RH tail light (P) towards the back.
Remove spacers (P1), (P3) and rubber block (P2) from glove compartment (L).
Loosen screw (N4) with washer (N5) and remove LH tail light (N) towards the back.
Remove spacers (N1), (N3) and rubber block (N2) from glove compartment (L).
Remove rubber blocks (M) from glove compartment (L).

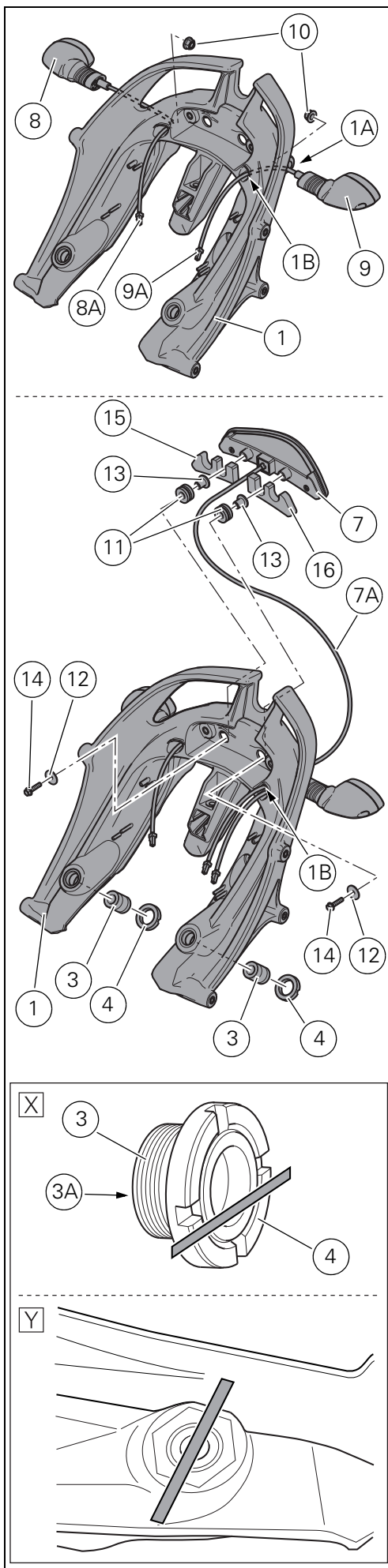

Montagem dos componentes do kit



Importante
Verifique, antes da montagem, se todos os componentes estão limpos e em perfeito estado. Adote todas as precauções necessárias para evitar danificar qualquer peça com a qual deve trabalhar.

Pré-montagem do subchassi de suporte das bolsas

Insira a porca (10) de fixação do pisca traseiro esquerdo (9) na sede obtida no lado esquerdo do subchassi de suporte das bolsas (1).

Insira a cablagem (9A) do pisca traseiro esquerdo no furo (1A) fazendo-a passar dentro da porca (10) e encoste o pisca no subchassi.

Atarraxe a porca (10) na rosca do pisca e aperte-a a um binário de aperto de $5 \pm 10\%$ Nm.

Insira a cablagem (9A) do pisca traseiro esquerdo através do furo (1B).

Repita a mesma operação para a montagem do pisca traseiro direito (8).

Remova a película de proteção existente no lado traseiro da placa de terra esquerda (16) e aplique-a no lado traseiro esquerdo do farol traseiro (7).

Remova a película de proteção existente no lado traseiro da placa de terra direita (15) e aplique-a no lado traseiro direito do farol traseiro (7).

Monte os anéis de borracha (11) nos relativos furos obtidos no subchassi de suporte das bolsas (1) e insira os espaçadores (13) nos anéis de borracha (11).

Insira a cablagem (7A) através do furo (1B) obtido no lado esquerdo do subchassi de suporte das bolsas (1) e encoste o farol traseiro (7) com protetores (15) e (16) no subchassi.

Introduza os parafusos (14) com anilhas (12) na parte interna do subchassi de suporte das bolsas, fixando o farol traseiro (7). Aperte os parafusos (14) a um binário de aperto de $5 \pm 10\%$ Nm.

Lubrifique as roscas dos recuperadores de folga (3) e as anilhas (4) com massa GADIUS S2 V220 AD2, prestando atenção para que a massa não atinja o plano (3A) dos recuperadores de folga.

Atarraxe os recuperadores de folga (3) nas relativas anilhas (4) até colocar os lados com as tomadas de chave no mesmo plano, como o mostrado na figura (X).

Atarraxe os recuperadores de folga (3) com as anilhas (4) até alinhá-los com o plano interno dos casquilhos do chassi, como o mostrado na figura (Y).

Kit installation



Caution
Check that all components are clean and in perfect condition before installation. Take adequate measures to avoid damaging the internal components of the engine.

Pre-assembly of pannier subframe

Insert LH rear indicator (9) retaining nut (10) in the seat on the LH side of pannier subframe (1).

Insert LH rear indicator wiring (9A) in hole (1A) going through the inner part of nut (10) and bring turn indicator fully home on the subframe.

Start nut (10) on turn indicator thread and tighten it to a torque of $5 \pm 10\%$ Nm.

Insert LH rear turn indicator wiring (9A) through hole (1B).

Repeat the same procedure to assemble RH rear turn indicator (8).

Remove protective film on rear side of LH ground plate (16) and apply it on LH rear tail light (7).

Remove protective film on rear side of RH ground plate (15) and apply it on RH rear tail light (7).

Fit grommets (11) in relative holes on pannier subframe (1) and introduce spacers (13) in grommets (11).

Insert wiring (7A) through hole (1B) on LH pannier subframe (1) and bring tail light fully home (7) with buffers (15) and (16) on subframe.

Start screws (14) with washers (12) on pannier subframe inner part securing tail light (7).

Tighten screws (14) to a torque of $5 \pm 10\%$ Nm.

Grease clearance adjusters threads (3) and nuts (4) using GADIUS S2 V220 AD2 grease, making sure not to apply grease on the clearance adjusters surface (3A).

Screw clearance adjusters (3) to their washers (4), until the sides with the flats are at the same level, as shown in the figure (X). Screw clearance adjusters (3) with washers (4) up to the edge of frame bushes internal surface, as shown in the figure (Y).

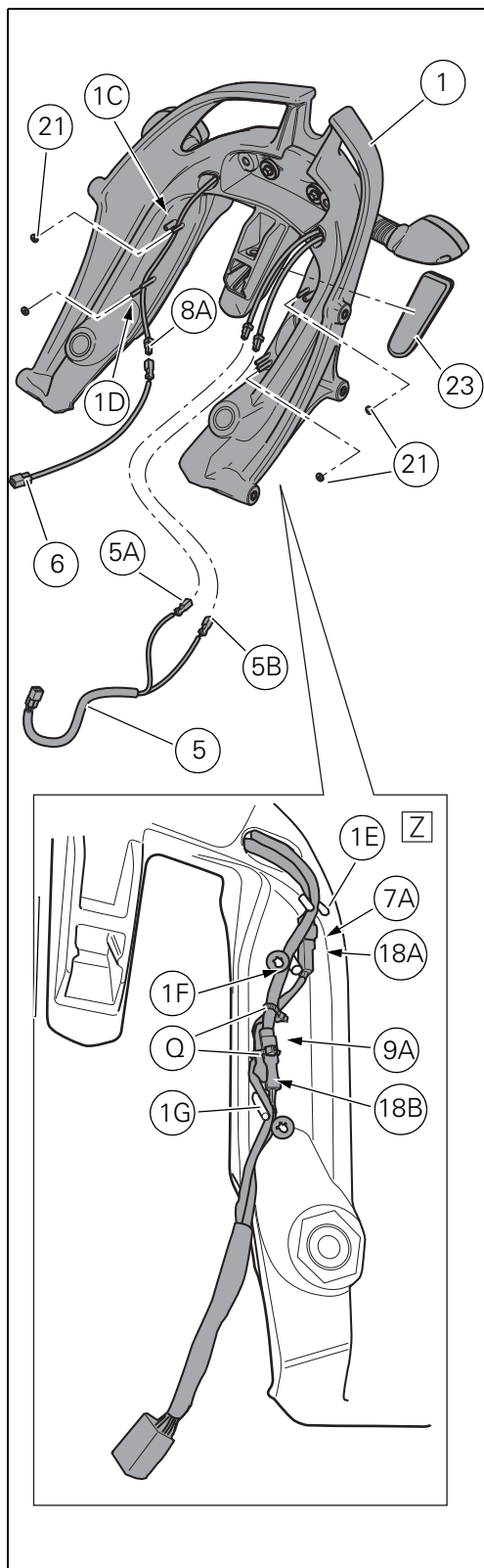

Remova a película de proteção existente no lado traseiro do refletor (23).

Aplique o refletor (23) no subchassi de suporte das bolsas (1), pressionando uniformemente em toda a superfície do próprio refletor (23).

Notas

O refletor (23) deve ser posicionado, orientando-o como o mostrado na figura, em correspondência da área do subchassi de suporte das bolsas (1).

Ligue a cablagem traseira direita (6) na cablagem do pisca traseiro direito (8A). Coloque a cablagem completa entre os pinos passa-cabo (1C), (1D) e monte as coroas (21) nos pinos, bloqueando a cablagem no chassi.

Ligue a cablagem traseira esquerda (5), acoplando:

o conector (5A) na cablagem do farol traseiro (7A);

o conector (5B) na cablagem do pisca traseiro esquerdo (9A).

Coloque a cablagem completa entre os pinos passa-cabo (1E), (1F) e (1G).

Posicione as coroas (21) nos pinos indicados na figura (Z), bloqueando a cablagem no chassi.

Recolha os excessos de cabo e fixe-os na cablagem com 2 braçadeiras (Q), como o indicado na figura (Z).

Remove protective film from cat's eyes (23) rear side.

Fit cat's eye (23) to pannier subframe (1), exerting an even pressure on the whole cat's eye surface (23).

Note

The cat's eye (23) must be placed as shown in the figure, in the pannier subframe area (1).

Connect RH rear wiring (6) to RH rear turn indicator wiring (8A).

Lay down complete wiring between cable ring pins (1C), (1D) and fit rear sprockets (21) on pins locking wiring to frame.

Connect LH rear wiring (5), pairing: connector (5A) to rear tail light wiring (7A); connector (5B) to LH rear turn indicator wiring (9A).

Lay down complete wiring between cable ring pins (1E), (1F) and (1G).

Place rear sprockets (21) on the pins shown in figure (Z) locking wiring to frame.

Take exceeding cable and fix it to wiring using 2 ties (Q), as shown in the figure (Z).

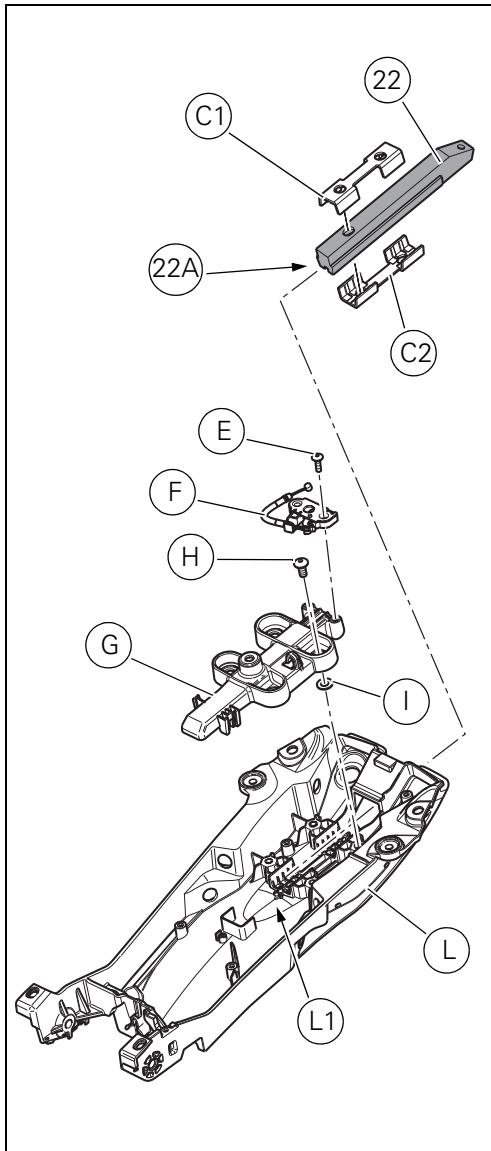

Posicione a guia inferior da pega original (C2) no compartimento porta-objetos (L), apoiando-a no dente de retenção (L1). Insira, até encostar no dente de retenção (L1), a cavidade (22A) da pega (22) através da abertura existente no compartimento porta-objetos (L).

Insira os 4 parafusos originais (H) no grupo do bloco original (G) e, pelo outro lado, insira as 4 anilhas originais (I) na rosca dos parafusos.

Posicione a guia superior da pega original (C1) na relativa sede existente no grupo do bloco (G) e introduza os parafusos (H) e as anilhas (I) no compartimento porta-objetos (L).

Mantendo na posição de encosto a pega (22), aperte os parafusos (H) a um binário de aperto de $20 \pm 5\%$ Nm., respeitando a sequência cruzada.

Fixe o bloco da chave original (F), atarraxando e apertando os 2 parafusos originais (E) a um binário de aperto de $10 \pm 10\%$ Nm.

Place original grab handle lower guide (C2) on glove compartment (L) against retainer tooth (L1).

Fully insert grab handle (22) cavity (22A) on retainer tooth (L1) through the opening on the glove compartment (L).

Insert the 4 original screws (H) on the original keylock unit (G) and from the other side insert the 4 original washers (I) on screws threads.

Place original grab handle upper guide (C1) in its seat on the keylock unit (G) and start screws (H) and washers (I) on the glove compartment (L).

Keeping grab handle (22) in fully home position, tightening screws (H) to a torque of $20 \pm 5\%$ Nm., following a cross sequence. Fix the original keylock (F), starting and tightening the 2 original screws (E) to a torque of $10 \pm 10\%$ Nm.

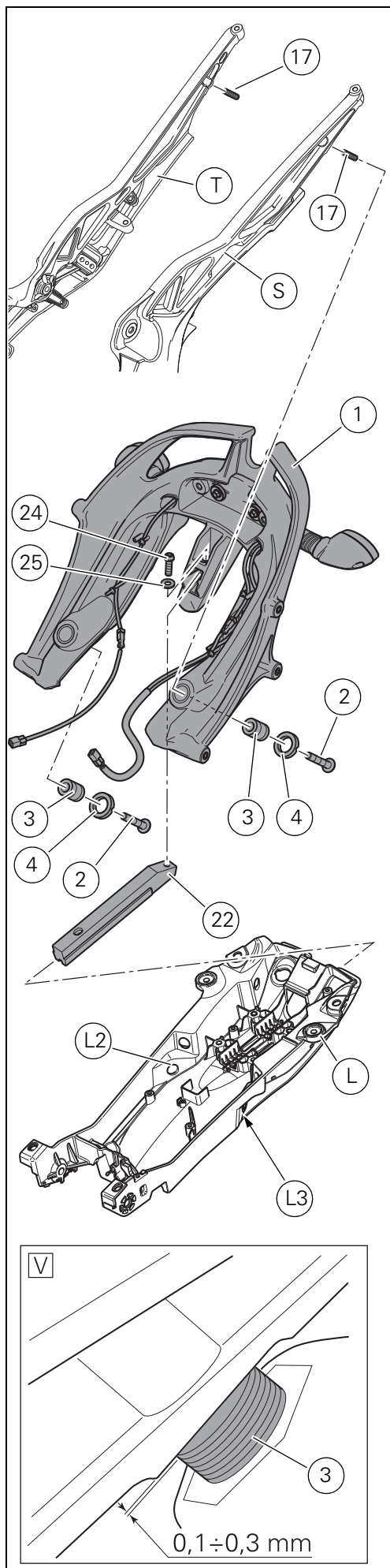

Introduza manualmente até encostar os 2 parafusos STEI (17) de serviço nos dois furos inferiores dos subchassis (S) e (T) do veículo.

Insira o subchassi de suporte das bolsas (1), pré-montado anteriormente, na pega (22) e verifique se os parafusos (17) estão dentro dos recuperadores de folga (3).

Durante a montagem, insira as cablagens traseiras nos furos (L2) e (L3) do compartimento porta-objetos (L).

Introduza o parafuso (24) com trava-rosca pré-aplicado e a anilha (25) na pega (22).

Aperte um pouco o parafuso (24) a um binário de aperto de $5\pm 10\%$ Nm de modo a estabilizar a posição do subchassi, garantindo o encosto do parafuso.

Atarraxe manualmente os recuperadores de folga (3) até colocá-los a uma distância de $0,1\div 0,3$ mm em relação ao plano nos subchassis traseiros (S) e (T) (veja a figura V).

Aperte as anilhas (4) utilizando a apropriada ferramenta (Cód.887133526).

Durante o aperto das anilhas (4), é importante bloquear a rotação dos recuperadores de folga (3) com uma chave apropriada.

Aperte as anilhas (4) a um binário de aperto de $80\pm 5\%$ Nm.

Remova os 2 parafusos (17) dos furos inferiores dos subchassis (S) e (T) do veículo.

Introduza os 2 parafusos (2) e aperte-os a um binário de aperto de $25\pm 5\%$ Nm.

Aperte o parafuso (24) a um binário de aperto de $25\pm 5\%$ Nm.

Manually start 2 STEI service screws fully home (17) in the two lower holes on the subframe (S) and (T) of the vehicle.

Insert panniers subframe (1), previously pre-assembled, on grab handle (22) and check that screws (17) are inside clearance adjusters (3).

During assembly, insert rear wiring into holes (L2) and (L3) of glove compartment (L).

Start screw (24) with pre-applied threadlocker and washer (25) on grab handle (22).

Pre-tighten screw (24) to a tightening torque of $5\pm 10\%$ Nm to the desired position of the subframe guaranteeing the screw to be fully home.

Manually screw clearance adjusters (3) until $0,1\div 0,3$ mm from rear subframes surface (S) and (T) (see figure V).

Tighten ring nuts (4) using the special tool (Code 887133526).

During ring nuts (4) tightening it is important to hold clearance adjuster (3) rotation with a dedicated wrench.

Tighten ring nuts (4) to a torque of $80\pm 5\%$ Nm.

Remove the 2 screws (17) from subframes (S) and (T) lower holes of the vehicle.

Start the 2 screws (2) and tighten them to a torque of $25\pm 5\%$ Nm.

Tighten screw (24) to a torque of $25\pm 5\%$ Nm.

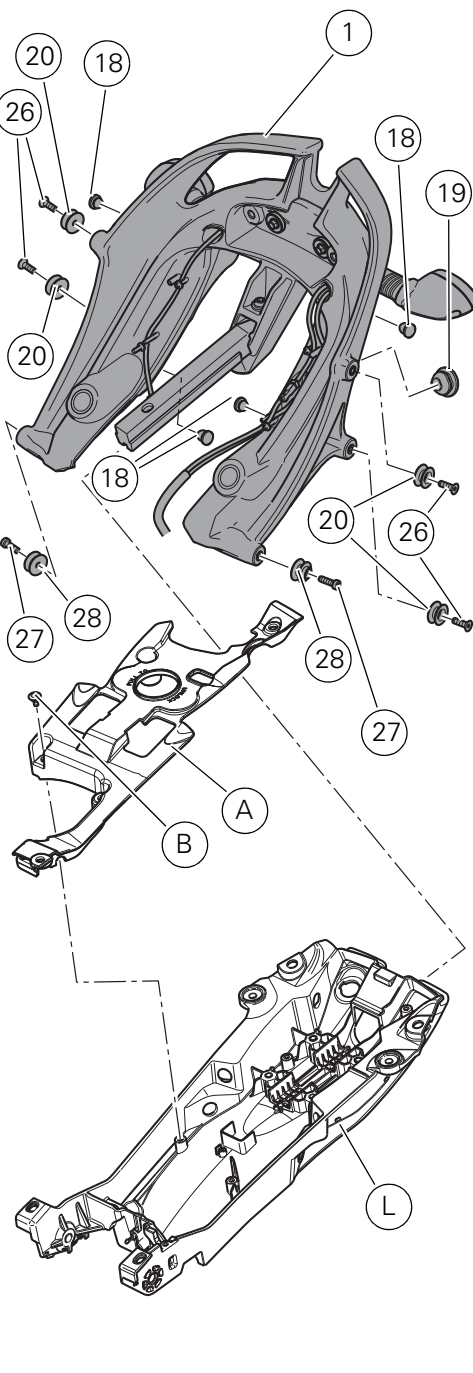
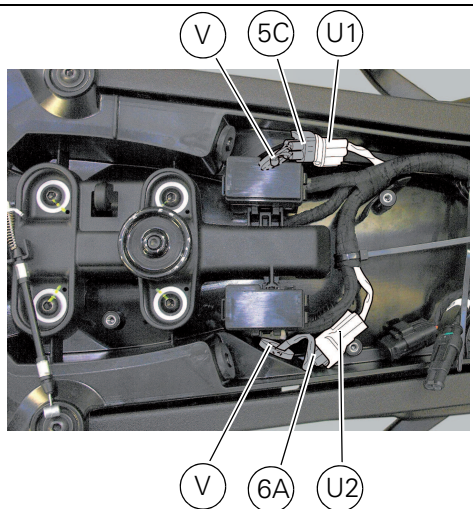

Ligue a cablagem traseira esquerda (5C) e aquela traseira direita (6A) na cablagem principal.

Monte 2 passa-cabos de borracha cortados (V) no compartimento porta-objetos (L), nos furos de passagem do cabo do pisca traseiro direito (5) e do cabo do pisca traseiro esquerdo/farol traseiro (6).

Monte a cobertura original (A) atarraxando e apertando os 6 parafusos (B) a um binário de aperto de $4 \pm 10\%$ Nm.

Insira a tampa de tomada de corrente (19) no lado traseiro do subchassi de suporte das bolsas (1).

Insira as 6 tampas (20) e as 4 tampas com furo M8 (18) nas respectivas perfurações existentes no subchassi (1).

Insira as 4 tampas com furo M8 (18) nas respectivas perfurações existentes no subchassi (1).

Insira os quatro parafusos botões curtos de engate das bolsas (20) na rosca dos quatro parafusos (26).

Introduza os parafusos (26) com as parafusos botões curtos (20) no suporte das bolsas (1).

Insira os dois parafusos botões longos (28) na rosca dos dois parafusos (27).

Introduza os parafusos (27) com as parafusos botões longos (20) no suporte das bolsas (1).

Aperte os parafusos (26) e (27) a um binário de aperto de $10 \pm 10\%$ Nm.

Connect LH rear wiring (5C) to RH rear one (6A) to main wiring.

Fit 2 cut rubber cable rings (V) on glove compartment (L), into RH rear turn indicator holes (5) and LH rear turn indicator/tail lamp cable (6).

Assemble the original cover guard (A) starting and tightening the 6 screws (B) to a torque of $4 \pm 10\%$ Nm.

On the rear side of the pannier subframe (1) insert outlet plug (19).

Fit 4 plugs with M8 hole (18) in the relevant holes on the subframe (1).

Insert the four short pannier retainers (20) on the thread of the four screws (26).

Start screws (26), with short retainers (20) on pannier mount (1).

Insert the two long pannier retainers (28) on the thread of the two screws (27).

Start screws (27), with long retainers (20) on pannier mount (1).

Tighten screws (26) and (27) to a torque of $10 \pm 10\%$ Nm.

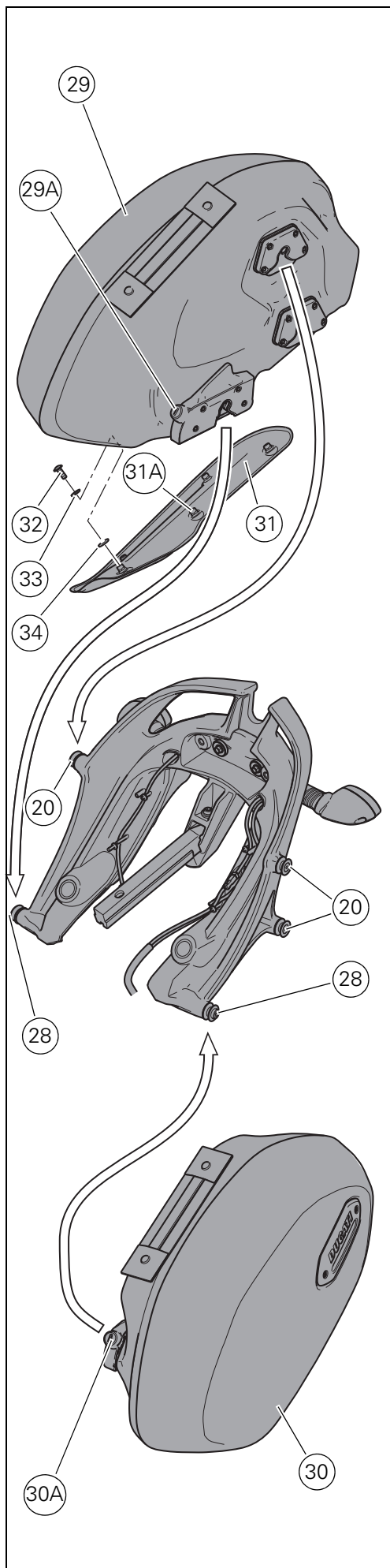

Abra a bolsa direita (29) e retire o revestimento interno.

No lado externo, insira os cinco espaçadores (34) nos furos existentes na semicobertura e insira as anilhas (33) nos parafusos (32).

Posicione a proteção anti-calor (31) encostando os seus pinos (31A) nos espaçadores (34) e, no lado interno da semicobertura, introduza os parafusos (32) nos pinos (31A).

Aperte os cinco parafusos (32) a um binário de aperto de $6 \pm 10\%$ Nm.

Volte a montar o revestimento interno e feche a bolsa direita (29).

Apoie a bolsa direita (29) nos parafusos botões (20) e (28), fazendo corresponder os encaixes e empurre para baixo até o bloqueio.

Para desengatar a bolsa, ocorre inserir a chave na fechadura (29A) e girá-la no sentido anti-horário; empurre a bolsa para baixo até ouvir clique de desbloqueio e, de seguida, puxe para cima.

Apoie a bolsa esquerda (30) nos parafusos botões (20) e (28), fazendo corresponder os encaixes e empurre para baixo até o bloqueio.

Insira a chave na fechadura (30A) e gire no sentido horário para bloquear a bolsa.

Para desengatar a bolsa, ocorre inserir a chave na fechadura (30A) e girá-la no sentido anti-horário; empurre a bolsa para baixo até ouvir clique de desbloqueio e, de seguida, puxe para cima.

⚠ Atenção

Limpe as bolsas laterais com um pano macio e limpo, utilizando água morna e sabão.

Limpe os fechos de correr com um pedaço de sabão e uma escova macia. Enxágue com água limpa.

Evite o uso de agentes agressivos ou ferramentas ásperas.

Se for necessário, aplique uma pequena quantidade de talco para facilitar a abertura dos fechos de correr.

Open RH side pannier (29), and remove internal lining.

On the outside, insert five spacers (34) in the holes on shell and then fit the washers (33) on screws (32).

Install heat shield (31) and take pins (31A) fully home against spacers (34), then start screws (32) on pins (31A), from shell inside. Tighten the five screws (32) to a torque of $6 \pm 10\%$ Nm.

Refit inner lining, and close RH side pannier (29).

Set RH pannier (29) against retainers (20) and (28) ensuring they match with the slots, then push down to engage.

Insert key inside lock (29A) and turn it clockwise to lock side pannier.

To release side pannier, insert key inside lock (29A) and turn it counter clockwise; push side pannier down to release it, then pull it up.

Lay LH side pannier (30) onto retaining elements (20) and (28), making sure that slots match, and press down until locked in place.

Insert key inside lock (30A) and turn it clockwise to lock side pannier.

To release side pannier, insert key inside lock (30A) and turn it counter clockwise; push side pannier down to release it, then pull it up.

⚠ Warning

To clean the side bags, use warm, soapy water and a soft, clean cloth. Bar soap and a soft brush is suitable for the zippers. Rinse with clean water. Do not use strong cleaning agent or rough cleaning utensils.

Hard to open zipper can be loosened with a small amount of talcum powder.

Reassemble rear mudguard as specified in "Rear mudguard assembly".

Reassemble seat as specified in "Seat assembly".

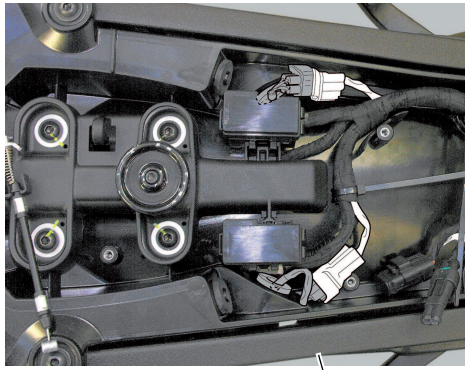

Z

Ativação dos indicadores de direção e da luz de stop

Ligue o instrumento de diagnóstico ao conector de aquisição de dados (Z).

Turn indicators and stop light activation

Connect the diagnostic tool to the data acquisition socket (Z).

(A1)

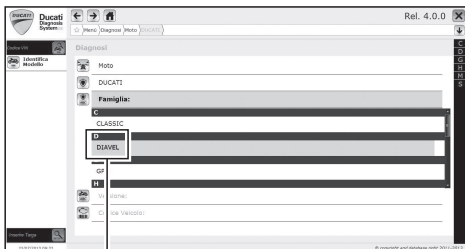

Selecione a família "DIAVEL" (A1).

Select "DIAVEL" family (A1).

D
DIAVEL

(A2)

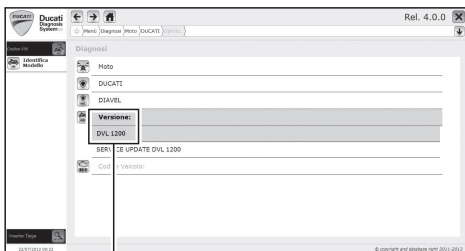

Selecione a versão "DVL 1200" (A2).

Select "DVL 1200" family (A2).

Versione:
DVL 1200

(A3)

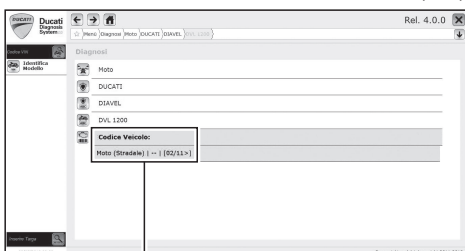

Selecione o código do veículo "Moto (Estradale) | -- | [02/11 >]" (A3).

Select vehicle code "Motorcycle (Road use) | -- | [02/11 >]" (A3).

Codice Veicolo:
Moto (Stradale) | -- | [02/11 >]

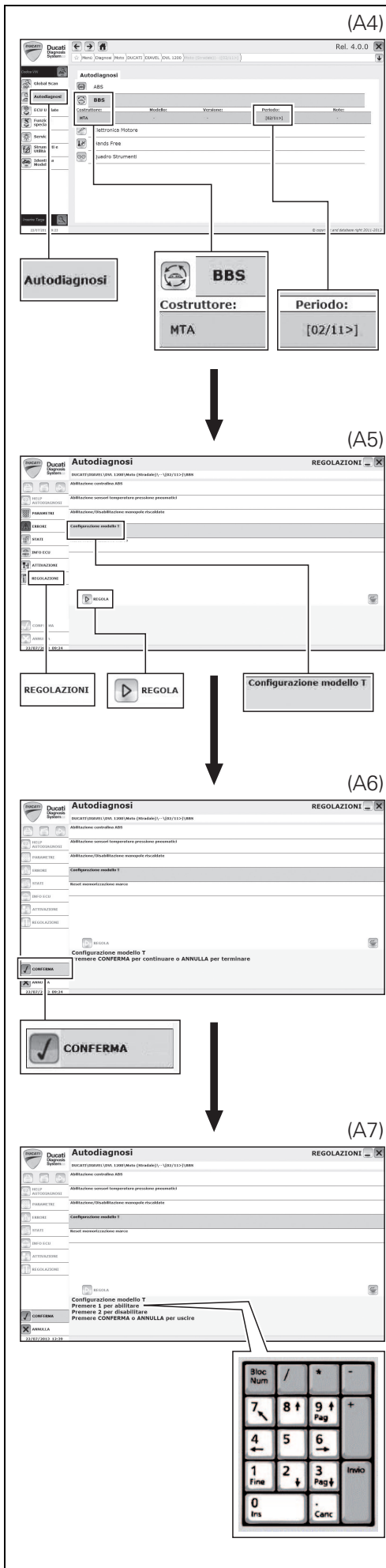

Selezione o ambiente "Autodiagnóstico" (A4).
 Selezione o sistema "BBS" (A4).
 Selezione o Fabricante "MTA - - [02/11>]" (A4).

Select "Self-Diagnosis" (A4).
 Select "BBS" system (A4).
 Select Manufacturer "MTA - - [02/11>]" (A4).

No menu da esquerda, seleccione "REGULAÇÕES" (A5).
 Selezione "Configuração modelo T" (A5).
 Pressione o botão "REGULAR" (A5).

Select "ADJUSTMENTS" (A5) from the menu on the left.
 Select "Model T configuration" (A5).
 Press key "ADJUST" (A5).

Pressione o botão verde "CONFIRMAR" (A6).

Press green button "CONFIRM" (A6).

Pressione a tecla "1" para habilitar a configuração T que prevê a utilização dos indicadores de direção/luz de stop conforme o kit de montagem das Bolsas Performance (A7).

Press key "1" to enable T configuration which allows to use turn indicators/stop light as for Performance bags assembly kit (A7).

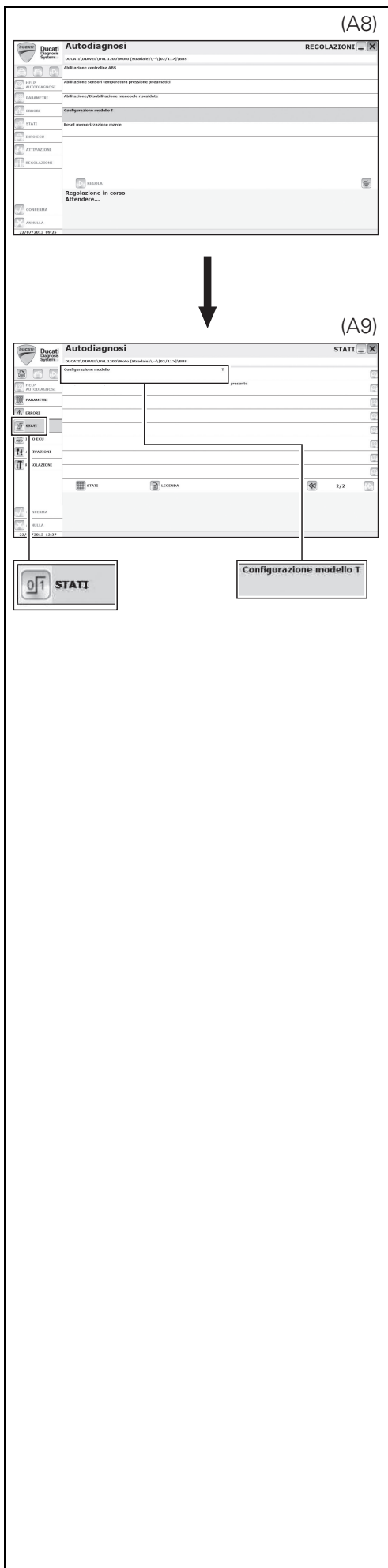

Aguarde a completação da operação com a confirmação sobre a ocorrência da modificação das programações (A8).

Wait for the operation to be completed and make sure that the settings changes (A8) are actually applied.

No menu da esquerda, no item "ESTADOS", é possível selecionar "Configuração do modelo" e verificar se o valor do estado foi modificado de "base" em "T" (A9).

From "STATUSES", on the menu on the left, you can select "Model configuration" and make sure whether the status has been changed from "base" to "T" (A9).

Notas

Se o estado ainda for "base", é preciso verificar se a versão software da BBS instalada é a 14 ou sucessiva e se a versão software do Painel de Instrumentos Master é Micro vr. 10 Flash vr. 07.

Caso contrário, siga as instruções de atualização do software da ou das unidades eletrônicas BBS e do Painel de Instrumentos (presentes a seguir) de modo a instalar as versões de software corretas para este kit.

Em seguida, repita a regulação "Configuração do Modelo".

Note

If the "base" status is still active, it is necessary to ensure that installed BBS software is version 14 or higher and that the Master Instrument Panel version is Micro vr. 10 Flash vr. 07.

If that is not so, follow the software update instructions of the BBS and Instrument panel control unit/s (below) so as to install the correct software versions for this kit. Then repeat the "Model Configuration" adjustment.

Importante

Verifique a ativação correta dos indicadores de direção e da luz de stop. O acendimento dos indicadores de direção deve ocorrer mediante pedido através do comutador esquerdo, de modo completamente independente em relação ao pedido de acendimento da luz de STOP através da alavanca do travão.

Caution

Check the correct activation of the turn indicators and stop light. The turn indicators and STOP light turn on upon request through the left switch, regardless of the stop light ON request from brake lever.

Notas

A ativação correta dos indicadores de direção e da luz de stop também deve ocorrer se a versão do software da unidade eletrônica de controlo do motor for USA/ Canadá.

Note

The turn indicators and stop light must be correctly activated even if the engine control unit software version is USA/ Canada.

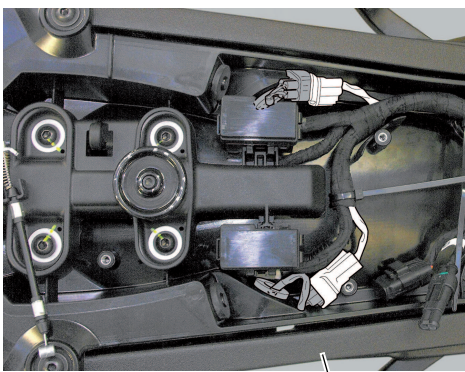

Z

Atualização do software da unidade eletrónica BBS e do Painel de Instrumentos

Ligue o instrumento de diagnóstico ao conector de aquisição de dados (Z).

Software update of BBS and Instrument Panel.

Connect the diagnostic tool to the data acquisition socket (Z).

(B1)

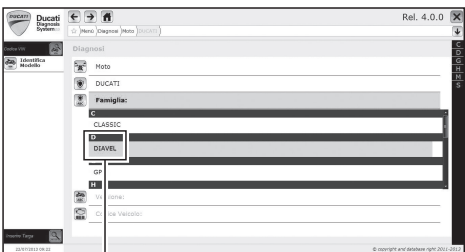

D
DIABLO

Selecione a família "DIABLO" (B1).

Select "DIABLO" family (B1).

(B2)

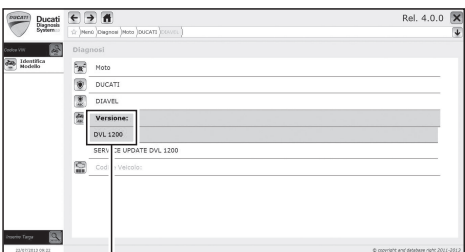

Versione:
DVL 1200

Selecione a versão "DVL 1200" (B2).

Select "DVL 1200" version (B2).

(B3)

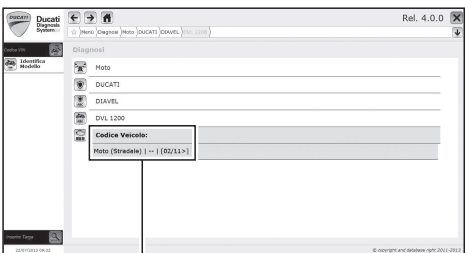

Codice Veicolo:
Moto (Stradale) | -- | [02/11 >]

Selecione o código do veículo "Moto (Estradale) | -- | [02/11 >]" (B3).

Select vehicle code "Motorcycle (Road use) | -- | [02/11 >]" (B3).

(B4)

Unidade Eletrônica	Versão do Software
Centralina BBS MTA [02/11>]	0014
Centralina Hands Free ZADI [02/11>]	A A 50
Centralina ABS Bosch [02/11>]	A A 0
Centralina strumentazione Master MAE [02/11>]	C C 10

(C1)

Selezione della famiglia "DIAVEL" (C1).

D
DIAVEL

(C2)

Selezione della versione "SERVICE UPDATE DVL 1200" (C2).

SERVICE UPDATE DVL 1200

(C3)

Selezione del codice del veicolo "Moto (Stradale) | -- | [02/11>]" (C3).

Codice Veicolo:
Moto (Stradale) | -- | [02/11>]

Execute a Global Scan and verify that the BBS and DSB Master software versions are as follows (B4):

Unidade Eletrônica	Versão do Software
Centralina BBS MTA [02/11>]	0014
Centralina da instrumentação Master MAE [02/11>]	10

If the opposite is the case, it is necessary to perform an update using the update mode described below.

Atualização do software da unidade eletrônica BBS

Selecione a família "DIAVEL" (C1).

Carry out a Global Scan and ensure that BBS and Master DSB software versions are as follows (B4):

Electronic control unit	Software Version
MTA BBS Control unit [02/11>]	0014
MAE Master instrument panel control unit [02/11>]	10

If that is not so, update by using the update procedure below.

Software update of BBS control unit.

Select "DIAVEL" family (C1).

Selecione a versão "SERVICE UPDATE DVL 1200" (C2).

Select "SERVICE UPDATE DVL 1200" version (C2).

Selecione o código do veículo "Moto (Estradale) | -- | [02/11 ->]" (C3).

Select vehicle code "Motorcycle (Road use) | -- | [02/11 >]" (C3).

(C4)

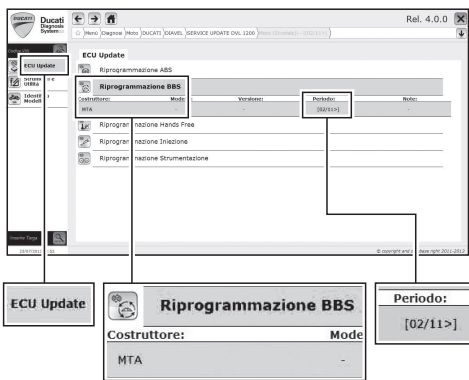

Selezione o ambiente "ECU Update" (C4).
 Selezione "Reprogramação BBS" (C4).
 Selezione o Fabricante "MTA - - [02/11>]" (C4).

Select "ECU Update" (C4).
 Select "BBS Reprogramming" (C4).
 Select Manufacturer "MTA - - [02/11>]" (C4).

(C5)

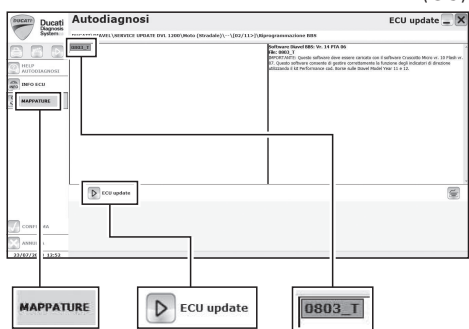

No menu da esquerda, seleccione "MAPEAMENTOS" (C5).
 Selezione "0803_T" (C5).
 Pressione o botão "ECU update" (C5).

Select "MAPS" (C5) from the menu on the left.
 Select "0803_T" (C5).
 Press "ECU update" (C5).

(C6)

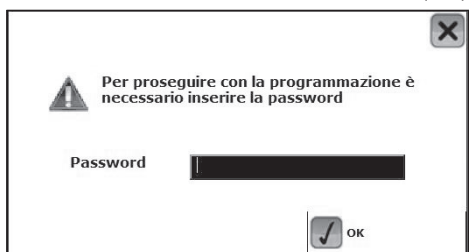

Aquando do pedido de introdução da Senha, utilize "PERFORMANCE" (C6).
 Pressione o botão "OK" para confirmar (C6).

When system requests a password, enter "PERFORMANCE" (C6).
 To confirm (C6), press "OK".

(C7)

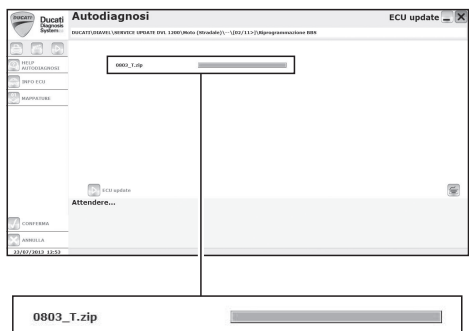

Aguarde o final da programação do software da unidade eletrónica BBS (C7).

Wait for BBS control unit software programming to be completed (C7).

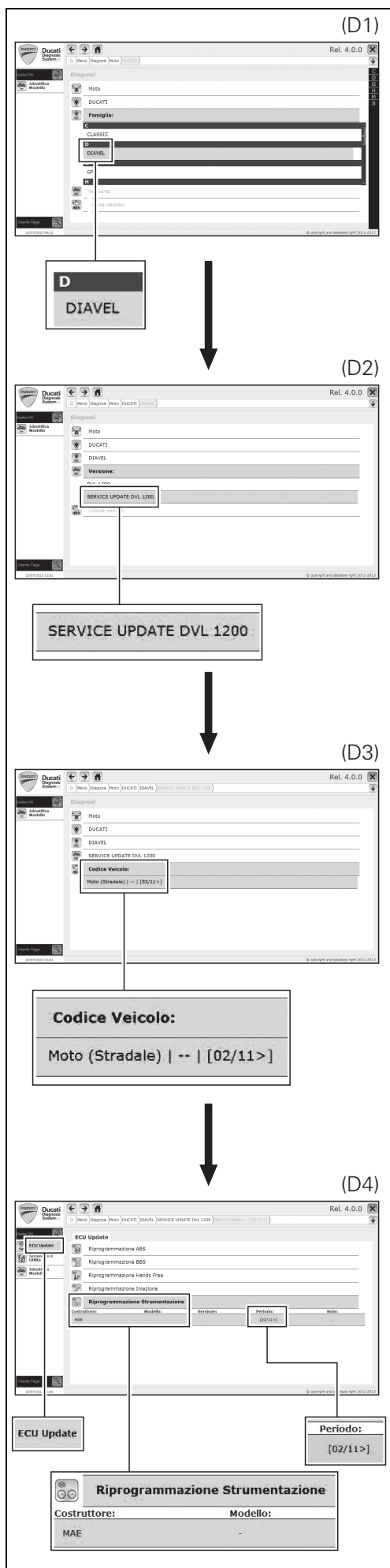

Atualização do software da unidade eletrônica do Painel de Instrumentos Master

Selecione a família "DIAVEL" (D1).

Update of Master instrument panel control unit software

Select "DIAVEL" family (D1).

Selecione a versão "SERVICE UPDATE DVL 1200" (D2).

Select "SERVICE UPDATE DVL 1200" version (D2).

Selecione o código do veículo "Moto (Estradal) | -- | [02/11 ->]" (D3).

Select vehicle code "Motorcycle (Road use) | -- | [02/11 >]" (D3).

Selecione o ambiente "ECU Update" (D4).
Selecione "Reprogramação da Instrumentação" (D4).
Selecione o Fabricante "MAE - - [02/11>]" (D4).

Select "ECU Update" (D4).
Select "Instrument panel Reprogramming" (D4).
Select Manufacturer "MAE - - [02/11>]" (D4).

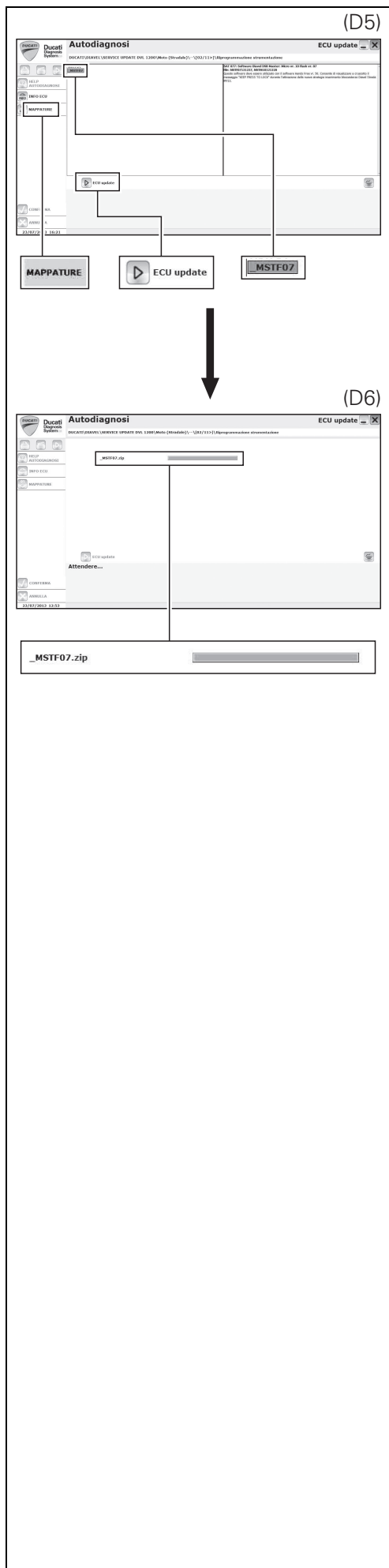

No menu da esquerda, selecione "MAPEAMENTOS" (D5).
Selecione "_MSTF07" (D5).
Pressione o botão "ECU update" (D5).

Select "MAPS" (D5) from the menu on the left.
Select "_MSTF07" (D5).
Press "ECU update" (D5).

Aguarde o final da programação do software do Painel de Instrumentos Master (D6).

Wait for Master Instrument panel software programming to be completed (D6).

Desligue o instrumento de diagnóstico do conector de aquisição de dados.

Disconnect the diagnostic tool from the data acquisition socket.

Volte a montar o guarda-lamas traseiro seguindo o quanto mostrado no capítulo "Montagem do guarda-lamas traseiro".
Volte a montar o assento seguindo o quanto mostrado no capítulo "Montagem do assento".

Reassemble rear mudguard as specified in "Rear mudguard assembly".
Reassemble seat as specified in "Seat assembly".



Modelos de referencia: / 参照モデル:

Diavel

ISTR / コード番号 - 508 ED./ 版 01

Kit maletas semirígidas laterales / セミハードパニアケースキット - 96780011A

- 1 Subchasis soporte bolsas
- 2 Tornillo TBEI M8x45
- 3 Recuperador de juego
- 4 Virola
- 5 Cableado trasero izquierdo
- 6 Cableado trasero derecho
- 7 Faro trasero
- 8 Indicador trasero derecho
- 9 Indicador trasero izquierdo
- 10 Tuerca autoblocante
- 11 Junta
- 12 Arandela
- 13 Separador
- 14 Tornillo TEF M5x22
- 15 Plaqueta masa derecha
- 16 Plaqueta masa izquierda
- 17 Tornillo STEI M8x30

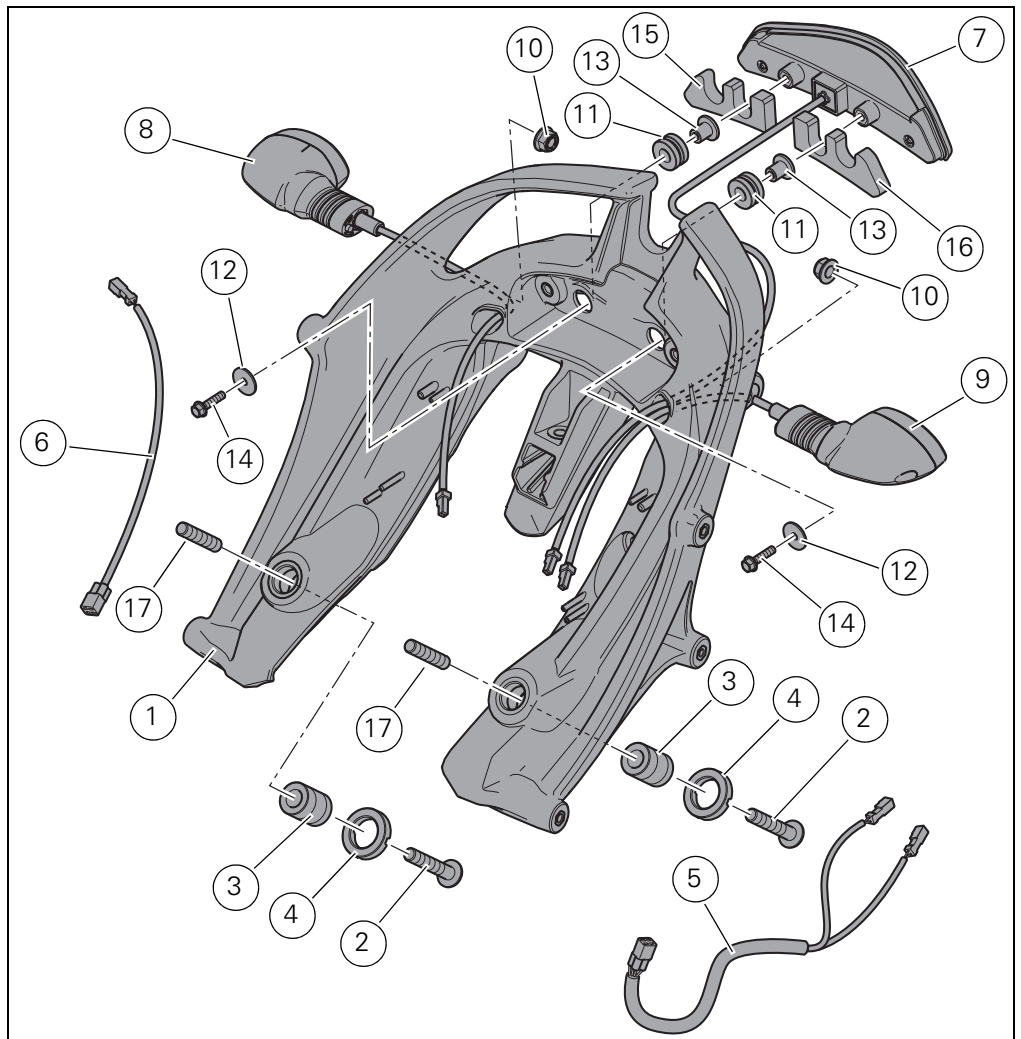

- 1 バッグマウントブラケット
- 2 スクリュー TBEI M8x45
- 3 遊び調整用ドエル
- 4 リングナット
- 5 左リア配線
- 6 右リア配線
- 7 テールランプ
- 8 右リアターンインジケーター
- 9 左リアターンインジケーター
- 10 緩み止めナット
- 11 ラバー
- 12 ワッシャー
- 13 スペーサー
- 14 スクリュー TEF M5X22
- 15 右アースプレート
- 16 左アースプレート
- 17 スクリュー STEI M8x30

Las partes resaltadas en gris y la referencia numérica (Por ej. ②) representan el accesorio que se debe instalar y los eventuales componentes de montaje suministrados en el kit.

Las partes con referencia alfabética (Por ej. A) representan los componentes originales presentes en la motocicleta.

Para una lectura rápida y racional, se han utilizado símbolos que evidencian situaciones de máxima atención, consejos prácticos o simples informaciones.

Todas las indicaciones derecha o izquierda se refieren al sentido de marcha de la motocicleta.

灰色で表示する部品、および参照番号 (Es. ②) で表示する部品は、キットに付属する取り付け部品および組み立て部品を示します。参照アルファベット (Es. A) で表示する部品は、車両に付属するオリジナル部品を示します。

迅速かつ容易に読み進めていただくため、特別な注意を必要とするもの、実用的なアドバイス、簡素な情報を際立たせるシンボルが使用されています。

すべての右及び左の指示は車体の進行方向を向いたものです。

⚠️ Atención / 注記

El incumplimiento de las instrucciones indicadas puede crear una situación de peligro y ocasionar graves lesiones e incluso la muerte. / この説明書に従わずに使用すると危険な状況を招き、重大なけが、あるいは死をもたらす原因となることがあります。

● Importante / 重要

Indica la posibilidad de provocar un daño al vehículo y/o a sus componentes si no se siguen las instrucciones indicadas. / この説明書に従わずに使用すると、車体及び / 又はその部品に損害を招く可能性があります。

👁️ Nota / 参考

Suministra útiles informaciones sobre la operación en curso. / 操作中の内容に関する有用な情報を掲載しています。



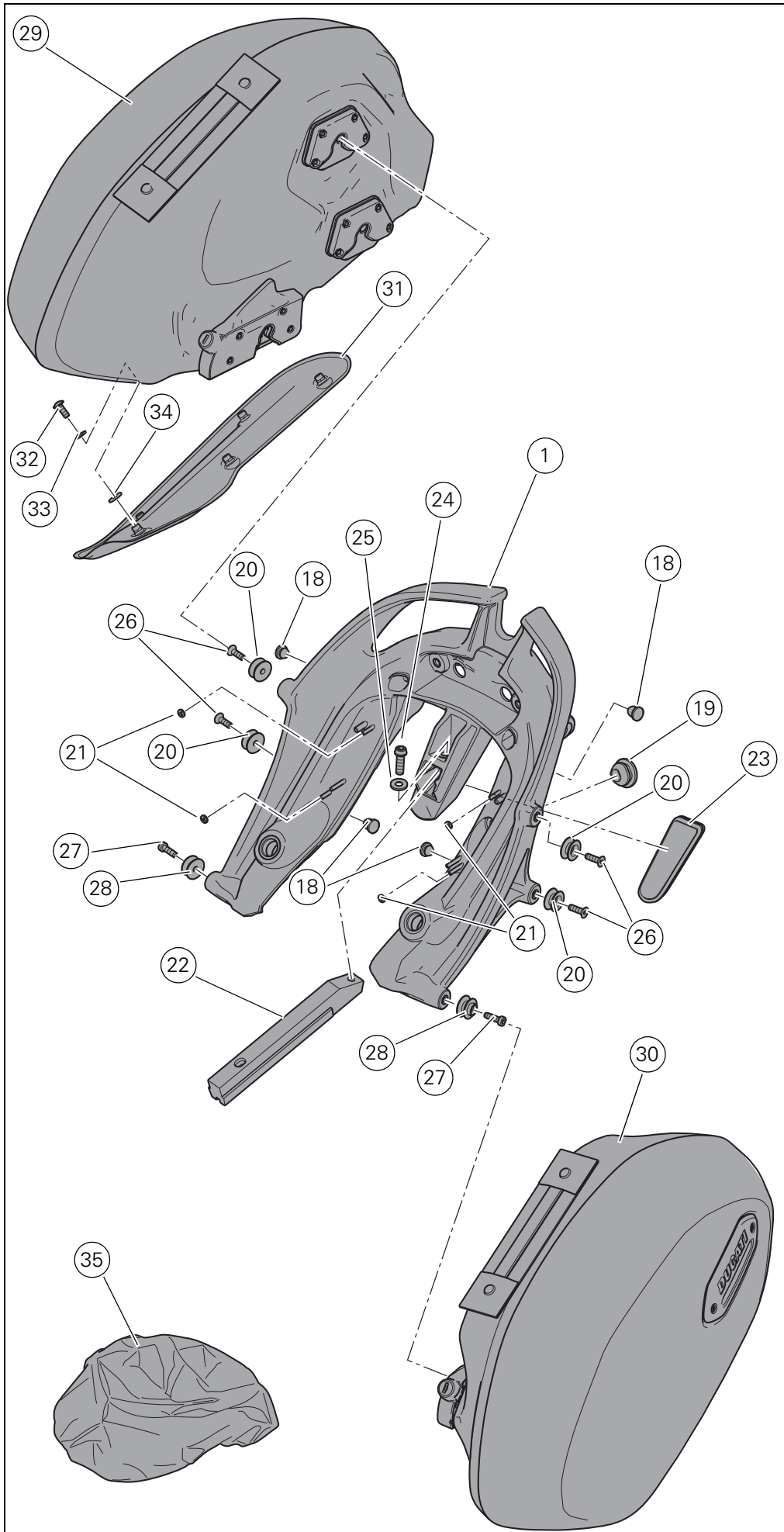

- 18 Tapón orificio M8
- 19 Tapón para toma
- 20 Trinquete enganche bolsas corto
- 21 Fijación de corona
- 22 Manilla
- 23 Catadióptrico trasero
- 24 Tornillo TCEIF M8x25
- 25 Arandela plana
- 26 Tornillo especial TSPEI M6x20
- 27 Tornillo especial TCEI M6x20
- 28 Trinquete enganche bolsas largo
- 29 Bolsa derecha
- 30 Bolsa izquierda
- 31 Protector calor bolsa
- 32 Tornillo TBEIF M5x16 (cant. 5)
- 33 Arandela (cant. 5)
- 34 Separador (cant. 5)
- 35 Bolsa impermeable (cant. 2)

- 18 キャップ M8
- 19 ソケット用キャップ
- 20 バッグショートフック
- 21 円形留め具
- 22 ハンドル
- 23 リアリフレクター
- 24 スクリュー TCEIF M8X25
- 25 平ワッシャー
- 26 TSPEI M6x20 スクリュー
- 27 TCEI M6x20 スクリュー
- 28 バッグロングフック
- 29 右バッグ
- 30 左バッグ
- 31 バッグヒートプロテクション
- 32 スクリュー M5x16 (5 本)
- 33 ワッシャー (5 個)
- 34 スペーサー (5 個)
- 35 防水バッグ (2 枚)

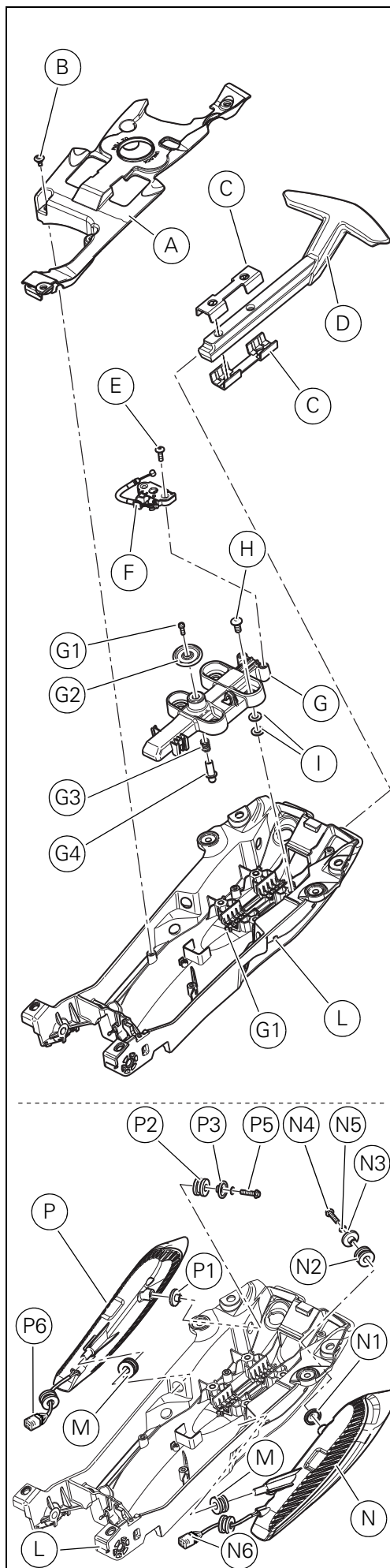

Nota
Antes de iniciar la operación leer atentamente las advertencias indicadas en la primera página.



Atención
Las operaciones indicadas a continuación deben ser realizadas por un técnico especializado o por un taller autorizado DUCATI.

Desmontaje componentes originales



Atención
Si las siguientes operaciones no se realizan de manera profesional, se puede poner en peligro la seguridad del piloto.

Quitar el asiento siguiendo lo indicado en el capítulo "Desmontaje asiento".

Quitar el guardabarros trasero siguiendo lo indicado en el capítulo "Desmontaje guardabarros trasero".

Desatornillar los seis tornillos (B) y quitar la tapa (A).

Desatornillar los tornillos (E) y desenganchar el bloque llave (F).

Desatornillar los cuatro tornillos (H) y quitar el grupo bloque (G) recuperando las arandelas (I).

Desatornillar el tornillo (G1) y desmontar el mecanismo (G2), el muelle (G3) y el perno (G4) del bloque (G).

Extraer el asa trasera (D) hasta el tope y levantar para liberarla del diente de bloqueo (L1).

Desconectar los conectores (P6) y (N6) de los faros traseros (P) y (N).

Desatornillar el tornillo (P4) con arandela (P5) y extraer hacia la parte trasera el faro derecho (P).

Quitar los separadores (P1), (P3) y la junta (P2) del compartimiento portaobjetos (L).

Desatornillar el tornillo (N4) con arandela (N5) y extraer hacia la parte trasera el faro izquierdo (N).

Quitar los separadores (N1), (N3) y la junta (N2) del compartimiento portaobjetos (L).

Quitar las juntas (M) del compartimiento portaobjetos (L).



参考
作業を始める前に、最初のページに記載されている注意事項を注意深くお読みください。



注記
ここに記載されている一連の作業は熟練の技術者又はドゥカティオフィシャルサービスセンターが行わなければなりません。

オリジナル部品の取り外し



注記
以下の作業は指示の通り行わないとライダーの安全を脅かす可能性があります。

"シートを取り外し"の章の記載に従い、シートを取り外します。

"リアマッドガードの取り外し"の章の記載に従い、リアマッドガードを取り外します。

スクリュー (B) を緩め、カバー (A) を取り外します。

スクリュー (E) を緩め、キーブロック (F) を外します。

4本のスクリュー (H) を緩め、ブロックユニット (G) を取り外し、ワッシャー (I) を回収します。

スクリュー (G1) を緩め、つまみ (G2)、スプリング (G3)、ピン (G4) をブロック (G) から取り外します。

リアグラブハンドル (D) を奥まで引き抜き、持ち上げて固定用のつまみ (L1) から外します。

テールランプ (P) および (N) のコネクター (P6) および (N6) の接続を切り離します。

ワッシャー (P5) 付きスクリュー (P4) を緩め、右テールランプ (P) を後方に引き抜きます。

スペーサー (P1)、(P3) およびラバー (P2) を小物入れ (L) から取り外します。

ワッシャー (N5) 付きスクリュー (N4) を緩め、左テールランプ (N) を後方に引き抜きます。

スペーサー (N1)、(N3) およびラバー (N2) を小物入れ (L) から取り外します。

ラバー (M) を小物入れ (L) から取り外します。

Montaje componentes kit

■ Importante

Controlar, antes del montaje, que todos los componentes se encuentren limpios y en perfecto estado.

Adoptar todas las precauciones necesarias para evitar daños en la superficie exterior de los componentes donde se debe operar.

Pre-montaje subchasis soporte bolsas

Introducir la tuerca (10) de fijación indicador trasero izquierdo (9) en el alojamiento que se encuentra en el lado izquierdo del subchasis soporte bolsas (1).

Introducir el cableado (9A) del indicador trasero izquierdo en el orificio (1A) haciéndolo pasar por el interior de la tuerca (10) y llevar hasta el tope el indicador de dirección en el subchasis.

Atornillar la tuerca (10) en la rosca del indicador de dirección y ajustarla al par de apriete de $5 \pm 10\%$ Nm.

Introducir el cableado (9A) del indicador trasero izquierdo a través del orificio (1B). Repetir esta misma operación para montar el indicador trasero derecho (8).

Quitar la película protectora presente en el lado trasero de la plaqueta masa izquierda (16) y aplicarla en el lado trasero izquierdo del faro trasero (7).

Quitar la película protectora presente en el lado trasero de la plaqueta masa derecha (15) y aplicarla en el lado trasero derecho del faro trasero (7).

Montar las juntas (11) en los orificios correspondientes que se encuentran en el subchasis soporte bolsas (1) e introducir los separadores (13) en las juntas (11).

Introducir el cableado (7A) a través del orificio (1B) que se encuentra en el lado izquierdo del subchasis soporte bolsas (1) y llevar hasta el tope el faro trasero (7) con punzones (15) y (16) en el subchasis.

Introducir los tornillos (14) con arandelas (12) en la parte interior del subchasis soporte bolsas fijando el faro trasero (7).

Ajustar los tornillos (14) al par de apriete de $5 \pm 10\%$ Nm.

Engrasar las roscas de los recuperadores de juego (3) y las virolas (4) con grasa GADIUS S2 V220 AD2, prestando atención a no aplicar grasa en el plano (3A) de los recuperadores de juego.

Atornillar los recuperadores de juego (3) en las virolas (4) correspondientes, hasta llevar los lados con la tomas de llave en el mismo plano, como ilustra la figura (X).

Atornillar los recuperadores de juego (3) con las virolas (4), hasta llevarlos cerca del plano interior de los casquillos bastidor, como ilustra la figura (Y).

キット部品の取り付け

■ 重要

取り付け前にすべての部品に汚れがなく、完璧な状態であることを確認します。

作業する部品の外側表面を傷つけないために、必要な予防措置を取ってください。

バッグマウントブラケットの仮取り付け

リアアターンインジケーター (9) を固定するナット (10) をバッグマウントブラケット (1) の左側にある所定の位置に挿入します。

リアアターンインジケーターの配線 (9A) をナット (10) の内側を通して穴 (1A) に挿入し、ターンインジケーターがブラケットに当たるようにします。

ナット (10) をターンインジケーターのスレッドにねじ込み、 $5 \pm 10\%$ Nm のトルクで締め付けます。

リアアターンインジケーターの配線 (9A) を穴 (1B) に通します。

リアアターンインジケーター (8) についても同様の作業を繰り返します。

左アースプレート (16) の後ろ側にある保護フィルムをはがし、テールランプ (7) の左後方に取り付けます。

右アースプレート (15) の後ろ側にある保護フィルムをはがし、テールランプ (7) の右後方に取り付けます。

ラバー (11) をバッグマウントブラケット (1) の対応する所定の穴に取り付け、スペーサー (13) をラバー (11) に挿入します。

配線 (7A) をバッグマウントブラケット (1) の左側にある穴 (1B) に通し、テールランプ (7) をブラケットのバッファー (15) および (16) にあたるまで挿入します。

スクリュー (14) をワッシャー (12) とともにバッグマウントブラケットの内側に差し込み、テールランプ (7) を固定します。スクリュー (14) を $5 \pm 10\%$ Nm のトルクで締め付けます。

遊び調整用ドエル (3) およびリングナット (4) のスレッドにグリス GADIUS S2 V220 AD2 を塗布します。この時、グリスが遊び調整用ドエルの面 (3A) 付かないように注意します。

遊び調整用ドエル (3) を対応するリングナット (4) にねじ込みます。この時、図 (X) に示す通り、キー取り付け部のある側が同じ面にくるようにします。

図 (Y) に示す通り、リングナット (4) 付き遊び調整用ドエル (3) をフレームブッシュの内面と接するまでねじ込みます。

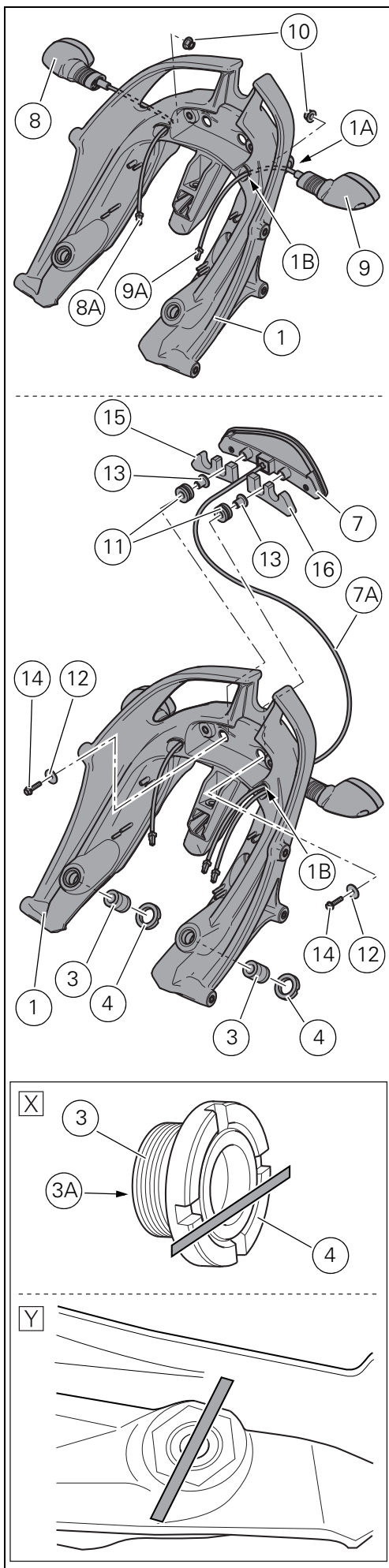

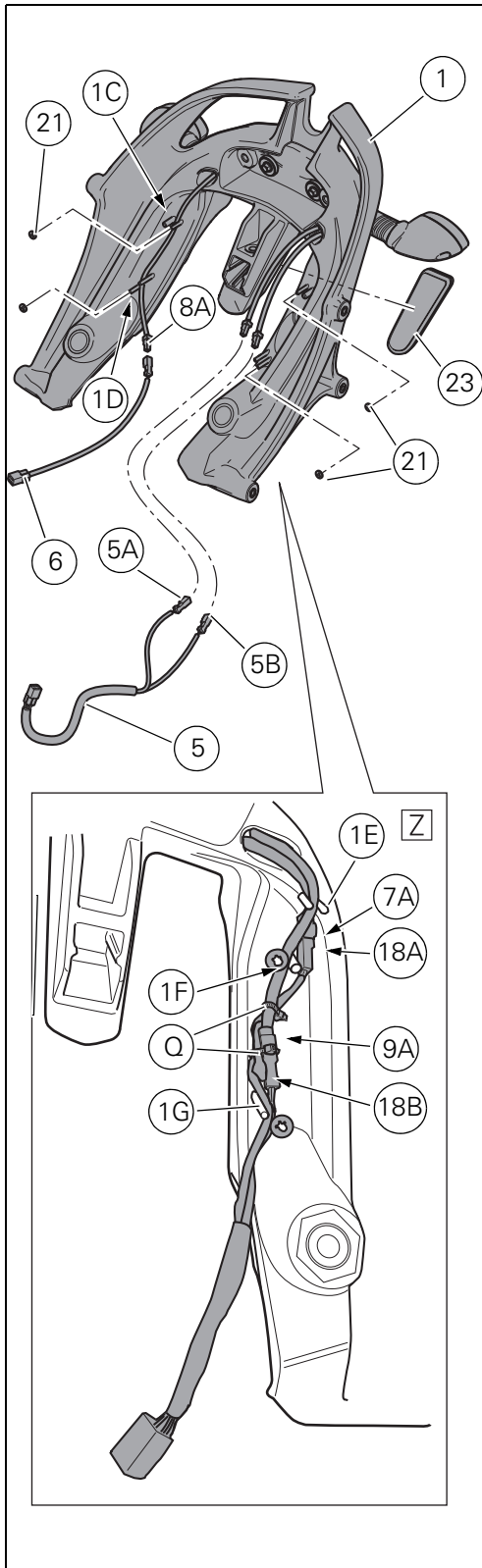

Quitar la película protectora presente en el lado trasero del catadióptrico (23). Aplicar el catadióptrico (23) en el subchasis soporte bolsas (1), presionando uniformemente sobre toda la superficie del catadióptrico (23) mismo.



Nota

El catadióptrico (23) se debe posicionar, orientado como ilustra la figura, en correspondencia del área del subchasis soporte bolsas (1).

Conectar el cableado trasero derecho (6) al cableado indicador de dirección trasero derecho (8A).

Colocar el cableado completo entre los pernos pasacable (1C), (1D) y montar las coronas (21) en los pernos bloqueando el cableado al bastidor.

Conectar el cableado trasero izquierdo (5), acoplando:

el conector (5A) al cableado del faro trasero (7A);

el conector (5B) al cableado del indicador de dirección trasero izquierdo (9A).

Colocar el cableado completo entre los pernos pasacable (1E), (1F) y (1G).

Colocar las coronas (21) en los pernos indicados en la figura (Z) bloqueando el cableado al bastidor.

Recoger los excedentes de cable y fijarlos al cableado con 2 abrazaderas (Q), como ilustra la figura (Z).

リフレクター (23) の後ろ側にある保護フィルムをはがします。リフレクター (23) の表面全体を均等に押しながらバッグマウントブラケット (1) に取り付けます。



参考

リフレクター (23) は図のように向け、バッグマウントブラケット (1) の位置に合わせる必要があります。

右リア配線 (6) を右リアターンインジケーター (8A) の配線に接続します。

配線一式をケーブルガイドピン (1C)、(1D) の間に配置し、リング (21) をピンに取り付けて配線をフレームに固定します。左リア配線 (5) を以下のように接続します。

コネクタ (5A) をテールランプの配線 (7A) に接続します。

コネクタ (5B) を左リアターンインジケーターの配線 (9A) に接続します。

配線一式をケーブルガイドピン (1E)、(1F)、(1G) の間に配置します。

リング (21) を図 (Z) に示すピンに配置し、配線をフレームに固定します。

ケーブルの余計な部分をまとめ、図 (Z) のように配線を 2 本のクランプ (Q) で固定します。

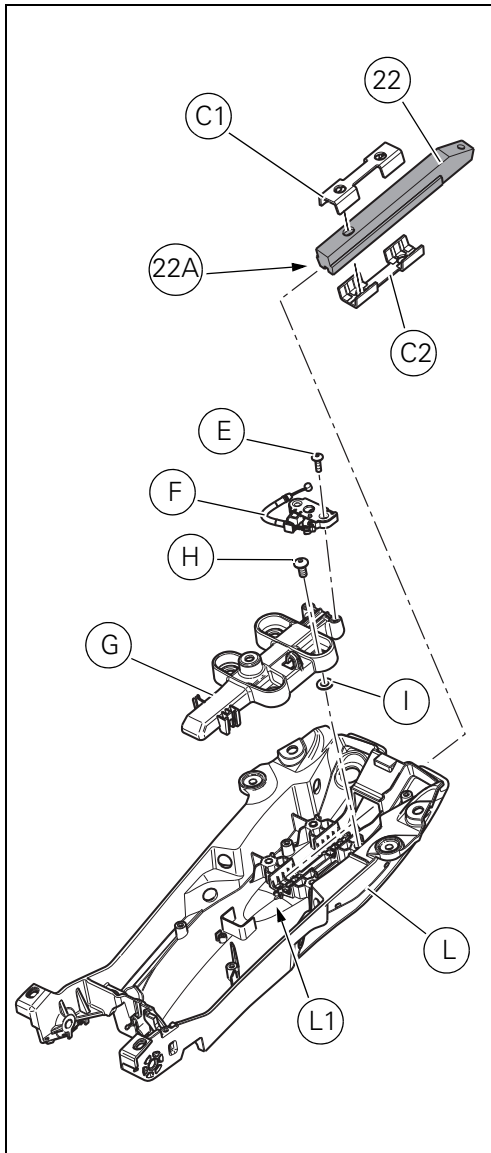

Colocar la guía inferior asa original (C2) en el compartimiento portaobjetos (L), apoyándola en el diente de bloqueo (L1). Introducir hasta el tope en el diente de bloqueo (L1) la cavidad (22A) de la manilla (22) a través del apertura presente en compartimiento portaobjetos (L). Introducir los 4 tornillos originales (H) en el grupo bloque original (G) y en el otro lado introducir en la rosca de los tornillos las 4 arandelas originales (I). Colocar la guía superior asa original (C1) en el alojamiento correspondiente presente en el grupo bloque (G) e introducir los tornillos (H) y las arandelas (I) en el compartimiento portaobjetos (L). Manteniendo en posición de tope el asa (22), ajustar los tornillos (H) al par de apriete de $20 \pm 5\%$ Nm., actuando en secuencia cruzada. Fijar el bloque llave original (F) atornillando y ajustando los 2 tornillos originales (E) al par de apriete de $10 \pm 10\%$ Nm.

オリジナルグラブハンドルのロアガイド (C2) を小物入れ (L) に配置し、固定用のつま (L1) に当たるようにします。ハンドル (22) の溝 (22A) を小物入れ (L) の開口部に通し、固定用のつま (L1) に当たるまで挿入します。4本のオリジナルスクリュー (H) をオリジナルブロックユニット (G) に挿入し、反対側からスクリューのスレッドに4つのオリジナルワッシャー (I) を挿入します。オリジナルグラブハンドル上部スライダー (C1) をブロックユニット (G) の所定の位置に配置し、スクリュー (H) およびワッシャー (I) を小物入れ (L) に差し込みます。ハンドル (22) が接した状態でスクリュー (H) を十字の順に $20 \pm 5\%$ Nm のトルクで締め付けます。2本のオリジナルスクリュー (E) を $10 \pm 10\%$ Nm のトルクで締め付け、オリジナルキーブロック (F) を固定します。

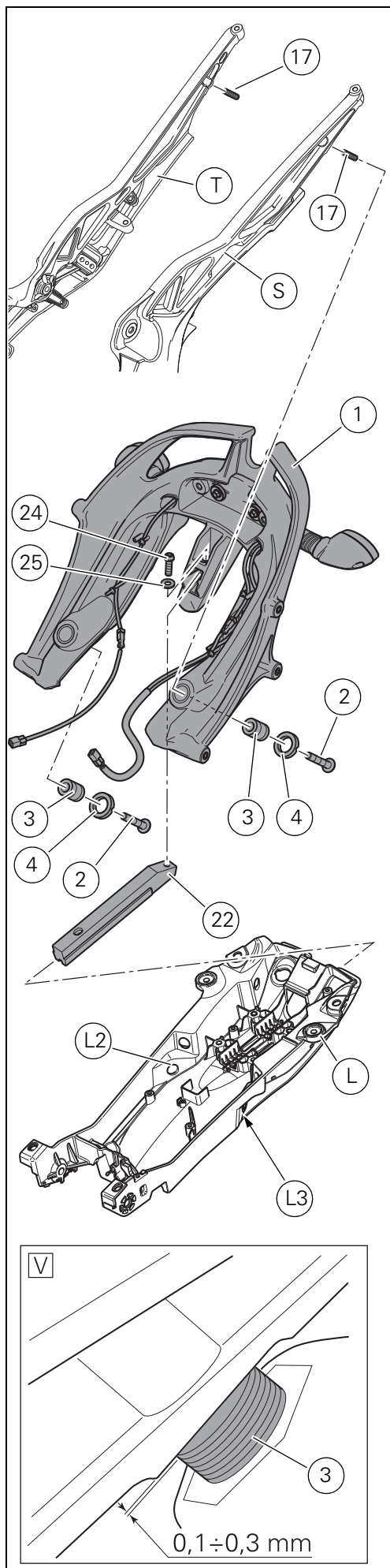

Introducir manualmente hasta el tope los 2 tornillos STEI (17) de servicio en los dos orificios inferiores de los subchasis (S) y (T) del vehículo.

Introducir el subchasis soporte bolsas (1), premontado anteriormente, en la manilla (22) y comprobar que los tornillos (17) estén en el interior de los recuperadores de juego (3).

Durante el montaje, introducir los cableados traseros en los orificios (L2) y (L3) del compartimento portaobjetos (L).

Introducir el tornillo (24) con compuesto para roscas previamente aplicado y la arandela (25) en la manilla (22).

Pre-ajustar el tornillo (24) al par de apriete de $5 \pm 10\%$ Nm para estabilizar la posición del subchasis, asegurando el tope del tornillo.

Atonillar manualmente los recuperadores de juego (3) hasta llevarlos a una distancia de $0,1 \div 0,3$ mm con respecto al plano en los subchasis traseros (S) y (T) (véase figura V).

Ajustar las virolas (4), utilizando la herramienta específica (Cód. 887133526).

Durante el ajuste de las virolas (4) es importante bloquear la rotación de los recuperadores de juego (3) con una llave específica.

Ajustar las virolas (4) al par de apriete de $80 \pm 5\%$ Nm.

Quitar los 2 tornillos (17) de los orificios inferiores de los subchasis (S) y (T) del vehículo.

Introducir los 2 tornillos (2) y ajustarlos al par de apriete de $25 \pm 5\%$ Nm.

Ajustar el tornillo (24) al par de apriete de $25 \pm 5\%$ Nm.

2 本の作業用スクリュー STEI (17) を車両のサブフレーム (S) および (T) の下側の 2 つの穴に奥まで手で差し込みます。

あらかじめ仮取り付けしたバッグマウントブラケット (1) をハンドル (22) に挿入し、スクリュー (17) が遊び調整用ドエル (3) の内側にあることを確認します。

取り付け作業中、リア配線を小物入れ (L) の穴 (L2) および (L3) に挿入します。あらかじめネジロック剤を塗布したスクリュー (24)、およびワッシャー (25) をハンドル (22) に差し込みます。

サブフレームの位置をスクリューに当たる位置で安定させるため、スクリュー (24) を $5 \pm 10\%$ Nm のトルクで仮締め付けします。

遊び調整用ドエル (3) を手でねじ込みます。この時、リアサブフレーム (S) および (T) の面から $0.1 \sim 0.3$ mm の距離に合わせます (図 V 参照)。

リングナット (4) を所定のツール (部品番号: 887133526) で締め付けます。

リングナット (4) を締め付ける際、専用レンチで遊び調整用ドエル (3) の回転に抵抗させることが重要です。

リングナット (4) を $80 \pm 5\%$ Nm のトルクで締め付けます。

2 本のスクリュー (17) を車両のサブフレーム (S) および (T) の下側の穴から取り外します。

2 本のスクリュー (2) を差し込み、 $25 \pm 5\%$ Nm のトルクで締め付けます。

スクリュー (24) を $25 \pm 5\%$ Nm のトルクで締め付けます。

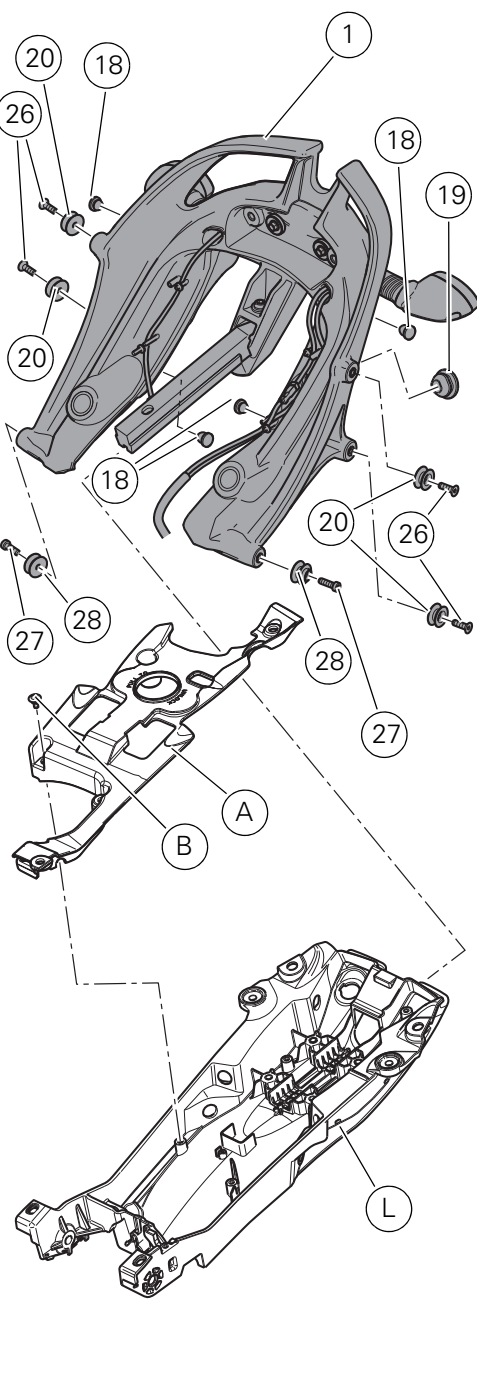
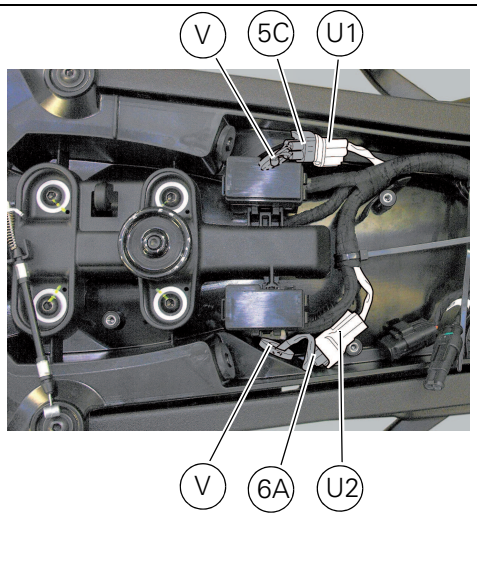

Conectar el cableado trasero izquierdo (5C) y el trasero derecho (6A) al cableado principal.

Montar 2 pasacables de goma cortados (V) en el compartimiento portaobjetos (L), en los orificios de paso del cable indicador trasero derecho (5) y del cable indicador trasero izquierdo/faro trasero (6).

Fijar la tapa original (A) atornillando y ajustando los 6 tornillos (B) al par de apriete de $4 \pm 10\%$ Nm.

Introducir en el lado trasero del subchasis soporte bolsas (1) el tapón de la toma de corriente (19).

Introducir los 6 tapones (20) y los 4 tapones orificio M8 (18) en los orificios correspondientes presentes en el subchasis (1).

Introducir los 4 tapones orificio M8 (18) en sus respectivas sedes en el subchasis (1). Introducir los cuatro trinquetes enganche bolsas cortos (20) en la rosca de los cuatro tornillos (26).

Introducir los tornillos (26) con trinquetes cortos (20) en el soporte bolsas (1).

Introducir los dos trinquetes enganche bolsas largos (28) en la rosca de los dos tornillos (27).

Introducir los tornillos (27) con trinquetes largos (20) en el soporte bolsas (1).

Ajustar los tornillos (26) y (27) al par de apriete de $10 \pm 10\%$ Nm.

左リア配線 (5C) および右リア配線 (6A) をメイン配線に接続します。

小物入れ (L) のカットされた 2 つのゴム製ケーブルガイド (V) を右リアターンインジケータのケーブル (5) の通し穴、左リアターンインジケータ / テールランプケーブル (6) の通し穴に取り付けます。オリジナルカバー (A) を取り付け、6 本のスクリュー (B) をねじ込み、 $4 \pm 10\%$ Nm のトルクで締め付けます。

電源ソケットキャップ (19) をバッグマウントブラケット (1) の後ろ側に挿入します。

6 つのキャップ (20) および 4 つのキャップ M8 (18) をブラケット (1) の所定の穴に挿入します。

4 つのキャップ M8 (18) をバッグマウント (1) の所定の穴に挿入します。

4 個のバッグショートフック (20) を 4 本のスクリュー (26) のスレッドに挿入します。

ショートフック (20) 付きスクリュー (26) をバッグマウント (1) に差し込みます。

2 個のバッグロングフック (28) を 2 本のスクリュー (27) のスレッドに挿入します。

ロングフック (28) 付きスクリュー (27) をバッグマウント (1) に差し込みます。

スクリュー (26) および (27) を $10 \pm 10\%$ Nm のトルクで締め付けます。

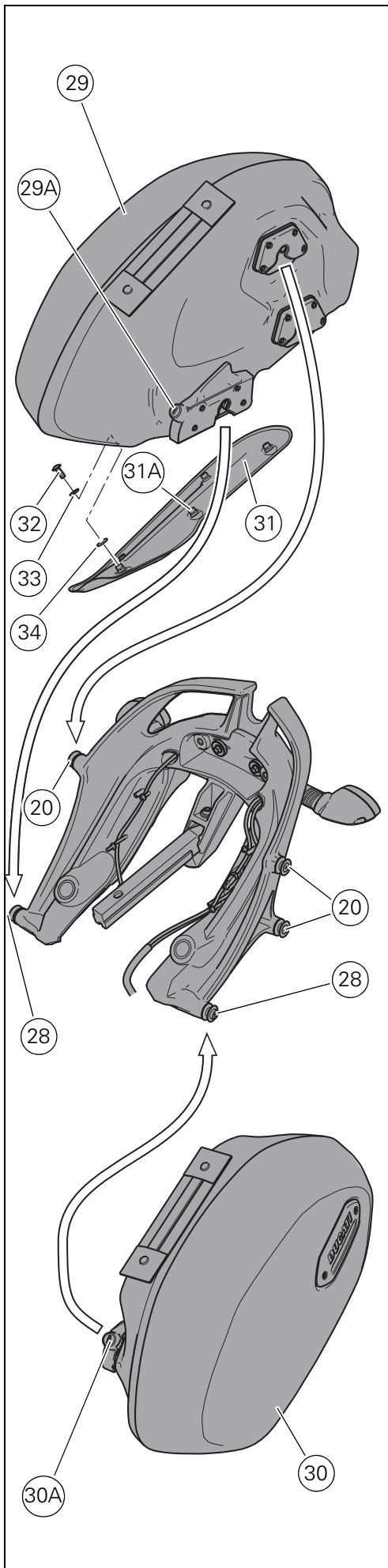

Abrir la bolsa derecha (29) y quitar el revestimiento interior.
En el lado exterior introducir los cinco separadores (34) en los orificios presentes en la semi-carcasa e introducir las arandelas (33) en los tornillos (32).

Colocar el protector calor (31) llevando los pernos (31A) hasta el tope en los separadores (34) y en la parte interior de la semi-carcasa introducir los tornillos (32) en los pernos (31A).

Ajustar los cinco tornillos (32) al par de apriete de $6 \pm 10\%$ Nm.

Volver a montar el revestimiento interior y cerrar la bolsa derecha (29).

Apoyar la bolsa derecha (29) en los trinquetes (20) y (28) haciendo coincidir los enganches y empujar hacia abajo hasta el bloqueo.

Para desenganchar la bolsa es necesario introducir la llave en la cerradura (29A) y girarla en el sentido contrario a las agujas del reloj, empujar la bolsa hacia abajo hasta escuchar el clic del desbloqueo y luego tirar hacia arriba.

Apoyar la bolsa izquierda (30) en los trinquetes (20) y (28) haciendo coincidir los enganches y empujar hacia abajo hasta el bloqueo.

Introducir la llave en la cerradura (30A) y girar en el sentido de las agujas del reloj para bloquear la bolsa.

Para desenganchar la bolsa es necesario introducir la llave en la cerradura (30A) y girarla en el sentido contrario a las agujas del reloj, empujar la bolsa hacia abajo hasta escuchar el clic del desbloqueo y luego tirar hacia arriba.

⚠ Atención

Limpiar las bolsas laterales con un paño suave y limpio utilizando agua tibia y jabón.

Limpiar las cremalleras con un pedazo de jabón y un cepillo suave. Enjuagar con agua limpia.

Evitar el uso de agentes agresivos o herramientas ásperas.

Si es necesario, aplicar una pequeña cantidad de polvo de talco para facilitar la apertura de las cremalleras.

右バッグ (29) を開き、インナーコーティングを外します。

外側からケースの穴に 5 個のスペーサー (34) を挿入し、ワッシャー (33) をスクリュー (32) に挿入します。

ピン (31A) がスペーサー (34) にあたるようにヒートプロテクション (31) を配置し、ケースの内側からピン (31A) にスクリュー (32) を差し込みます。

5 本のスクリュー (32) を $6 \pm 10\%$ Nm のトルクで締め付けます。

インナーコーティングを取り付け、右バッグ (29) を閉じます。

溝を合わせるようにして右バッグ (29) をフック (20) および (28) に置き、固定するまで下方方向に押しします。

バッグを取り外すには、キーをロック (29A) に挿入し、反時計回りに回転させます。外れるまでバッグを下方方向に押し、その後上方方向に引きします。

溝を合わせるようにして左バッグ (30) をフック (20) および (28) に置き、固定するまで下方方向に押しします。

キーをロック (30A) に挿入し、時計回りに回転させてバッグを固定します。

バッグを取り外すには、キーをロック (30A) に挿入し、反時計回りに回転させます。外れるまでバッグを下方方向に押し、その後上方方向に引きします。

⚠ 注記

サイドバッグのクリーニングには、ぬるま湯、石鹼、柔らかい清潔な布を使用してください。

ジッパーは石鹼とやわらかいブラシでクリーニングしてください。きれいな水ですすぎます。刺激の強い洗剤やざらざらした素材の道具は使用しないでください。

ジッパーが開けにくい場合は、少量のタルクパウダーを塗ると開けやすくなります。

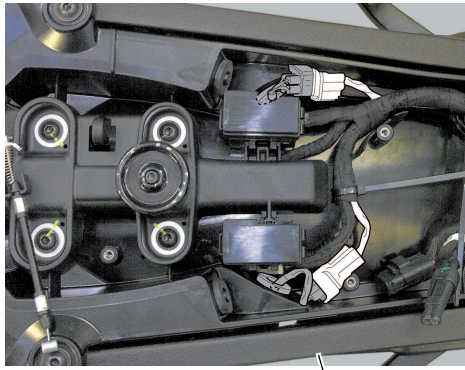

Z

Activación de los indicadores de dirección y luz de parada

Conectar la herramienta de diagnosis al conector de adquisición de datos (Z).

ターンインジケーターおよびストップランプの起動

診断テスターをデータロガーコネクタ (Z) に接続します。

(A1)

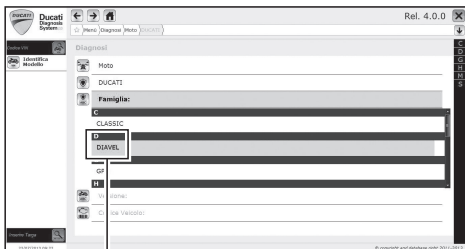

Seleccionar la familia "DIAVEL" (A1).

"DIAVEL" ファミリーを選択します (A1)。

D
DIAVEL

(A2)

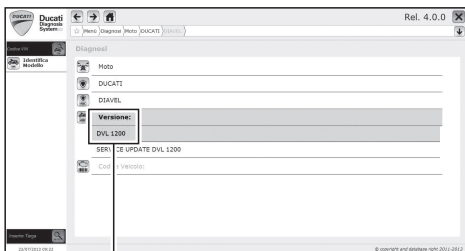

Seleccionar la versión "DVL 1200" (A2).

"DVL 1200" バージョンを選択します (A2)。

Versione:
DVL 1200

(A3)

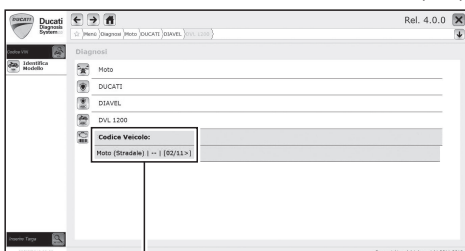

Seleccionar el código vehículo "Moto (Carretera) | -- | [02/11 >]" (A3).

車両コード "モーターサイクル (ロードユース) | -- | [02/11 >]" を選択します (A3)。

Codice Veicolo:
Moto (Stradale) | -- | [02/11 >]

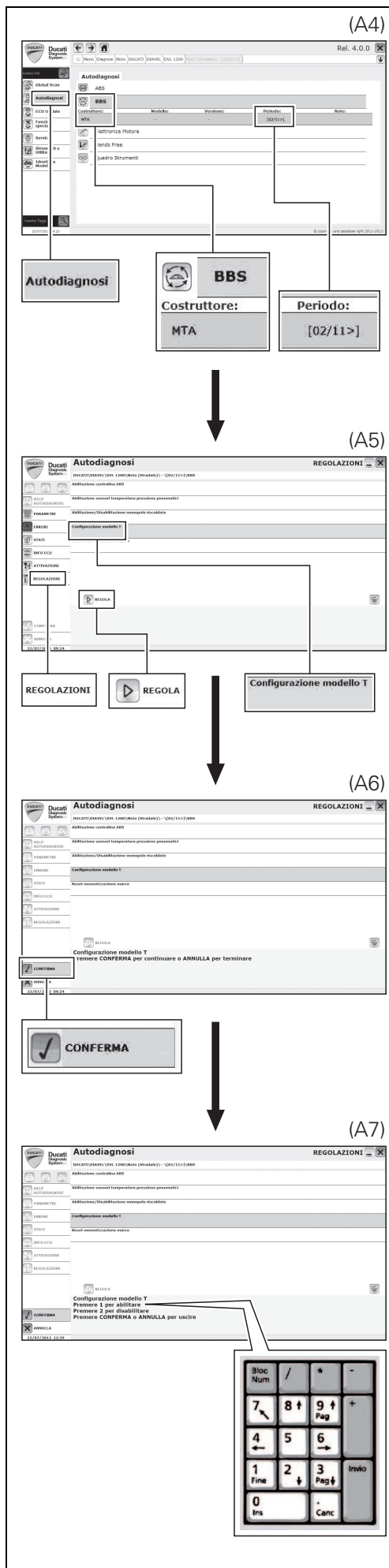

Seleccionar la sección "Autodiagnosi" (A4).
 Seleccionar sistema "BBS" (A4).
 Seleccionar Fabricante "MTA - - [02/11>]" (A4).

“自己診断”を選択します (A4)。
 “BBS” システムを選択します (A4)。
 メーカー “MTA - - [02/11>]” を選択します (A4)。

En el menú de la izquierda seleccionar "AJUSTES" (A5).
 Seleccionar "Configuración modelo T" (A5).
 Presionar el pulsador "AJUSTAR" (A5).

左メニューの “調整” を選択します (A5)。
 “モデル T 設定” を選択します (A5)。
 “調整” ボタンを押します (A5)。

Presionar el pulsador verde "CONFIRMAR" (A6).

緑色の “決定” ボタンを押します (A6)。

Presionar la tecla "1" para habilitar la configuración T que prevé el uso de los indicadores de dirección/luz de parada como indicado en el kit de montaje Bolsas Performance (A7).

Performance バッグ取り付けキットにあるターンインジケーター/ストップランプの使用に対応している T 設定を有効にするため、キーボードの “1” をします (A7)。

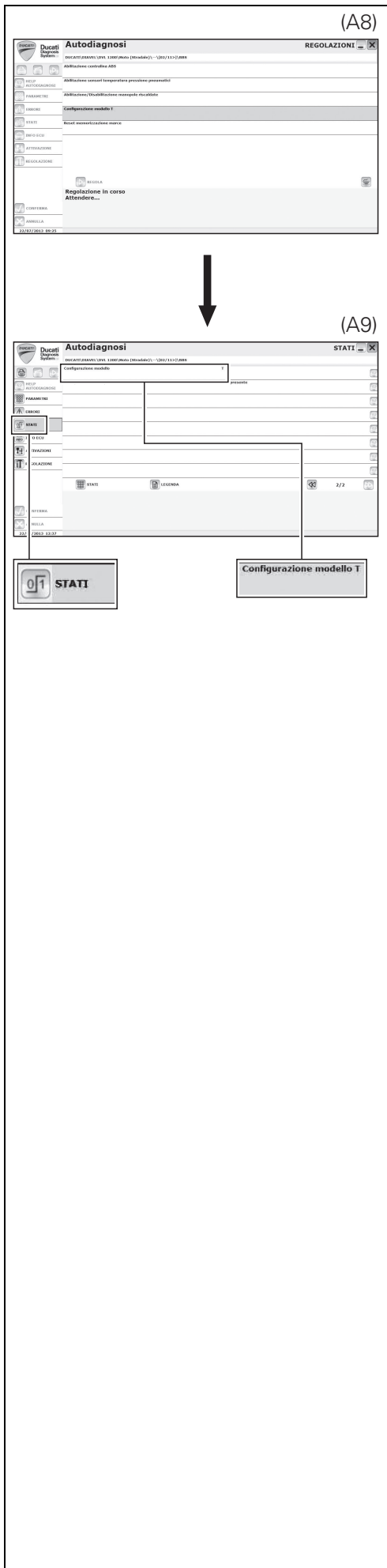

Esperar la finalización de la operación con la confirmación del cambio realizado de las configuraciones (A8).

設定変更が正常に完了したことが確認できるまで待ちます (A8)。

En el menú de la izquierda, en la opción "ESTADOS", es posible seleccionar "Configuración modelo" y comprobar que el valor del estado se haya cambiado de "base" a "T" (A9).

左メニューの "ステータス" から "モデル設定" を選択し、ステータスが "base" から "T" に変更されたことを確認します (A9)。

Nota

Si el estado resultara todavía "base" será necesario comprobar que la versión software de la BBS instalada sea la 14 o sucesiva y que la versión software del Salpicadero Master sea Micro ver. 10 Flash ver. 07.

De lo contrario, seguir las instrucciones de actualización software de la(s) central(es) BBS y Salpicadero (indicadas a continuación) para instalar las versiones de software correctas para este kit. Luego repetir el ajuste "Configuración Modelo".

Importante

Comprobar la correcta activación de los indicadores de dirección y luz de parada. El encendido de los indicadores de dirección debe producirse con solicitud de conmutador izquierdo de forma totalmente independiente con respecto a la solicitud de encendido de luz de PARADA de palanca del freno.

Nota

La correcta activación de los indicadores de dirección y de la luz de parada debe producirse incluso si la versión software de la central control motor es EE.UU./Canadá.

参考

ステータスが "base" のまま変更されていない場合は、インストールされている BBS のソフトウェアバージョンが 14 以降であること、またマスターコントロールパネルのソフトウェアバージョンが Micro vr. 10 Flash vr. 07 であることを確認してください。バージョンが異なる場合は、BBS およびインストールパネルのコントロールユニットのソフトウェアの更新手順に従い (下記参照)、本キットに適した正しいソフトウェアバージョンをインストールしてください。その後、再度 "モデル設定" の調整をおこないます。

重要

ターンインジケーターおよびストップランプが正常に起動することを確認します。ターンインジケーターは、ブレーキレバーの操作によるストップランプの点灯とは独立して、左側スイッチの操作で点灯しなければなりません。

参考

エンジンコントロールユニットのソフトウェアが USA/Canada バージョンの場合でも、ターンインジケーターおよびストップランプは正常に起動しなければなりません。

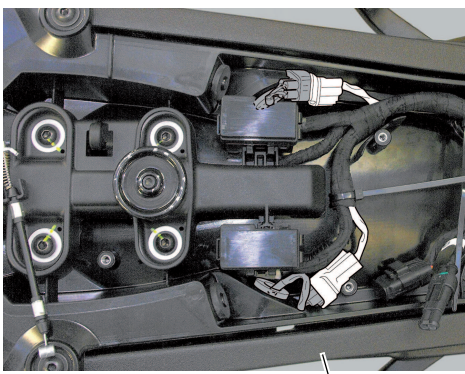

Z

Actualización software de la central BBS y Salpicadero

Conectar la herramienta de diagnosis al conector de adquisición de datos (Z).

BBS およびインストルメントパネルコントロールユニットのソフトウェアの更新

診断テスターをデータロガーコネクタ (Z) に接続します。

(B1)

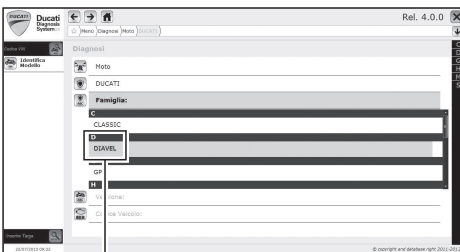

D
DIABLO

Seleccionar la familia "DIABLO" (B1).

"DIABLO" ファミリーを選択します (B1)。

(B2)

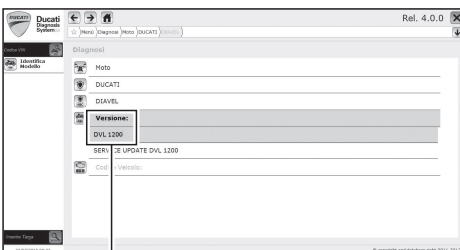

Versione:
DVL 1200

Seleccionar la versión "DVL 1200" (B2).

"DVL 1200" バージョンを選択します (B2)。

(B3)

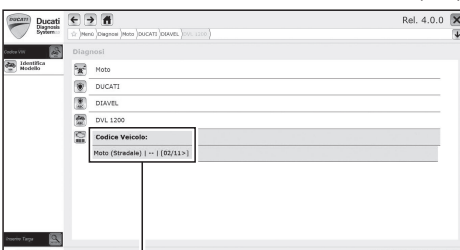

Codice Veicolo:
Moto (Stradale) | -- | [02/11 >]

Seleccionar el código vehículo "Moto (Carretera) | -- | [02/11 >]" (B3).

車両コード "モーターサイクル (ロードユース) | -- | [02/11 >]" を選択します (B3)。

(B4)

Componente	Versione Software
Centralina BBS MTA [02/11>]	0014
Centralina Hands Free ZADI [02/11>]	A A 50
Centralina ABS Bosch [02/11>]	A A 0
Centralina strumentazione Master MAE [02/11>]	C C 10

Realizar un Global Scan y comprobar que los softwares BBS y DSB Master sean los siguientes (B4):

Central Electrónica	Version Software
Central BBS MTA [02/11>]	0014
Central salpicadero Master MAE [02/11>]	10

De lo contrario, será necesario realizar la actualización utilizando la modalidad de actualización descrita a continuación.

グローバルスキャンを行い、BBS およびマスター DSB のソフトウェアが次の通りであることを確認します (B4)。

ECU	ソフトウェアバージョン
MTA BBS コントロールユニット [02/11>]	0014
MAE マスターインストルメントパネルコントロールユニット [02/11>]	10

上記のバージョンと異なる場合は、以下に記載する方法で更新をおこなってください。

(C1)

Actualización software de la central BBS

Seleccionar la familia "DIABLO" (C1).

BBS コントロールユニットのソフトウェアの更新

"DIABLO" ファミリーを選択します (C1)。

(C2)

Seleccionar la versión "SERVICE UPDATE DVL 1200" (C2).

"SERVICE UPDATE DVL 1200" バージョンを選択します (C2)。

(C3)

Seleccionar el código vehículo "Moto (Carretera) | -- | [02/11 ->]" (C3).

車両コード "モーターサイクル (ロードユース) | -- | [02/11 >]" を選択します (C3)。

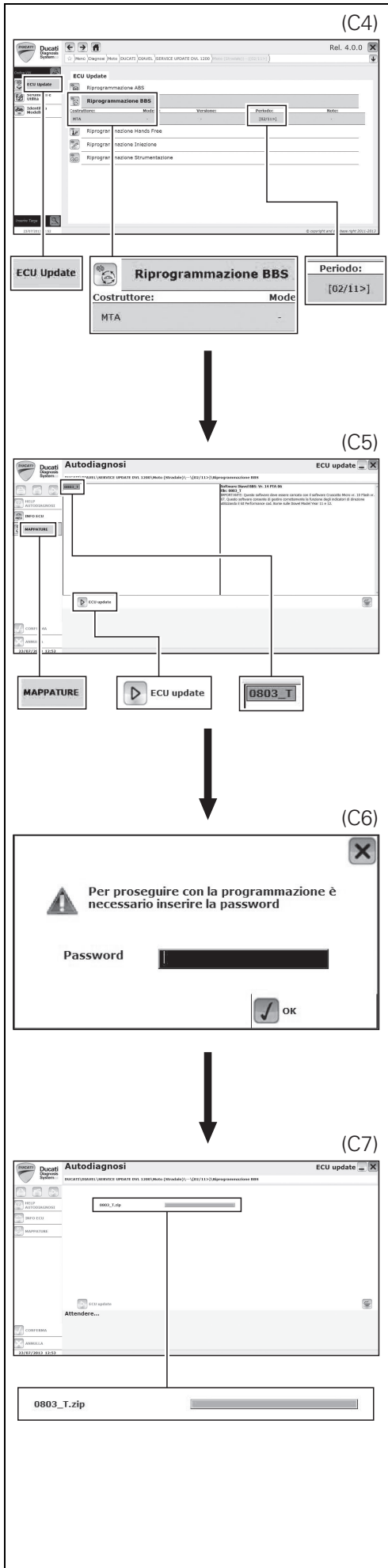

Seleccionar la sección "ECU Update" (C4).
Seleccionar "Nueva Programación BBS"
(C4).
Seleccionar Fabricante "MTA - - [02/11>]"
(C4).

"ECU 更新" を選択します (C4)。
"BBS 再プログラミング" を選択します
(C4)。
メーカー "MTA - - [02/11>]" を選択し
ます (C4)。

En el menú de la izquierda seleccionar
"MAPEADOS" (C5).
Seleccionar "0803_T" (C5).
Presionar el pulsador "ECU update" (C5).

左メニューの "マップ" を選択します
(C5)。
"0803_T" を選択します (C5)。
"ECU 更新" ボタンを押します (C5)。

Cuando se solicita la introducción de la
Contraseña utilizar "PERFORMANCE" (C6).
Presionar el pulsador "OK" para confirmar
(C6).

パスワードの入力を求められたら、
"PERFORMANCE" を入力します (C6)。
"OK" ボタンを押して決定します (C6)。

Esperar la finalización de la programación
software central BBS (C7).

BBS コントロールユニットのソフトウェア
のプログラミングが終了するまで待ちます
(C7)。

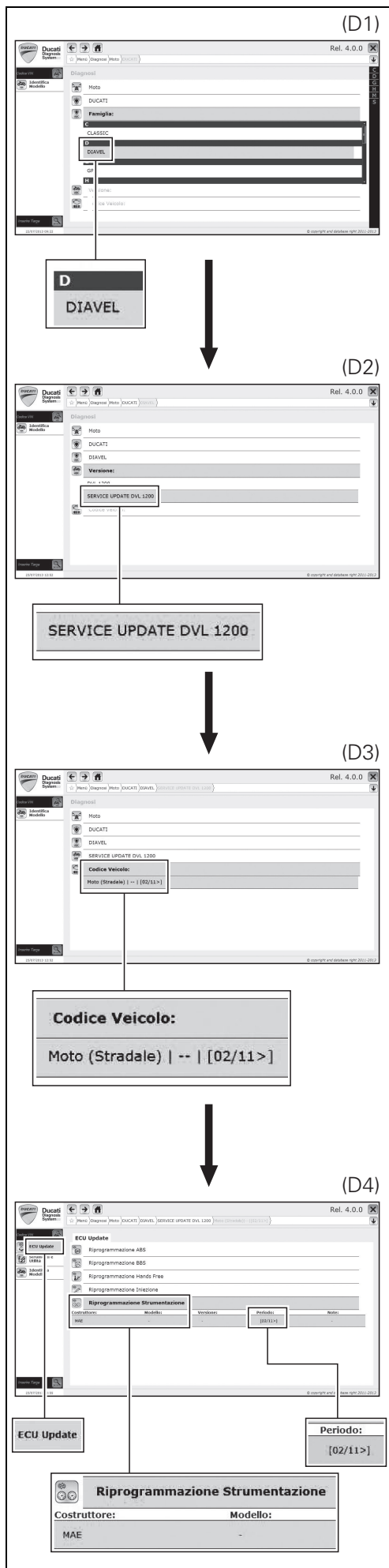

Actualización software de la central Salpicadero Master

Seleccionar la familia "DIAVEL" (D1).

マスターインストルメントパネルコントロールユニットのソフトウェアの更新

"DIAVEL" ファミリーを選択します (D1)。

Seleccionar la versión "SERVICE UPDATE DVL 1200" (D2).

"SERVICE UPDATE DVL 1200" バージョンを選択します (D2)。

Seleccionar el código vehículo "Moto (Carretera) | -- | [02/11 ->]" (D3).

車両コード "モーターサイクル (ロードユース) | -- | [02/11 >]" を選択します (D3)。

Seleccionar la sección "ECU Update" (D4).
 Seleccionar "Nueva Programación Salpicadero" (D4).
 Seleccionar Fabricante "MAE - - [02/11>]" (D4).

"ECU 更新" を選択します (D4)。
 "インストルメントパネル再プログラミング" を選択します (D4)。
 メーカー "MAE - - [02/11>]" を選択します (D4)。

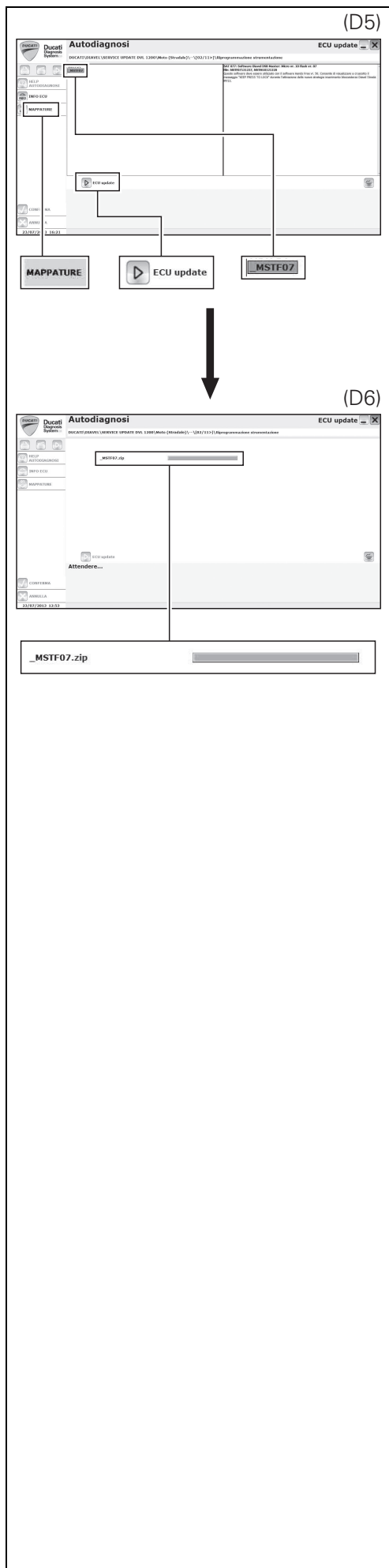

En el menú de la izquierda seleccionar "MAPEADOS" (D5).
Seleccionar "_MSTF07" (D5).
Presionar el pulsador "ECU update" (D5).

左メニューの "マップ" を選択します (D5)。
"_MSTF07" を選択します (D5)。
"ECU 更新" ボタンを押します (D5)。

Esperar la finalización de la programación software Salpicadero Master (D6).

マスターインストルメントパネルコントロールユニットのソフトウェアのプログラミングが終了するまで待ちます (D6)。

Desconectar la herramienta de diagnosis del conector de adquisición de datos.

診断テスターをデータロガーコネクタから切り離します。

Volver a montar el guardabarros trasero siguiendo lo indicado en el capítulo "Montaje guardabarros trasero".
Volver a montar el asiento siguiendo lo indicado en el capítulo "Montaje asiento".

"リアマッドガードの取り付け" の章の記載に従い、リアマッドガードを取り付けます。
"シートの取り付け" の章の記載に従い、シートを取り付けます。



DUCATI PERFORMANCE accessories

レース専用部品 ご注文書

ご注文商品

1	P/N	商品名
2	P/N	商品名
3	P/N	商品名
4	P/N	商品名
5	P/N	商品名

お客様ご記入欄

私は上記レース専用部品を下記車両に装着し、サーキット走行のみに利用し、一般公道には利用しません。

車台番号	ZDM	モデル名
お客様署名	ご注文日	

ドゥカティ正規ネットワーク店記入欄

お客様に上記レース専用部品を販売し、レース専用部品のご利用方法を説明いたしました。

販売店署名	販売日	年	月	日
-------	-----	---	---	---

販売店様へお願い

- 上記ご記入の上、弊社アフターセールス部までFAXしてください。FAX:03-6692-1317
- 取り付け車両1台に1枚でご使用ください。