

Kit portapacchi Luggage rack kit



Simbologia

Per una lettura rapida e razionale sono stati impiegati simboli che evidenziano situazioni di massima attenzione, consigli pratici o semplici informazioni.

Prestare molta attenzione al significato dei simboli, in quanto la loro funzione è quella di non dovere ripetere concetti tecnici o avvertenze di sicurezza. Sono da considerare, quindi, dei veri e propri "promemoria".

Consultare questa pagina ogni volta che sorgeranno dubbi sul loro significato.



Attenzione

La non osservanza delle istruzioni riportate può creare una situazione di pericolo e causare gravi lesioni personali e anche la morte.



Importante

Indica la possibilità di arrecare danno al veicolo e/o ai suoi componenti se le istruzioni riportate non vengono eseguite.



Note

Fornisce utili informazioni sull'operazione in corso.

Riferimenti

I particolari evidenziati in grigio e riferimento numerico (Es. ①) rappresentano l'accessorio da installare e gli eventuali componenti di montaggio forniti a kit.

I particolari con riferimento alfabetico (Es. A) rappresentano i componenti originali presenti sul motoveicolo.

Tutte le indicazioni destro o sinistro si riferiscono al senso di marcia del motociclo.

Avvertenze generali



Attenzione

Le operazioni riportate nelle pagine seguenti devono essere eseguite da un tecnico specializzato o da un'officina autorizzata DUCATI.



Attenzione

Le operazioni riportate nelle pagine seguenti se non eseguite a regola d'arte possono pregiudicare la sicurezza del pilota.



Note

Documentazione necessaria per eseguire il montaggio del Kit è il MANUALE OFFICINA, relativo al modello di moto in vostro possesso.



Note

Nel caso fosse necessaria la sostituzione di un componente del kit consultare la tavola ricambi allegata.

Symbols

To allow quick and easy consultation, this manual uses graphic symbols to highlight situations in which maximum care is required, as well as practical advice or information.

Pay attention to the meaning of the symbols since they serve to avoid repeating technical concepts or safety warnings throughout the text. The symbols should therefore be seen as real reminders. Please refer to this page whenever in doubt as to their meaning.



Warning

Failure to follow these instructions might give rise to a dangerous situation and provoke severe personal injuries or even death.



Caution

Failure to follow these instructions might cause damages to the vehicle and/or its components.



Notes

Useful information on the procedure being described.

References

Parts highlighted in grey and with a numeric reference (Example ①) are the accessory to be installed and any assembly components supplied with the kit.

Parts with an alphabetic reference (Example A) are the original components fitted on the vehicle.

Any right- or left-hand indication refers to the vehicle direction of travel.

General notes



Warning

Carefully perform the operations on the following pages since they might negatively affect rider safety.



Warning

Carefully perform the operations on the following pages since they might negatively affect rider safety.



Notes

The following documents are necessary for assembling the Kit: WORKSHOP MANUAL of your bike model.



Notes

Should it be necessary to change any kit parts, please refer to the attached spare part table.

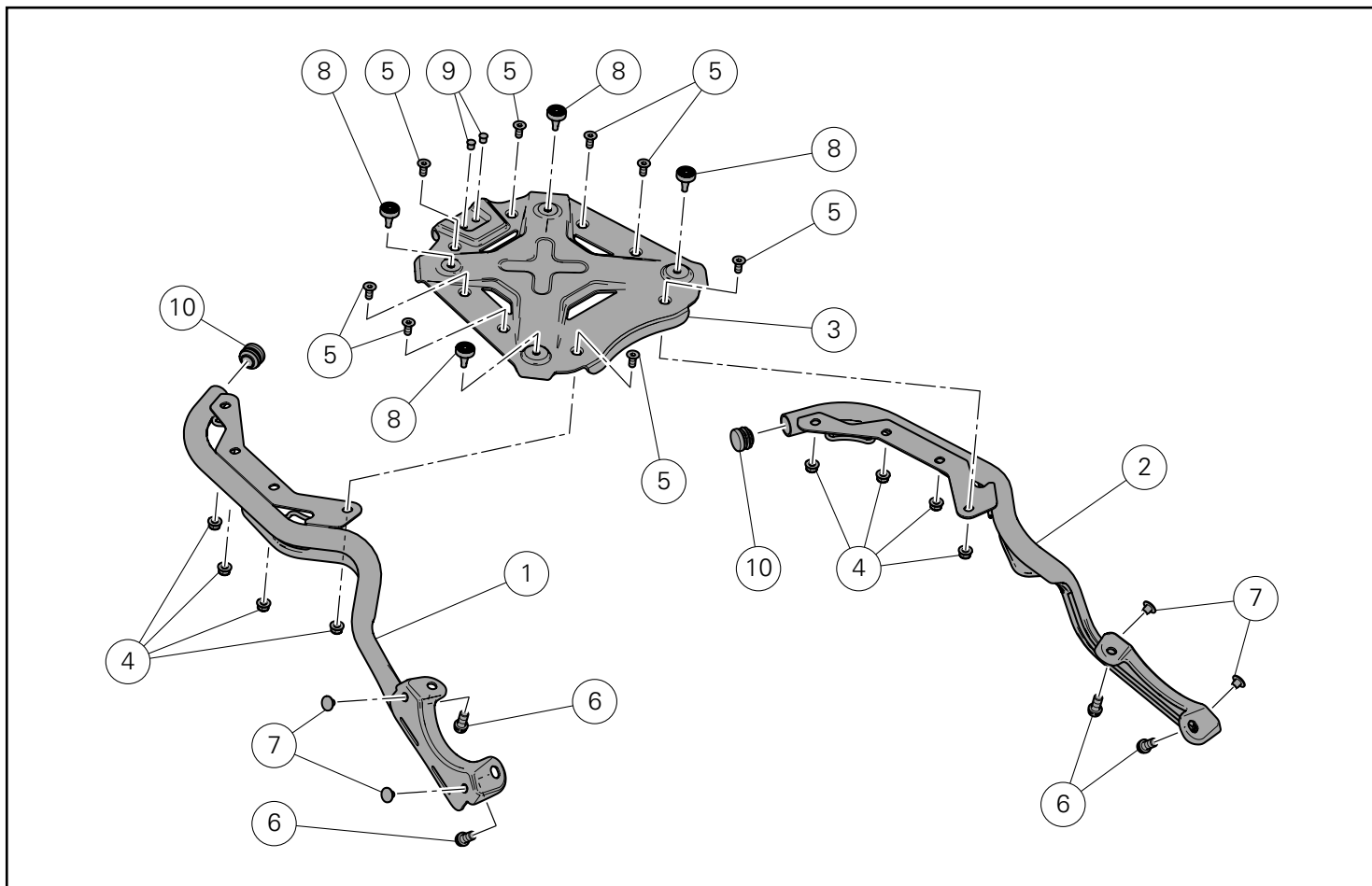

Attenzione

Il peso massimo trasportabile del portapacchi è di 5 Kg (11 lb). Nel caso si ecceda il peso consigliato si rischia la rottura del portapacchi stesso. Questo può influire negativamente sulla sicurezza del pilota.



Warning

Luggage rack max. loading capacity is 5 Kg (11 lb). Should this weight be exceeded, luggage rack could break. This can affect rider's safety.



Attenzione

Il mancato rispetto dei limiti di carico potrebbe influenzare negativamente la maneggevolezza e la resa del vostro motoveicolo e potrebbe causarne la perdita di controllo.



Warning

Failure to observe weight limits could result in poor handling and impair the performance of your motorcycle, and you may lose control of the motorcycle.

Pos.	Denominazione	Description
1	Puntone portapacchi destro	Luggage rack RH linkage
2	Puntone portapacchi sinistro	Luggage rack LH linkage
3	Piastra portapacchi	Luggage rack plate
4	Dado M6	Nut M6
5	Vite TSPEI M6X14	TSPEI screw M6X14
6	Vite TCEIF M8X16	TCEIF screw M8X16
7	Tappo	Plug
8	Tampone in gomma	Rubber buffer
9	Tappo	Plug
10	Tappo	Plug

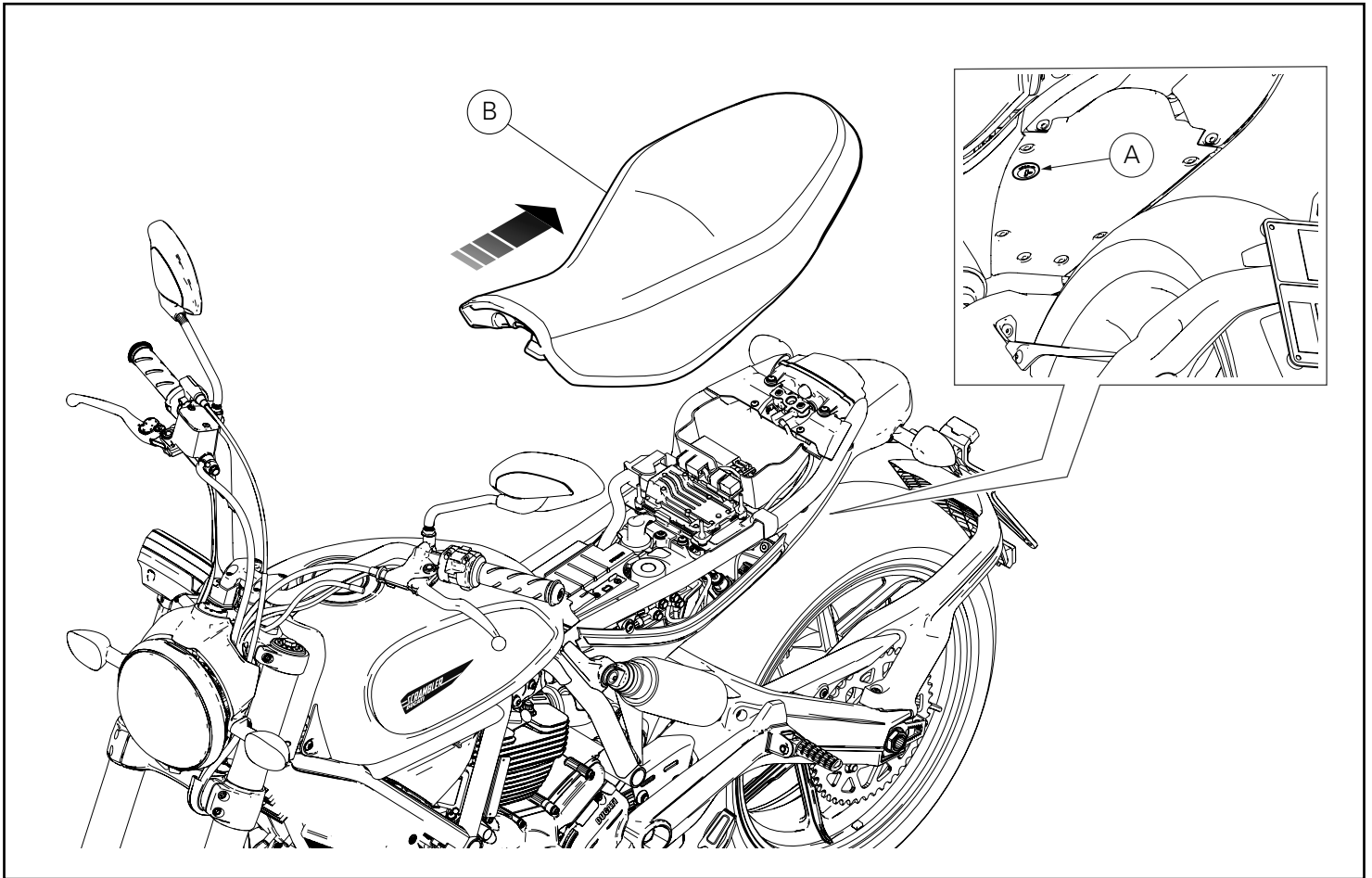

Smontaggio componenti originali

Removing the original components

Smontaggio sella

Introdurre la chiave nella serratura (A), ruotarla in senso orario e contemporaneamente premere verso il basso in prossimità del chiavistello per agevolare lo sgancio del piolo.
Sfilare la sella (B) dai fermi anteriori tirandola all'indietro.

Seat disassembly

Insert the key in the lock (A), turn the key clockwise and simultaneously press downward in the area of the latch to release the pin.
Pull the seat (B) backwards to release it from the front retainers.

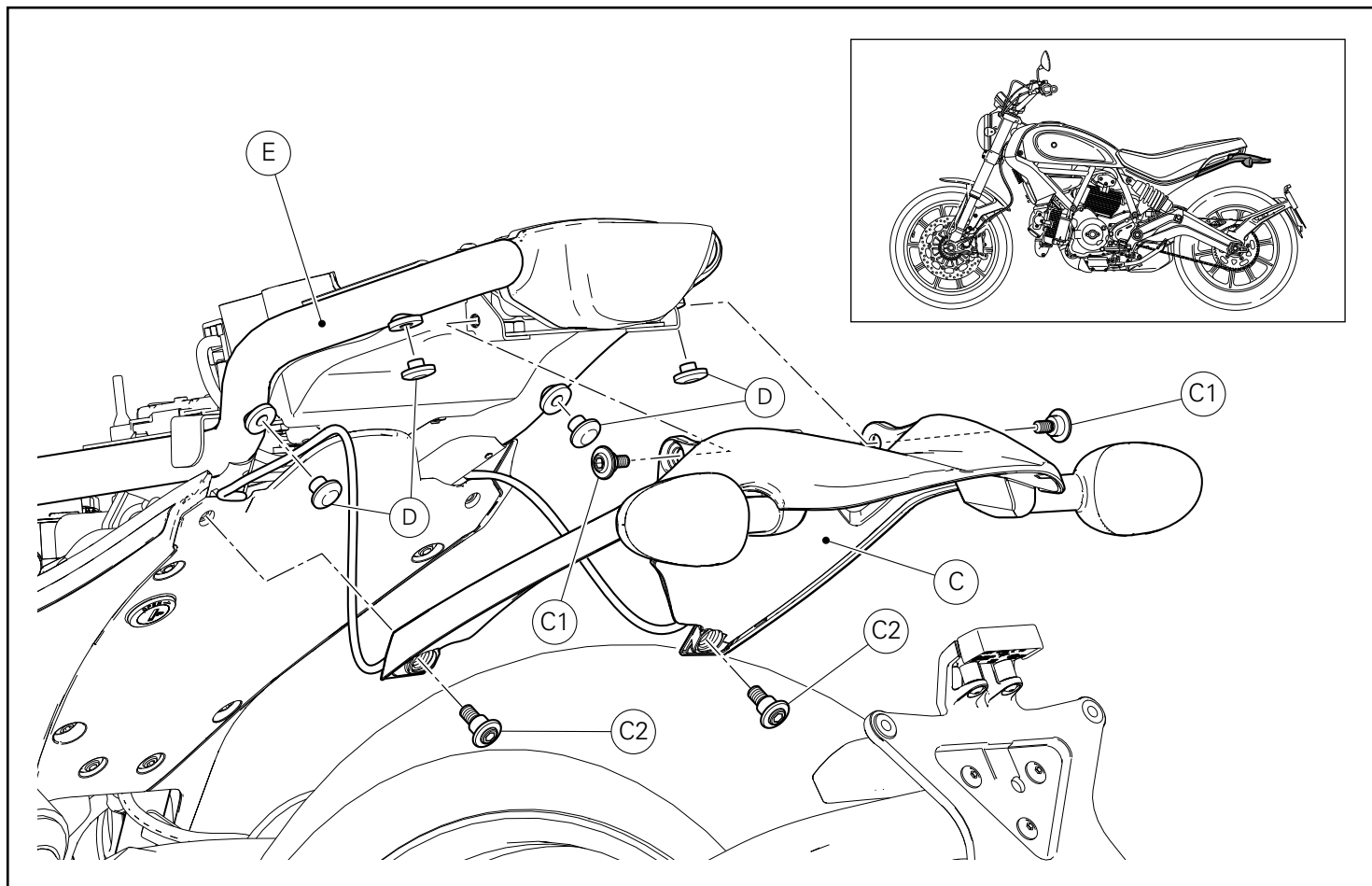

Smontaggio tegolino posteriore e cover sottosella

Svitare le n.2 viti superiori (C1) e le n.2 viti inferiori (C2) di fissaggio del gruppo tegolino posteriore (C).

Sfilare e supportare adeguatamente il gruppo tegolino posteriore (C) prestando attenzione a non rovinare i cablaggi degli indicatori di direzione.

Rimuovere i n.4 tappi (D) dal telaio (E).

Rear guard and underseat cover disassembly

Undo the 2 upper screws (C1) and the 2 lower screws (C2) securing rear guard unit (C).

Slide rear guard unit (C) out and properly support it paying attention not to damage turn indicator wiring.

Remove 4 plugs (D) from frame (E).

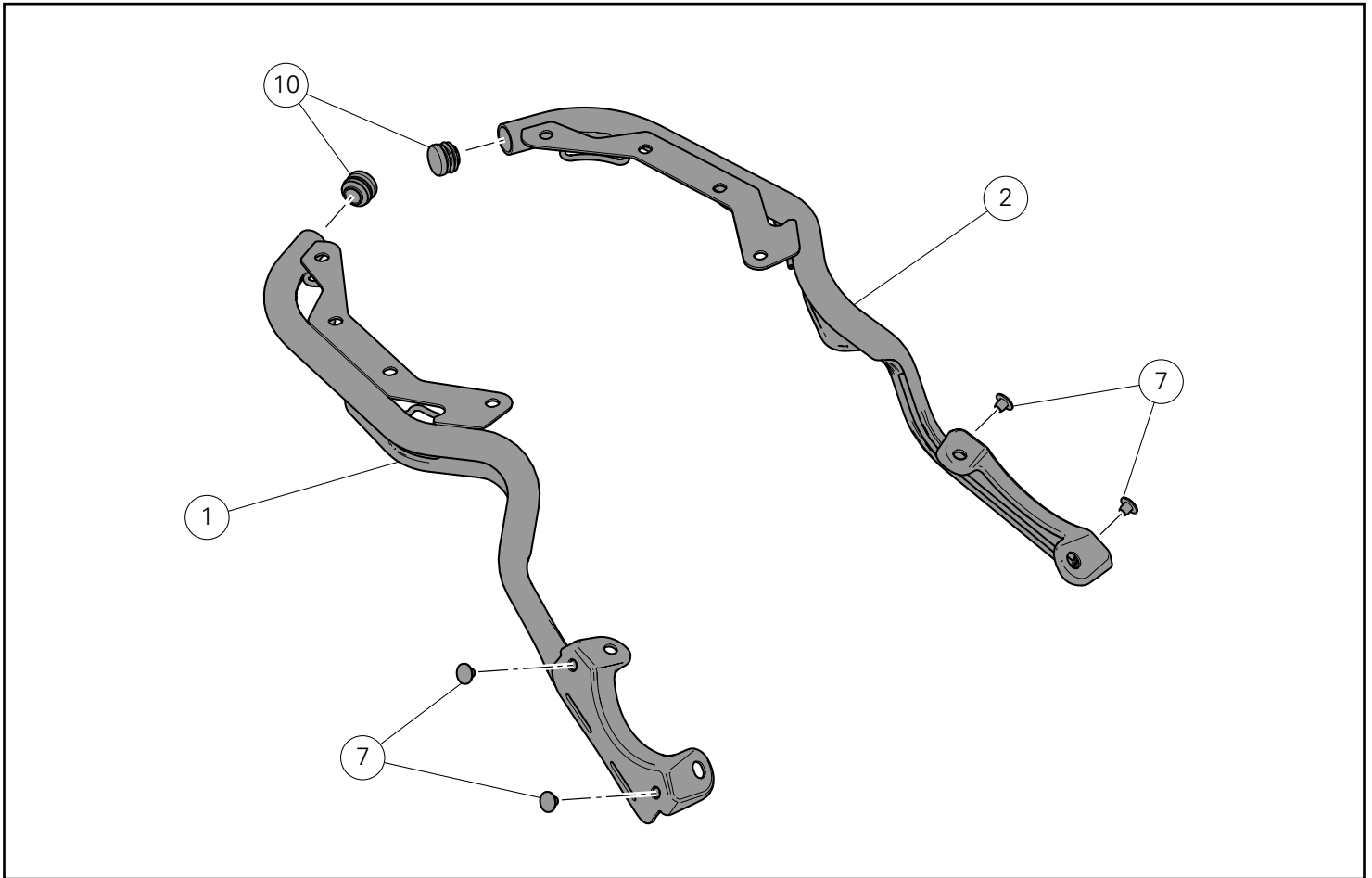

Montaggio componenti kit

● Importante

Verificare, prima del montaggio, che tutti i componenti risultino puliti e in perfetto stato.
Adottare tutte le precauzioni necessarie per evitare di danneggiare qualsiasi parte nella quale ci si trova ad operare.

Premontaggio tappi puntoni

Introdurre il tappo (10) e i n.2 tappi (7) sul puntone portapacchi destro (1), come mostrato in figura.
Ripetere la stessa operazione sul puntone portapacchi sinistro (2).

Kit installation

● Caution

Check that all components are clean and in perfect condition before installation.
Adopt any precaution necessary to avoid damages to any part of the motorcycle you are working on.

Linkage plug pre-assembly

Fit plug (10) and no.2 plugs (7) on luggage rack RH linkage (1), as shown in the figure.
Repeat the same procedure for luggage rack LH linkage (2).

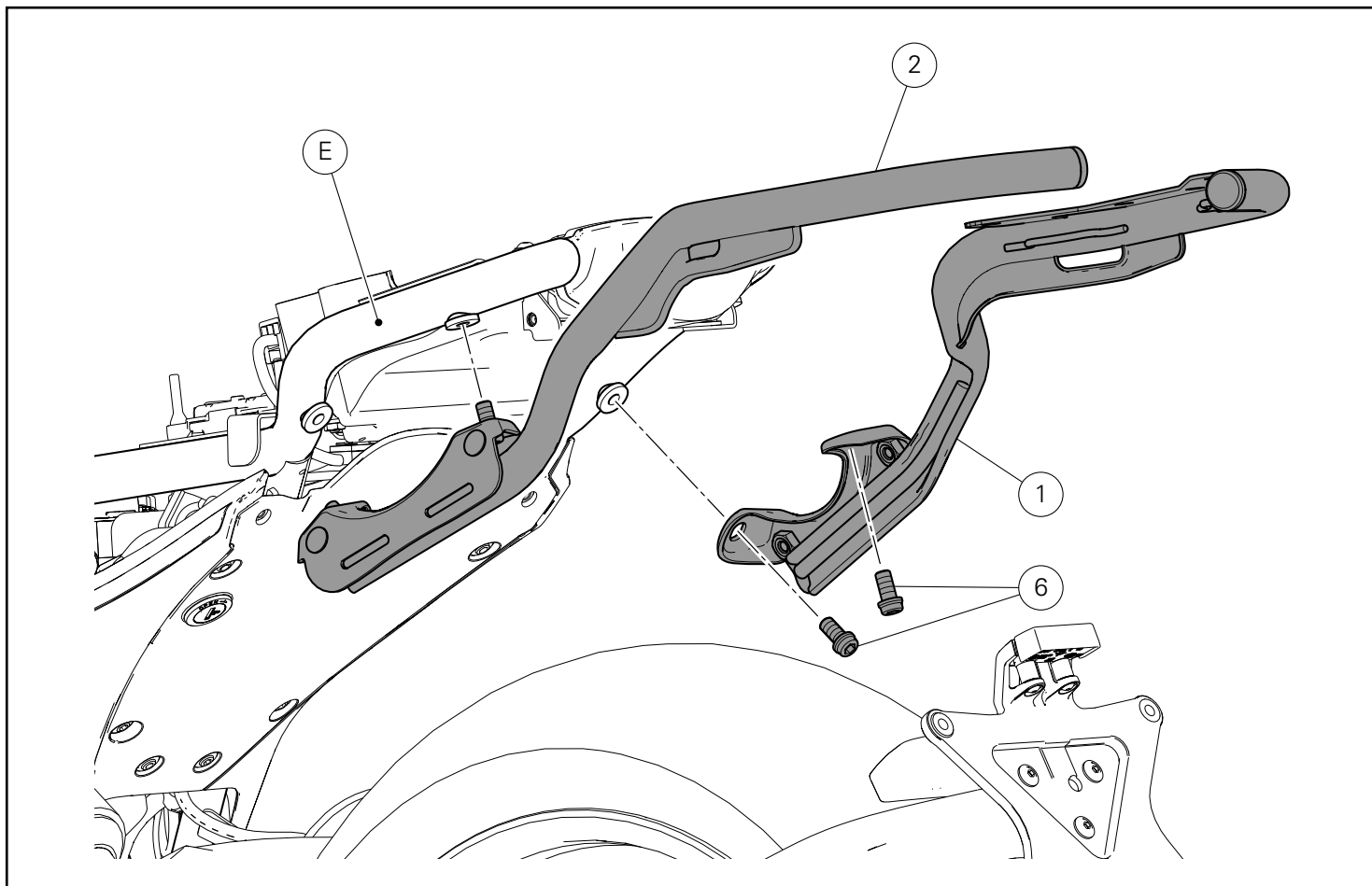

Montaggio puntoni portapacchi



Note

Per comprendere meglio la procedura di montaggio del kit portapacchi non viene rappresentato il gruppo tegolino.

Operando sul posteriore del motoveicolo, posizionare il puntone portapacchi destro (1) in corrispondenza delle forature al di sotto del telaio (E) e impuntare senza serrare le n.2 viti (6).

Ripetere la stessa procedura per il montaggio del puntone portapacchi sinistro (2).

Luggage rack linkage assembly



Notes

To better understand the assembly of the luggage rack kit, the rear guard unit is not shown.

Working on vehicle rear side, position luggage rack RH linkage (1) on the holes under frame (E) and start no.2 screws (6) without tightening.

Repeat the same procedure to assemble luggage rack LH linkage (2).

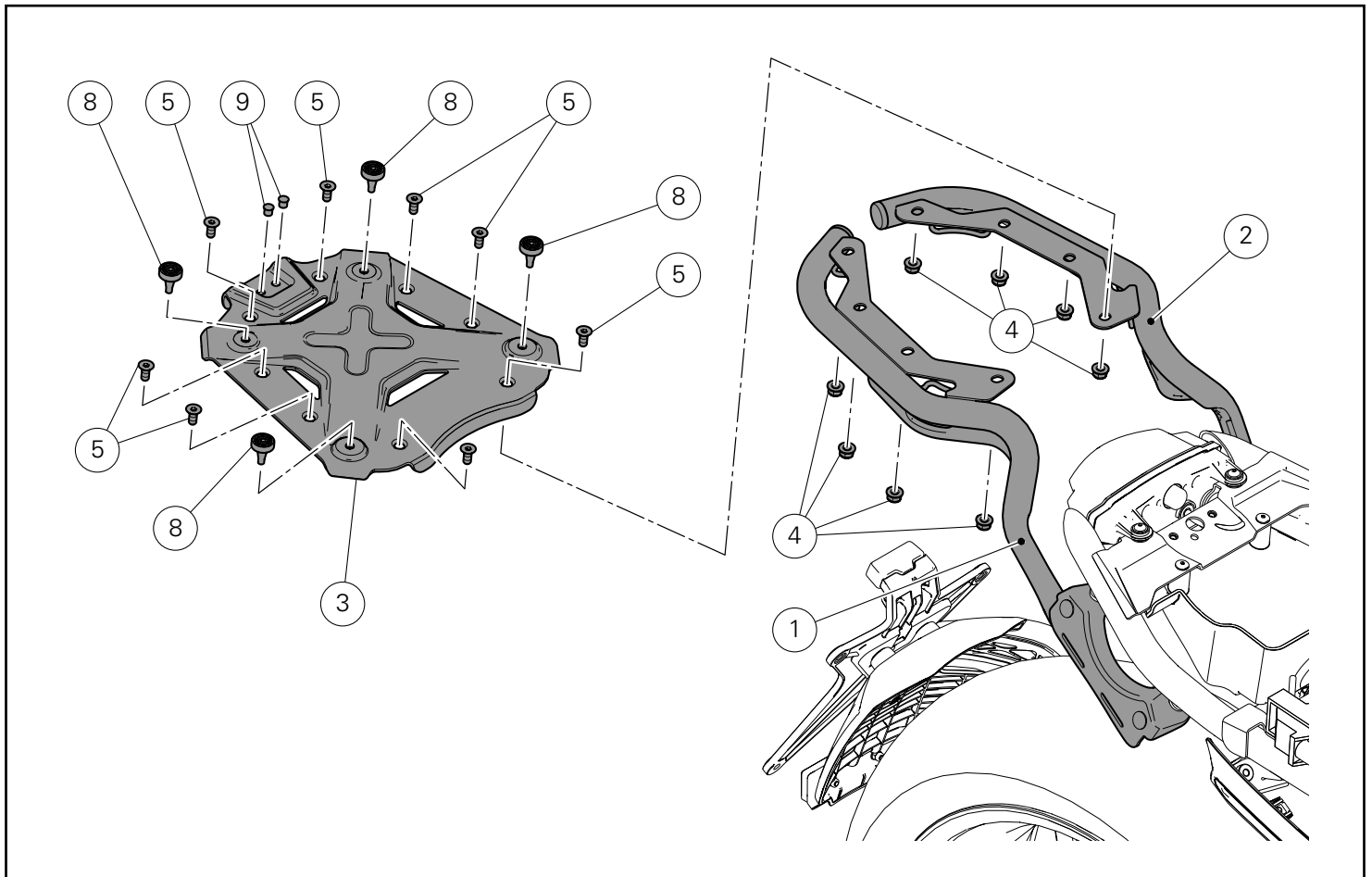

Montaggio piastra portapacchi

Premontare i n.4 tamponi (8) e i n.2 tappi (9) sulla piastra portapacchi (3), come mostrato in figura.
 Posizionare la piastra (3) sul puntone portapacchi destro (1) e sinistro (2) e impuntare le n.8 viti (5).
 Dal lato opposto, sulla sporgenza delle n.8 viti (5), avvitare senza serrare i n.8 dadi (4).

Luggage rack plate assembly

Pre-fit no.4 rubber blocks (8) and no.2 plugs (9) on luggage rack plate (3), as shown in the figure.
 Position plate (3) on luggage rack RH (1) and LH (2) linkage and start no.8 screws (5).
 From the opposite side, on the protruding part of no.8 screws (5), screw no.8 nuts (4) without tightening.

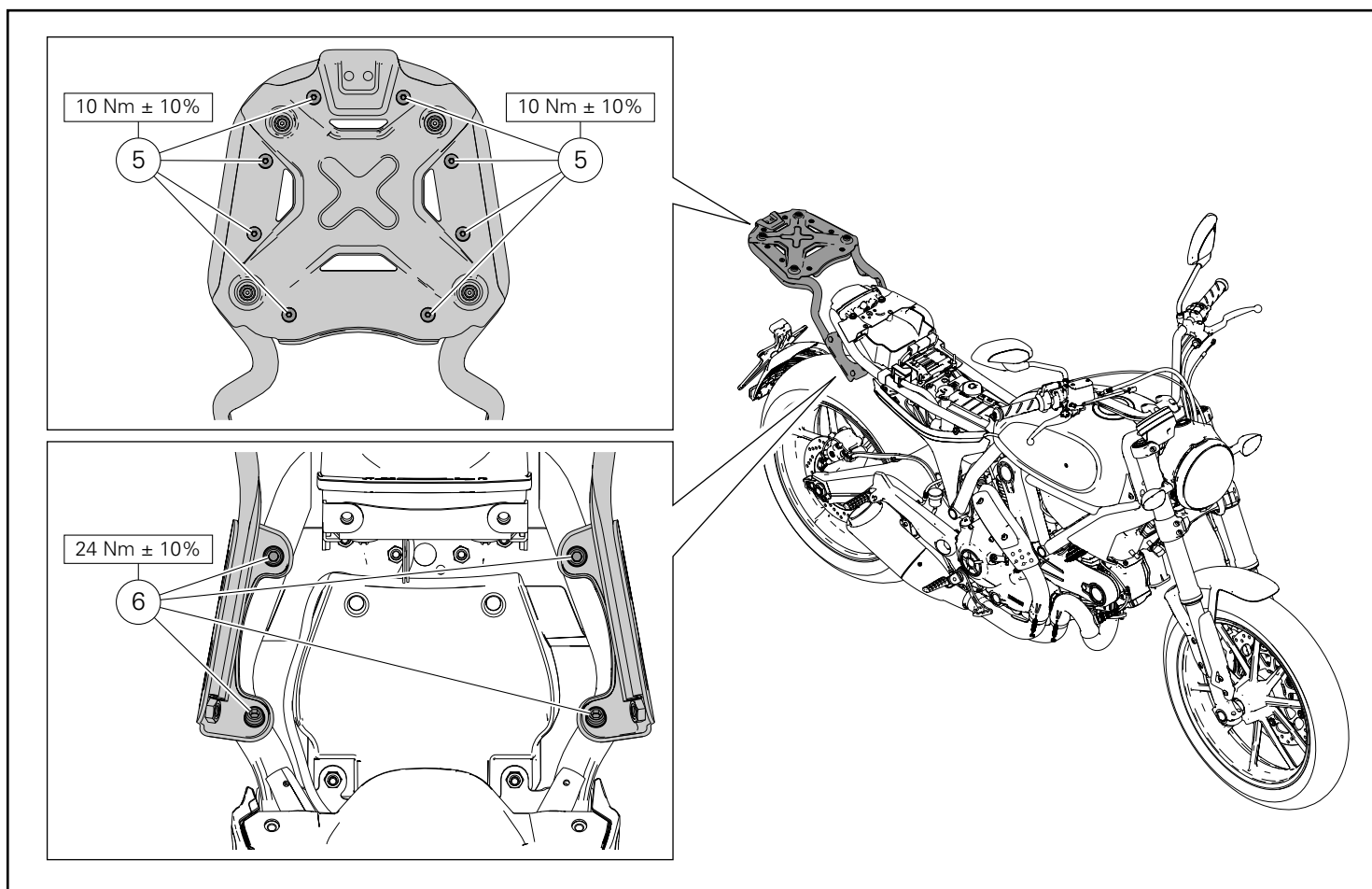

Serraggio viti portapacchi

Serrare le n.4 viti (6) alla coppia indicata.
Serrare le n.8 viti (5), alla coppia indicata, mantenendo dal lato opposto i n.8 dadi (4).

Luggage rack screw tightening

Tighten no.4 screws (6) to the specified torque.
Tighten no.8 screws (5) to the specified torque while holding no.8 nuts (4) from the opposite side.

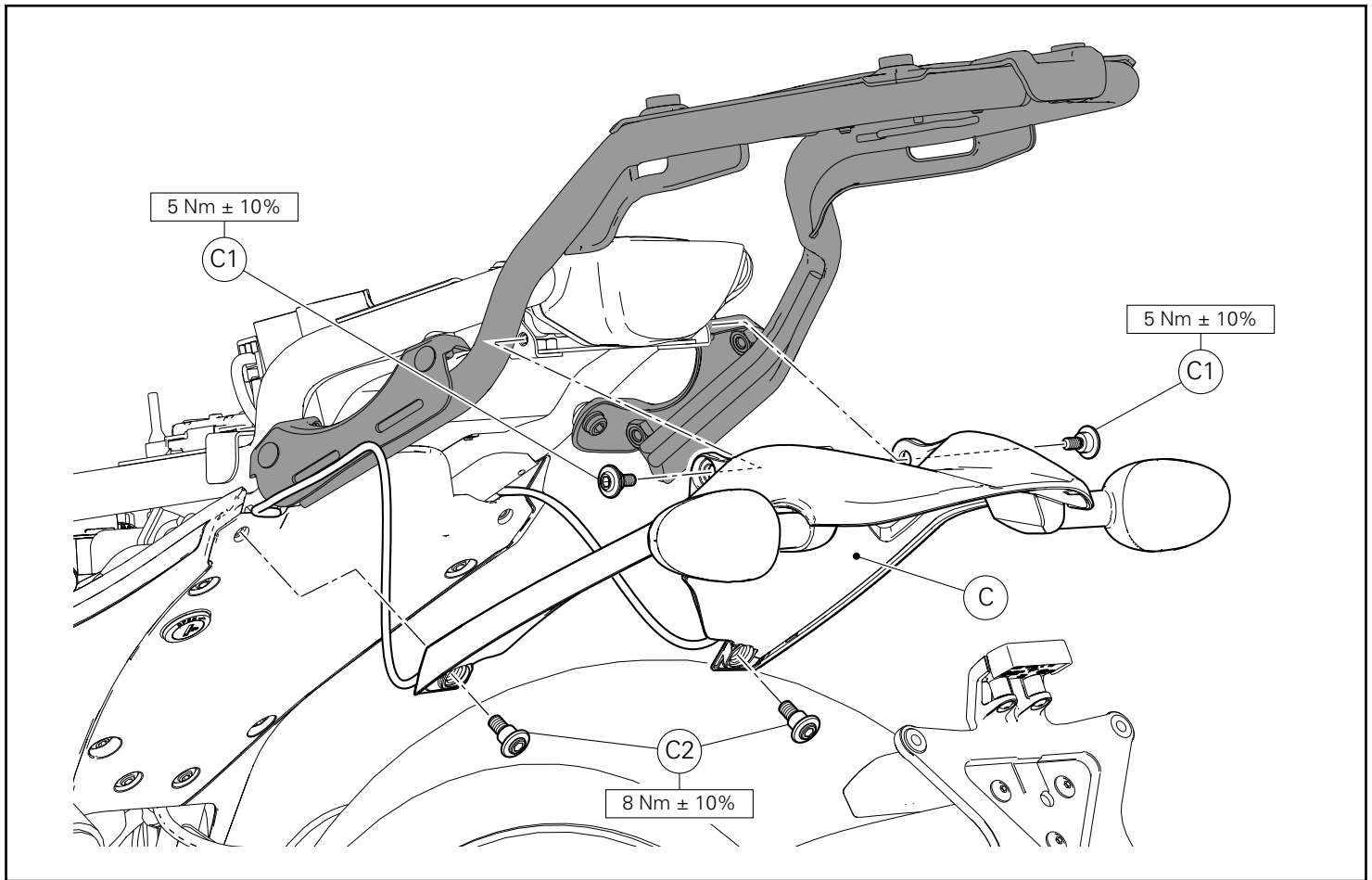

Rimontaggio gruppo tegolino posteriore

Posizionare il gruppo tegolino posteriore (C) sul telaio e impuntare le n.2 viti superiori (C1).

Impuntare le n.2 viti inferiori (C2) di fissaggio del gruppo tegolino posteriore (C) al telaio.

Fissare il gruppo tegolino posteriore (C) serrando le n.2 viti superiori (C1) e le n.2 viti inferiori (C2) alla coppia indicata.

Rear guard unit reassembly

Position rear guard assembly (C) on frame and start the 2 upper screws (C1).

Start the 2 lower screws (C2) that fasten rear guard assembly (C) to frame.

Fix rear guard assembly (C) tightening the 2 upper screws (C1) and the 2 lower screws (C2) to the specified torque.

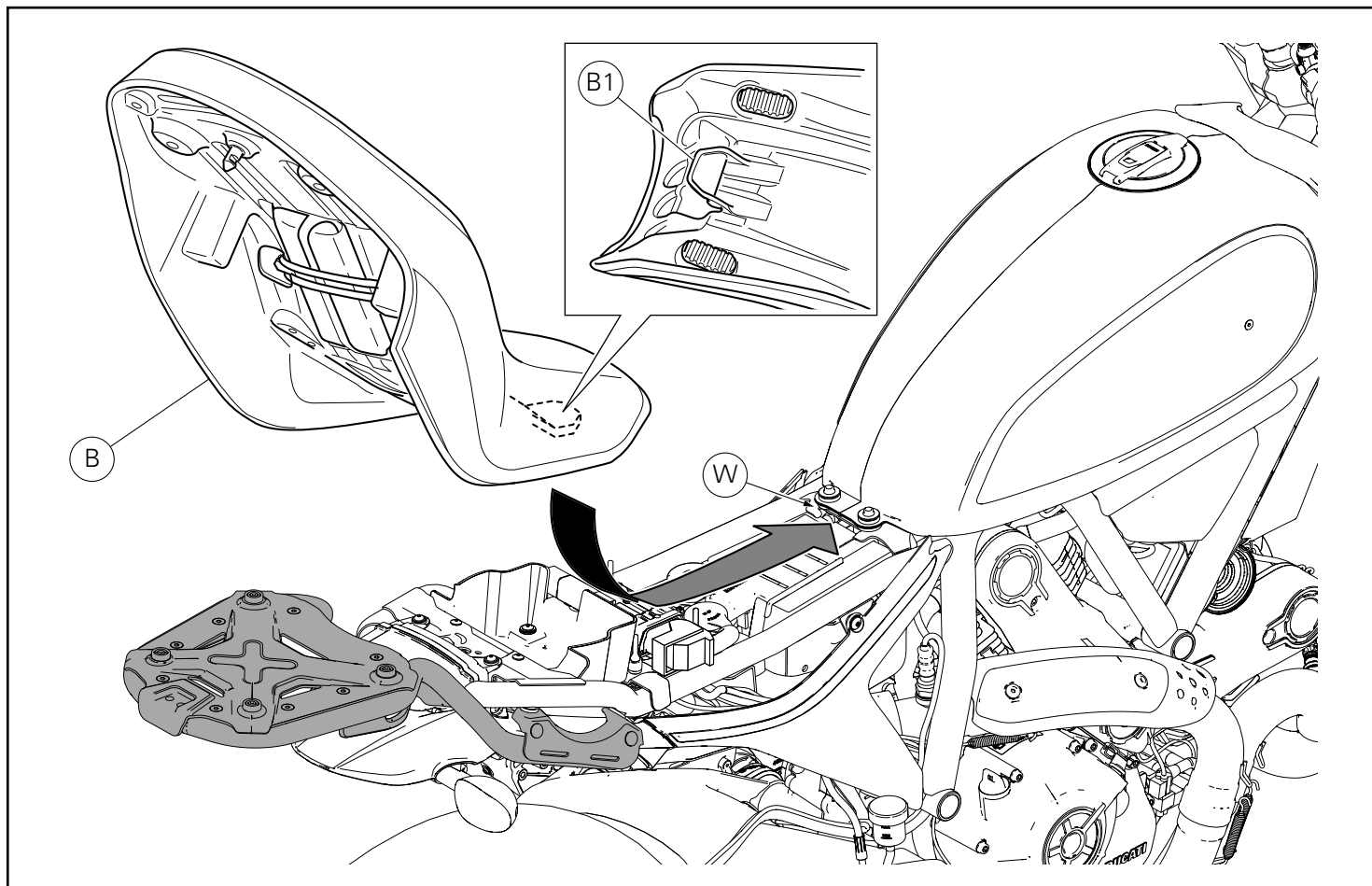

Montaggio sella

Assicurarsi che tutti gli elementi siano correttamente disposti e fissati nel vano sotto la sella.
 Inserire l'estremità anteriore (B1) del fondo sella sotto alle sede (W) del supporto telaio.
 Spingere sull'estremità posteriore della sella (B) fino ad udire lo scatto del chiavistello della serratura.
 Assicurarsi che la sella sia saldamente fissata al telaio e rimuovere la chiave dalla serratura.



Attenzione

Il peso massimo trasportabile del portapacchi è di 5 Kg (11 lb). Nel caso si ecceda il peso consigliato si rischia la rottura del portapacchi stesso. Questo può influire negativamente sulla sicurezza del pilota.



Attenzione

Il mancato rispetto dei limiti di carico potrebbe influenzare negativamente la maneggevolezza e la resa del vostro motoveicolo e potrebbe causarne la perdita di controllo.

Seat assembly

Make sure that all parts are correctly arranged and secured in the compartment under the seat.
 Slide the front end (B1) of the seat bottom underneath the seat (W) of the frame support.
 Press on seat (B) rear end until locking latch snaps.
 Make sure that the seat is firmly secured to the frame and remove the key from the lock.



Warning

Luggage rack max. loading capacity is 5 Kg (11 lb). Should this weight be exceeded, luggage rack could break. This can affect rider's safety.



Warning

Failure to observe weight limits could result in poor handling and impair the performance of your motorcycle, and you may lose control of the motorcycle.

Kit porte-bagages Kit Gepäckträger



Symboles

Pour faciliter la consultation de ce manuel, des symboles signalent des situations exigeant le maximum d'attention, des conseils pratiques ou de simples informations. Lire attentivement la signification de ces symboles car ils renvoient à des concepts techniques ou des consignes de sécurité de la plus grande importance. Ils doivent être considérés comme de véritables « aide-mémoire ». Toujours consulter cette page en cas de doute concernant leur signification.



Attention

La non-observance des instructions reportées ci-dessous peut créer une situation dangereuse et provoquer de graves lésions personnelles voire la mort.



Important

Indique la possibilité d'endommager le véhicule et/ou ses composants si les instructions reportées ci-dessous ne sont pas suivies.



Remarques

Fournit des informations utiles sur l'opération en cours.

Références

Les pièces surlignées en gris et la référence numérique (Ex. ①) représentent l'accessoire à installer et les composants de montage éventuels fournis en kit.

Les pièces avec référence alphabétique (Ex. Ⓐ) représentent les composants d'origine présents sur le motorcycle.

Toutes les indications droite ou gauche se réfèrent au sens de marche la moto.

Avertissements généraux



Attention

Les opérations indiquées dans les pages suivantes, au cas où elles ne seraient pas effectuées selon les règles de l'art pourraient compromettre la sécurité du pilote.



Attention

Les opérations indiquées dans les pages suivantes, au cas où elles ne seraient pas effectuées selon les règles de l'art pourraient compromettre la sécurité du pilote.



Remarques

La documentation nécessaire pour effectuer la pose du Kit est le : MANUEL D'ATELIER, relatif au modèle de moto en votre possession.



Remarques

Au cas où il serait nécessaire d'effectuer le remplacement d'un composant du kit, il faudra consulter la planche relative aux pièces détachées ci-jointe.

Symbole

Zum schnellen und übersichtlichen Lesen werden Symbole verwendet, die außerordentlich wichtige Situationen, praktische Ratschläge oder auch nur einfache Informationen hervorheben. Der Bedeutung dieser Symbole ist besondere Aufmerksamkeit zu schenken, da sich hierdurch das ständige Wiederholen von technischen Konzepten oder Sicherheitshinweisen erübrigt. Sie stellen daher regelrechte „Merker“ dar. Diese Seite ist immer dann zur Hand zu nehmen, wenn Zweifel über die Bedeutung eines Symbols bestehen sollten.



Achtung

Eine Nichtbeachtung der hier wiedergegebenen Anweisungen kann Gefahrensituationen schaffen und zu schweren Verletzungen und auch zum Tod führen.



Wichtig

Weist darauf hin, dass bei Nichteinhaltung der hier wiedergegebenen Anweisungen die Möglichkeit für Schäden am Fahrzeug und/oder seiner Komponenten besteht.



Hinweis

Übermittelt nützliche Informationen zum betreffenden Arbeitseingriff.

Bezugsangaben

Die grau gekennzeichneten Bestandteile mit numerischem Bezug (Bsp. ①) geben das zu installierende Bestandteil und die eventuellen, im Kit enthaltenen Montagekomponenten wieder.

Die Bestandteile mit alphabetischem Bezug (Bsp. Ⓐ) geben die Original-Bestandteile wieder, die am Motorrad verbaut wurden.

Alle Angaben wie „rechts“ oder „links“ beziehen sich auf die Fahrtrichtung des Motorrads.

Allgemeine Warnhinweise



Achtung

Werden die auf den folgenden Seiten beschriebenen Arbeitsmaßnahmen nicht fachgerecht ausgeführt, kann sich dies auf die Sicherheit des Fahrers auswirken.



Achtung

Werden die auf den folgenden Seiten beschriebenen Arbeitsmaßnahmen nicht fachgerecht ausgeführt, kann sich dies auf die Sicherheit des Fahrers auswirken.



Hinweis

Für die Montage des Kits sind folgende Unterlagen erforderlich: WERKSTATTHANDBUCH, des sich in Ihrem Besitz befindlichen Motorrads.



Hinweis

Sollte sich der Austausch eines Bestandteils des Kits als erforderlich erweisen, ist dazu Bezug auf die beiliegende Ersatzteilliste zu nehmen.

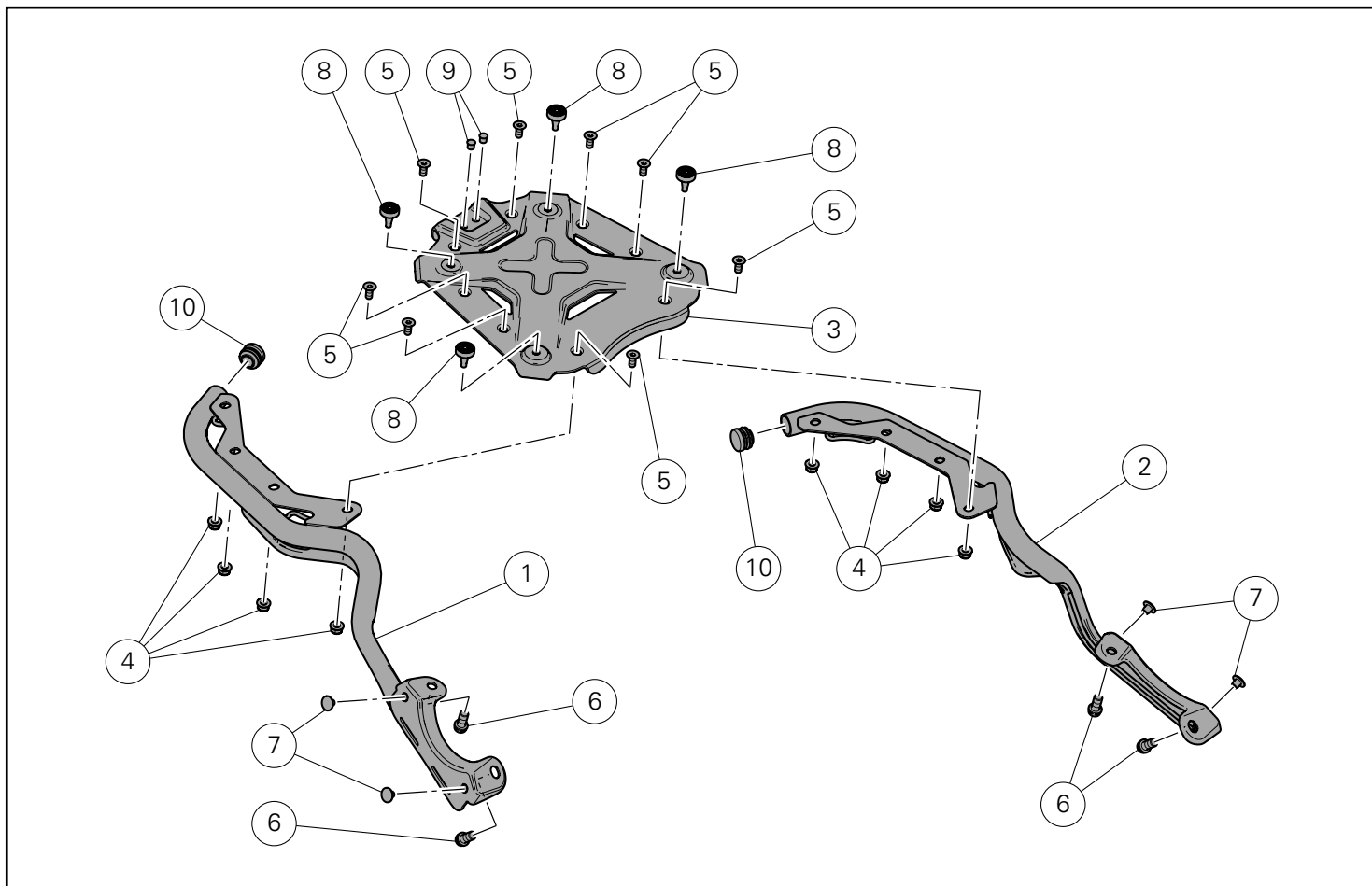

⚠ Attention

Le poids maximum transportable du porte-bagages est de 5 Kg (11 lb).

Au cas où on excèderait avec le poids conseillé on risque la rupture du porte-bagages même.

Ceci peut avoir une influence négative sur la sécurité du pilote.

⚠ Attention

Le non-respect des limites de charge pourrait influencer négativement la maniabilité et le rendement du motocycle, ainsi que provoquer la perte de contrôle du motocycle.

⚠ Achtung

Das auf dem Gepäckträger transportierbare Höchstgewicht beträgt 5 kg (11 lb).

Sollte das empfohlene Gewicht überschritten werden, könnte es zum Bruch des Gepäckträgers kommen.

Dadurch kann die Fahrersicherheit negativ beeinträchtigt werden.

⚠ Achtung

Die Nichtbeachtung der Zuladungsgrenzwerte könnte die Wendigkeit und die Leistung Ihres Motorrads negativ beeinträchtigen und zum Verlust der Motorradkontrolle führen.

Pos.	Designation	Bezeichnung
1	Bras de support porte-bagages droit	Abstützung des Gepäckträgers, rechts
2	Bras de support porte-bagages gauche	Abstützung des Gepäckträgers, links
3	Plaque porte-bagages	Gepäckträgerplatte
4	Écrou M6	Mutter M6
5	Vis TFPHC M6X14	Spezial-Innensechskantschraube M6x14
6	Vis TCHCF M8X16	Geflanschte Innensechskantschraube M8x16
7	Bouchon	Verschluss
8	Tampon en caoutchouc	Gummistopfen
9	Bouchon	Verschluss
10	Bouchon	Verschluss

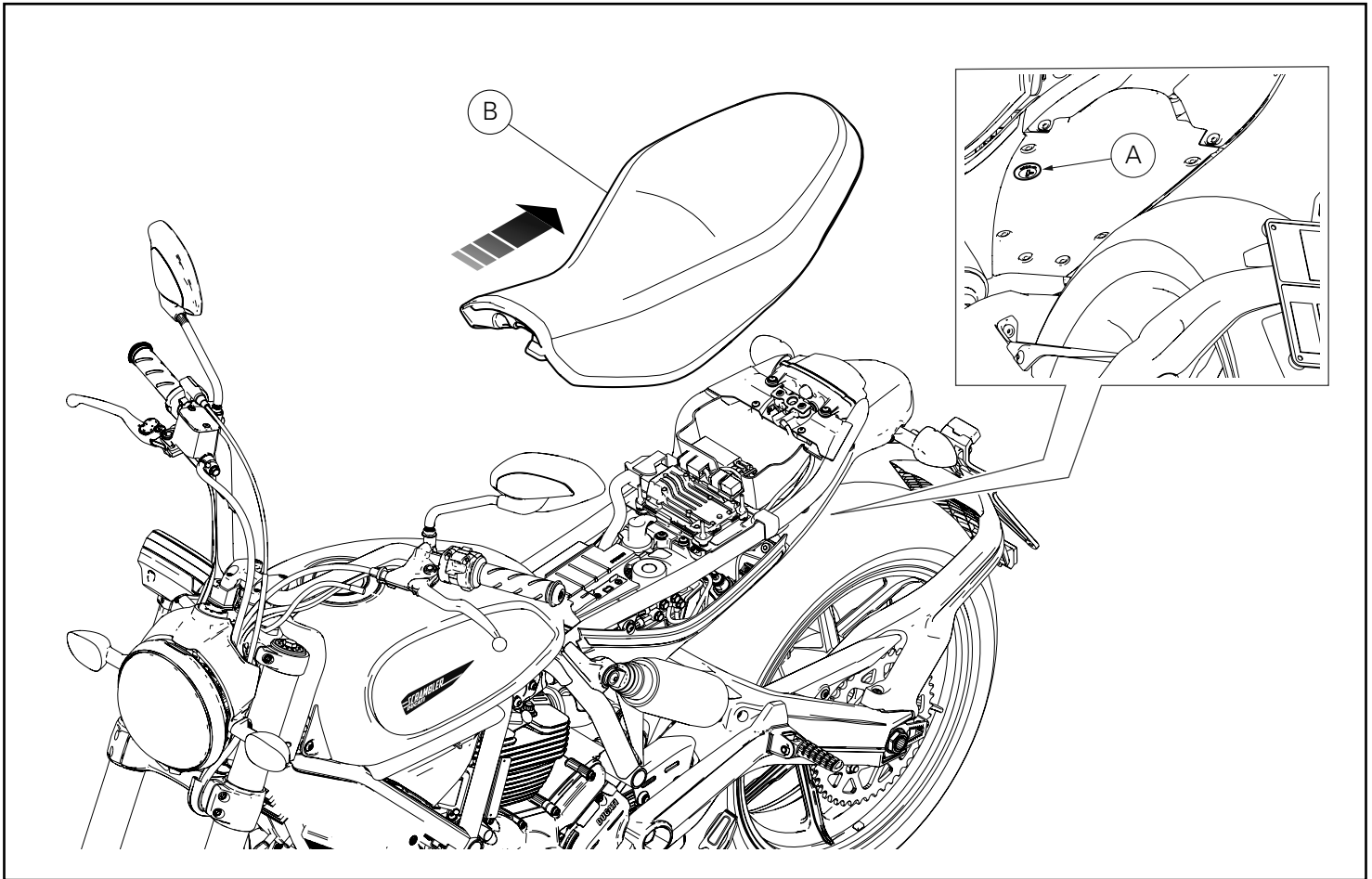

Dépose composants d'origine

Dépose de la selle

Insérer la clé dans la serrure (A), la tourner dans le sens des aiguilles d'une montre et, en même temps, exercer une pression vers le bas à proximité du verrou pour faciliter le décrochage de la vis sans tête.

Sortir la selle (B) des arrêtoirs avant en la tirant vers l'arrière.

Ausbau der Original-Bestandteile

Abnahme der Sitzbank

Den Schlüssel in das Schloss (A) einstecken, im Uhrzeigersinn drehen und dabei gleichzeitig am Riegel nach unten drücken, um das Lösen des Verriegelungsstifts zu erleichtern.

Die Sitzbank (B) durch Ziehen nach hinten von den vorderen Halterungen entfernen.

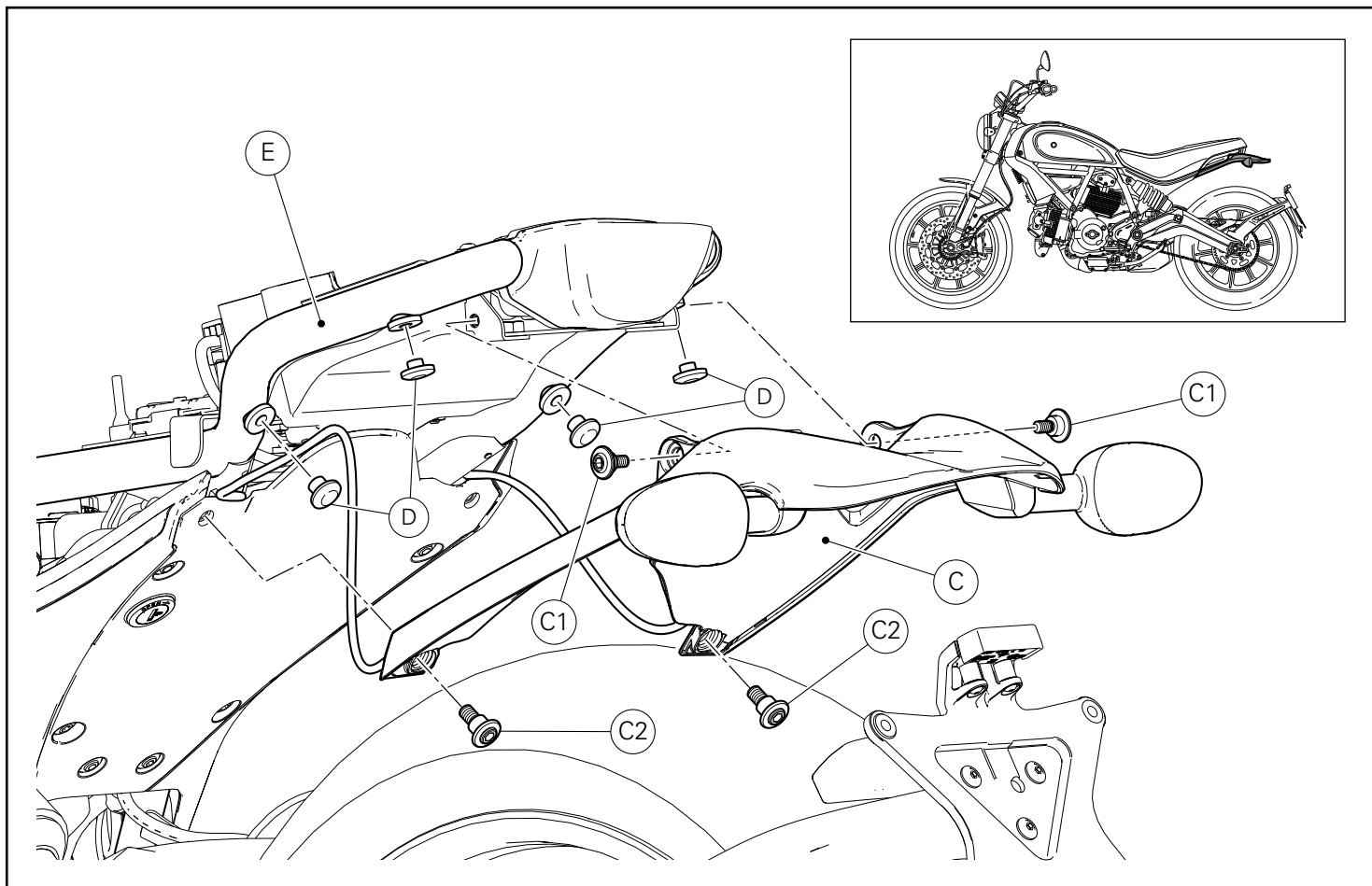

Dépose dossier de selle arrière et cache dessous-de-selle
Desserrer les 2 vis supérieures (C1) et les 2 vis inférieures (C2) de fixation du groupe dossier de selle arrière (C).
Sortir et soutenir correctement le groupe dossier de selle arrière (C), en faisant attention à ne pas endommager les faisceaux des clignotants de direction.
Enlever les 4 bouchons (D) du cadre (E).

Abnahme der hinteren Spritzschutzeinheit und Abdeckung unter Sitzbank

Die 2 oberen Schrauben (C1) und die 2 unteren Schrauben (C2) für die Befestigung der hinteren Spritzschutzeinheit (C) lösen.
Die hintere Spritzschutzeinheit (C) in angemessener Weise abziehen und abstützen, dabei darauf achten, dass die Verkabelungen der Blinker nicht beschädigt werden.
Die 4 Verschlüsse (D) vom Rahmen (E) entfernen.

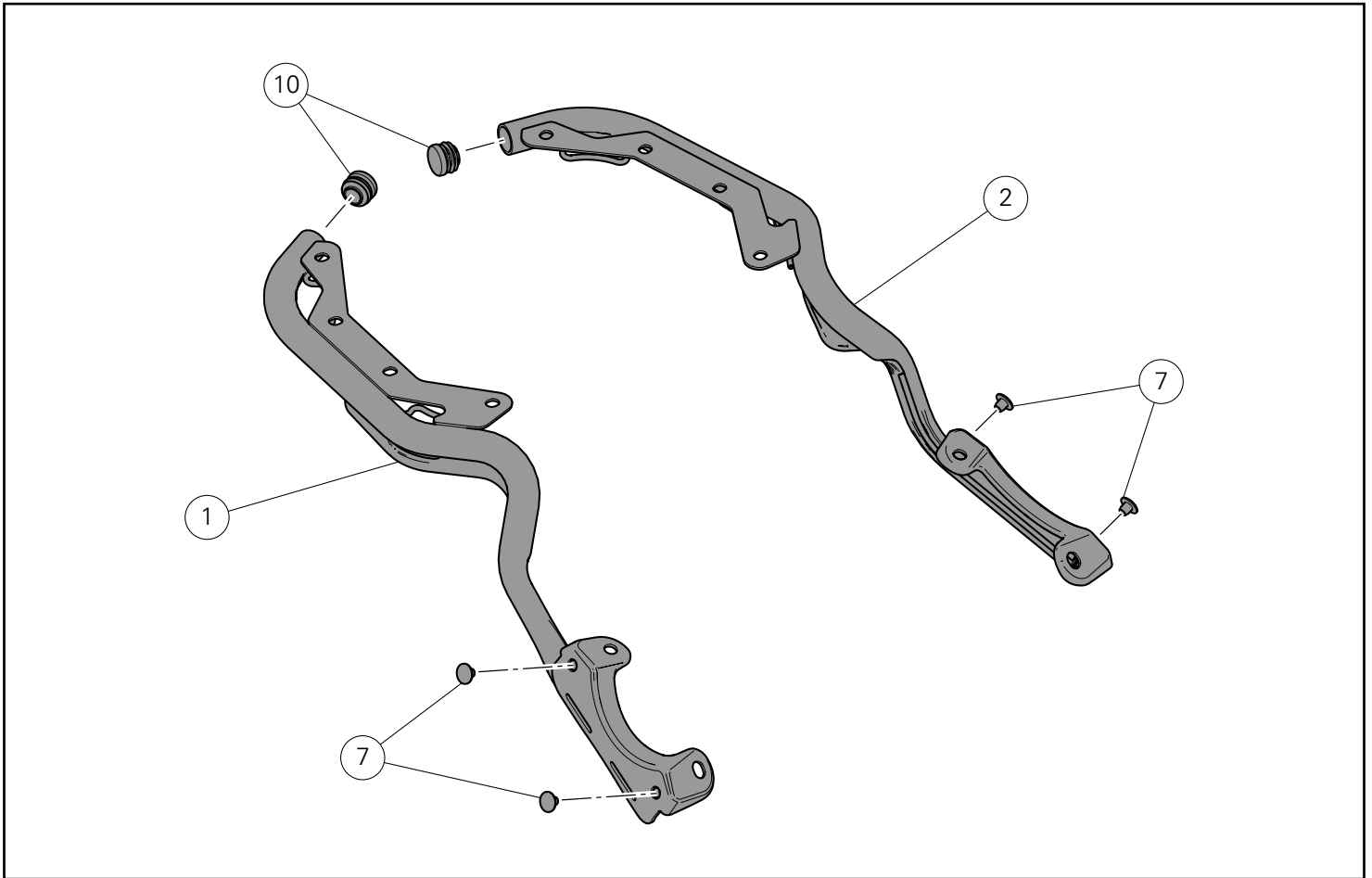

Pose composants kit

● Important

Vérifier, avant la pose, que tous les composants sont propres et en parfait état.

Adopter toutes les précautions nécessaires pour éviter d'endommager la surface externe des composants où on opère.

Pré-montage bouchons bras de support

Introduire le bouchon (10) et les 2 bouchons (7) sur le bras de support porte-bagages droit (1), comme la figure le montre.
Répéter la même opération pour le bras de support porte-bagages gauche (2).

Montage der Komponenten des Kits

● Wichtig

Vor der Montage überprüfen, dass sich alle Komponenten im sauberen und perfekten Zustand befinden.

Alle erforderlichen Vorsichtsmaßnahmen treffen, um eine Beschädigung der Oberflächen der Komponenten, die vom Eingriff betroffen sind, zu vermeiden.

Vormontage der Stützenverschlussstopfen

Den Verschlussstopfen (10) und die Verschlussstopfen (7) gemäß Abbildung in die rechte Abstützung des Gepäckträgers (1) einfügen.

In der gleichen Weise im Fall der linken Abstützung des Gepäckträgers (2) verfahren.

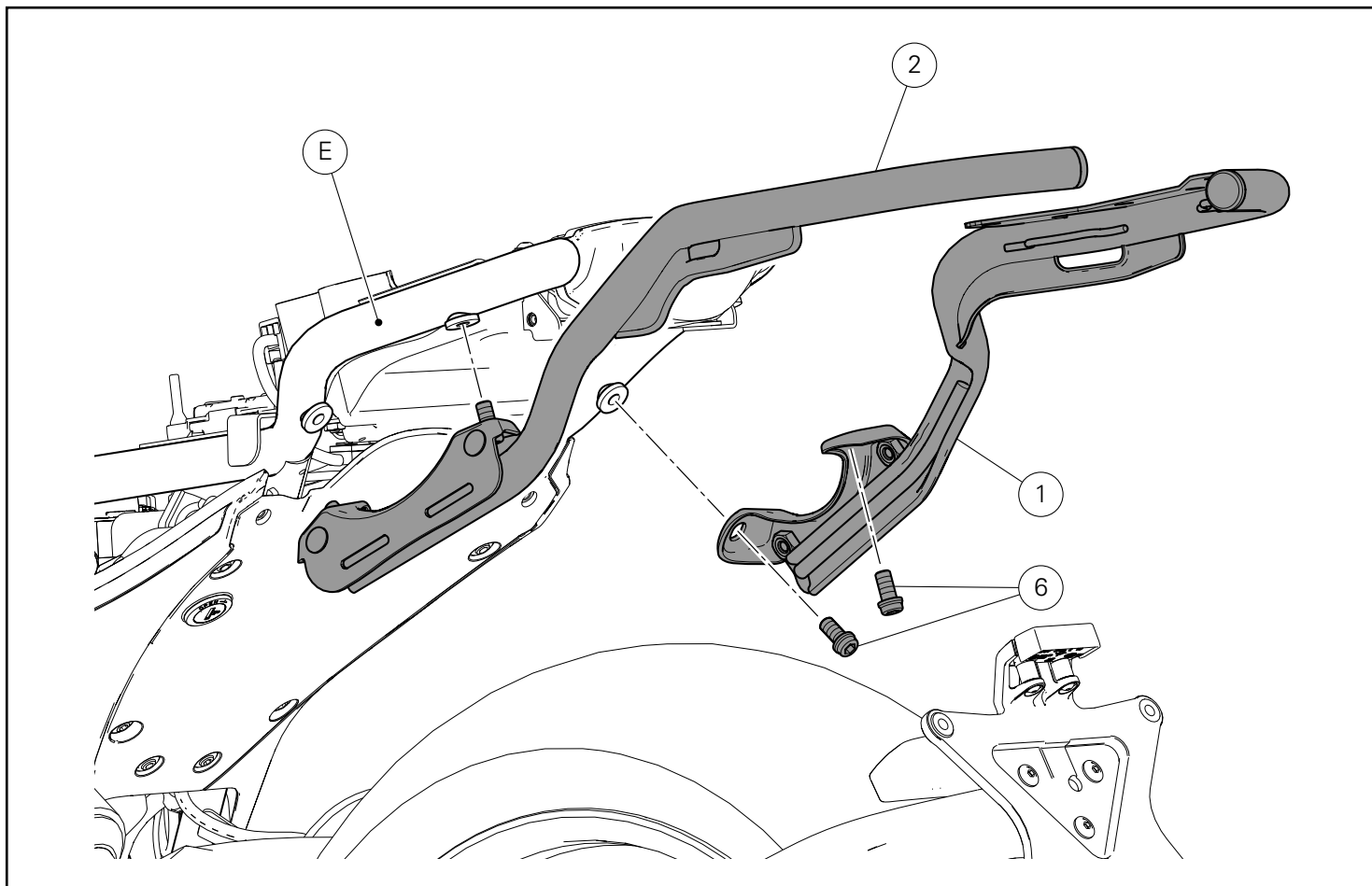

Pose bras de support porte-bagages

Remarques

Afin de mieux comprendre la procédure de pose du kit porte-bagages, le groupe dossier de selle n'est pas représenté.

En agissant de l'arrière du motorcycle, positionner le bras de support porte-bagages droit (1) au niveau des trous au-dessous du cadre (E) et présenter les 2 vis (6) sans les serrer.
Répéter la même opération pour le montage du bras de support du porte-bagages gauche (2).

Montage der Abstützungen des Gepäckträgers

Hinweis

Zum besseren Verständnis der Montage des Kits Gepäckträger wird die Spritzschutzeinheit nicht dargestellt.

Am Motorradheck des Motorrads die rechte Abstützung des Gepäckträgers (1) an den Bohrungen unter dem Rahmen (E) anordnen, dann die 2 Schrauben (6) ansetzen, ohne sie anzuziehen.
Das selbe Verfahren für die Montage der linken Abstützung des Gepäckträgers (2) wiederholen.

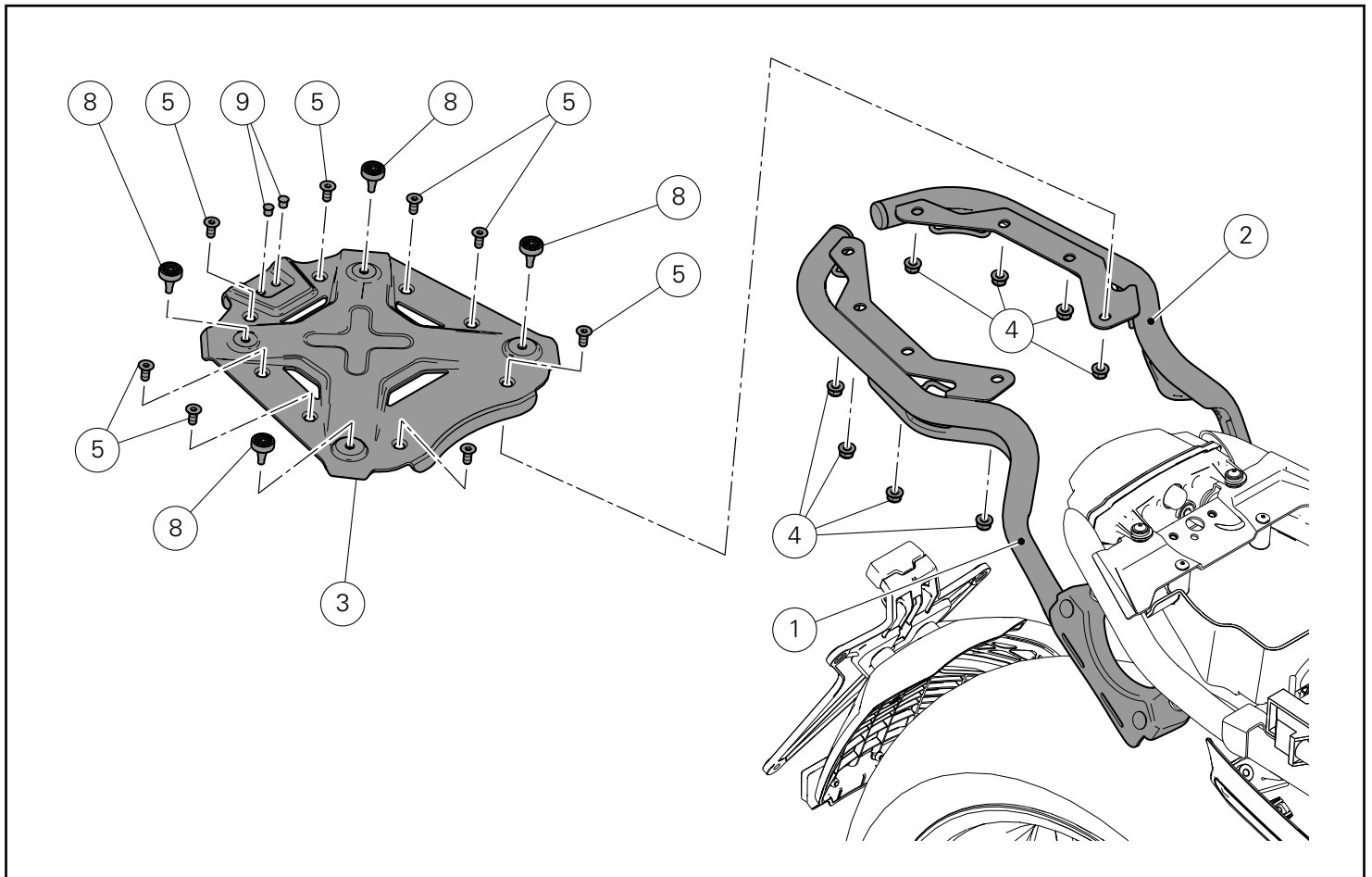

Pose plaque porte-bagages

Pré-monter les 4 tampons (8) et les 2 bouchons (9) sur la plaque porte-bagages (3), comme la figure le montre.
Positionner la plaque (3) sur le bras de support des porte-bagages droit (1) et gauche (2) et présenter les 8 vis (5).
Du côté opposé, sur la saillie des 8 vis (5), visser les 8 écrous (4) sans serrer.

Montage der Gepäckträgerplatte

Die 4 Verschlussstopfen (8) und die 2 Verschlussstopfen (9) des Gepäckträgers gemäß Abbildung auf der Gepäckträgerplatte (3) vormontieren.
Die Platte (3) an der rechten (1) und der linken (2) Abstützung des Gepäckträgers anordnen, dann die 8 Schrauben (5) ansetzen.
An der gegenüberliegenden Seite die 8 Muttern (4) auf den vorstehenden Teil der 8 Schrauben (5) schrauben, jedoch noch nicht festziehen.

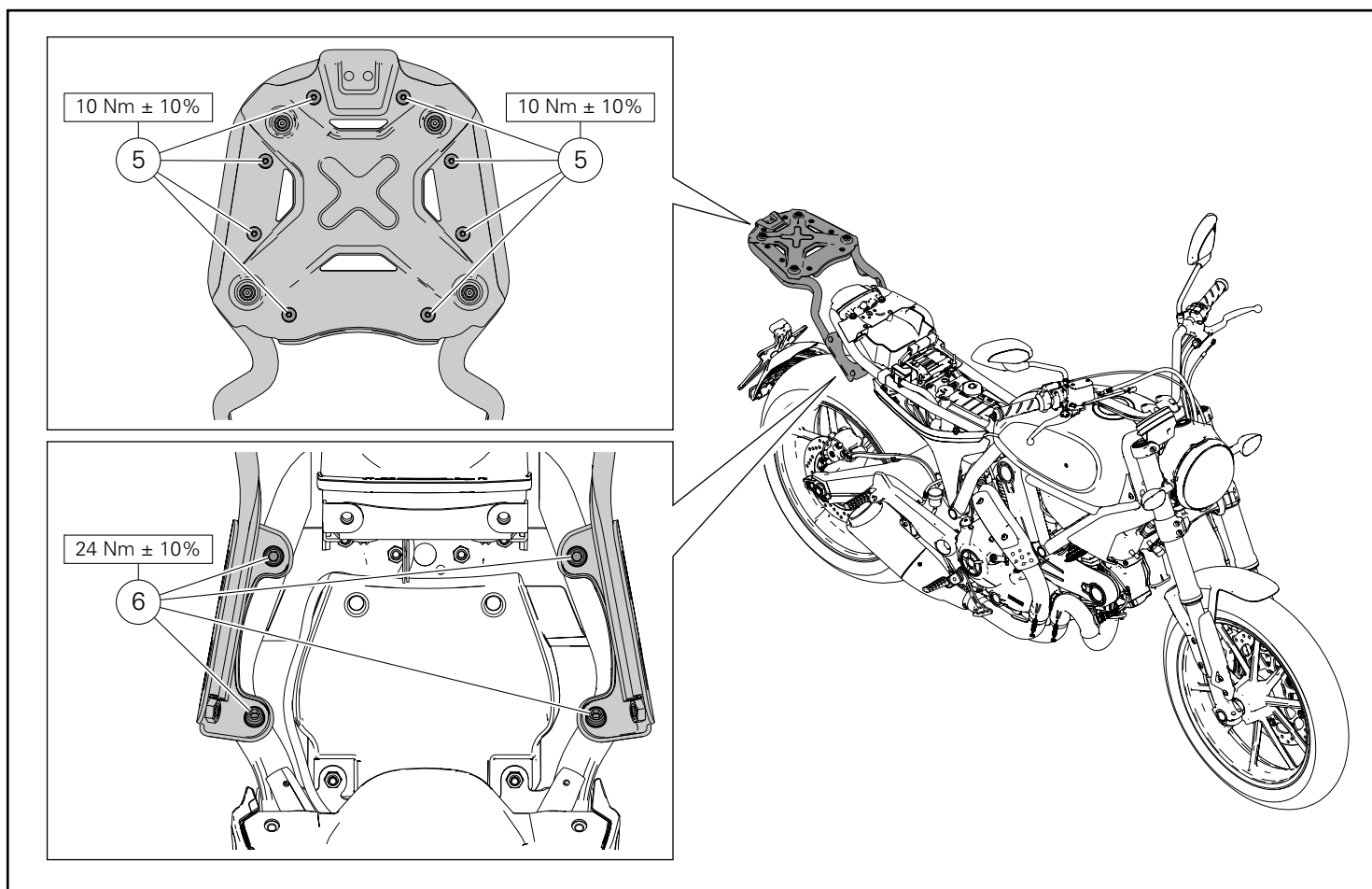

Serrage vis porte-bagages

Serrer les 4 vis (6) au couple prescrit.
Serrer les 8 vis (5) au couple prescrit en maintenant les 8 écrous (4) du côté opposé.

Anzug der Gepäckträgerschrauben

Die 4 Schrauben (6) mit dem angegebenen Anzugmoment anziehen.
Die 8 Schrauben (5) mit dem angegebenen Anzugsmoment anziehen und dabei, an der gegenüberliegenden Seite, die 8 Muttern (4) kontern.

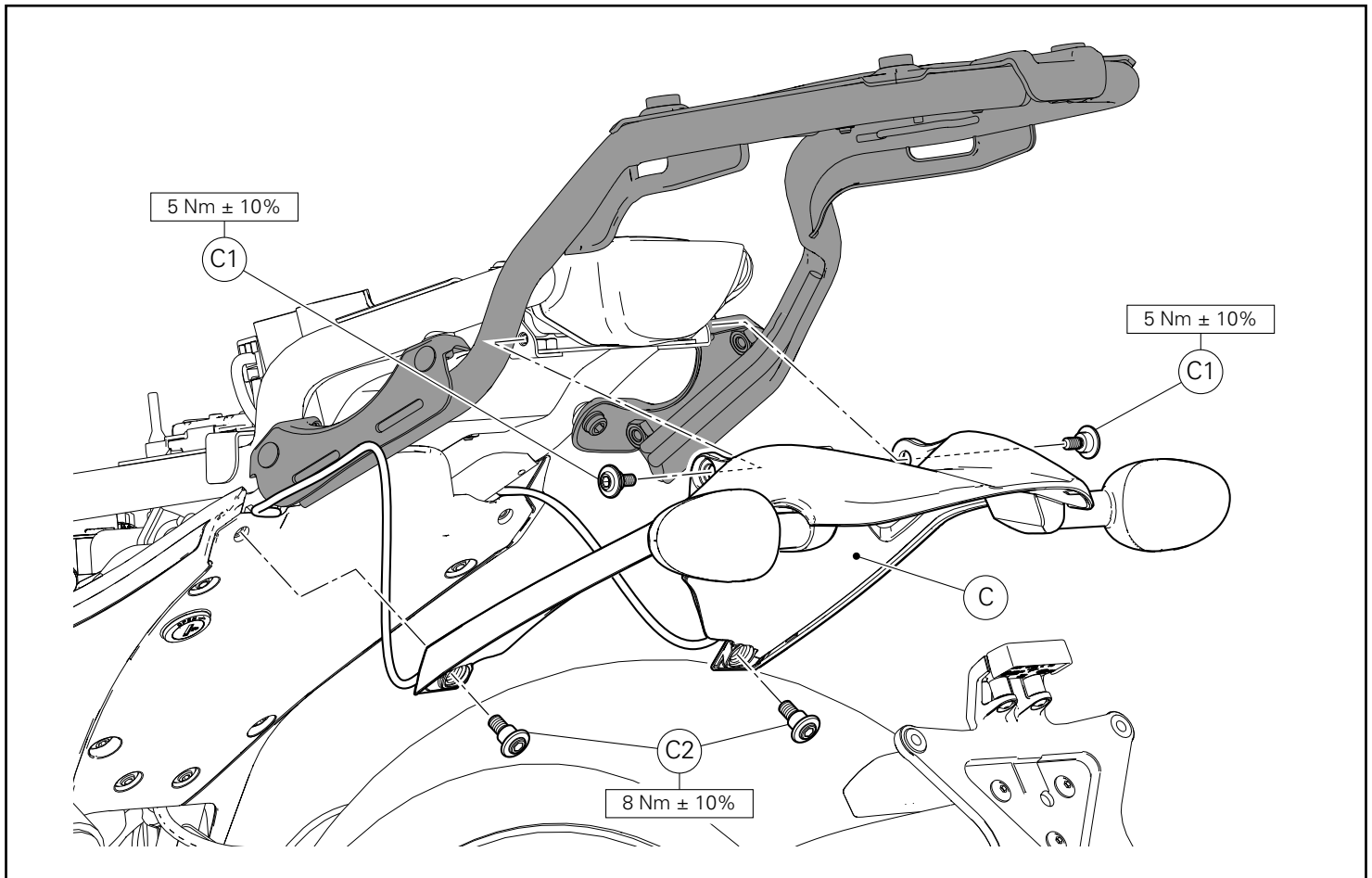

Repose groupe dossier de selle arrière

Positionner le groupe dossier de selle arrière (C) sur le cadre et présenter les 2 vis supérieures (C1).
Présenter les 2 vis inférieures (C2) de fixation du groupe dossier de selle arrière (C) au cadre.
Fixer le groupe dossier de selle arrière (C) en serrant les 2 vis supérieures (A) et les 2 vis inférieures (C2) au couple indiqué.

Montage des hinteren Spritzschutzes

Die hintere Spritzschutzeinheit (C2) am Rahmen anordnen und die 2 oberen Schrauben (C1) ansetzen.
Die 2 unteren Schrauben (B) für die Befestigung der hinteren Spritzschutzeinheit (C) am Rahmen befestigen.
Die hintere Spritzschutzeinheit (C) durch Anziehen der 2 oberen Schrauben (A) und der 2 unteren Schrauben (C2) mit dem angegebenen Anzugsmoment befestigen.

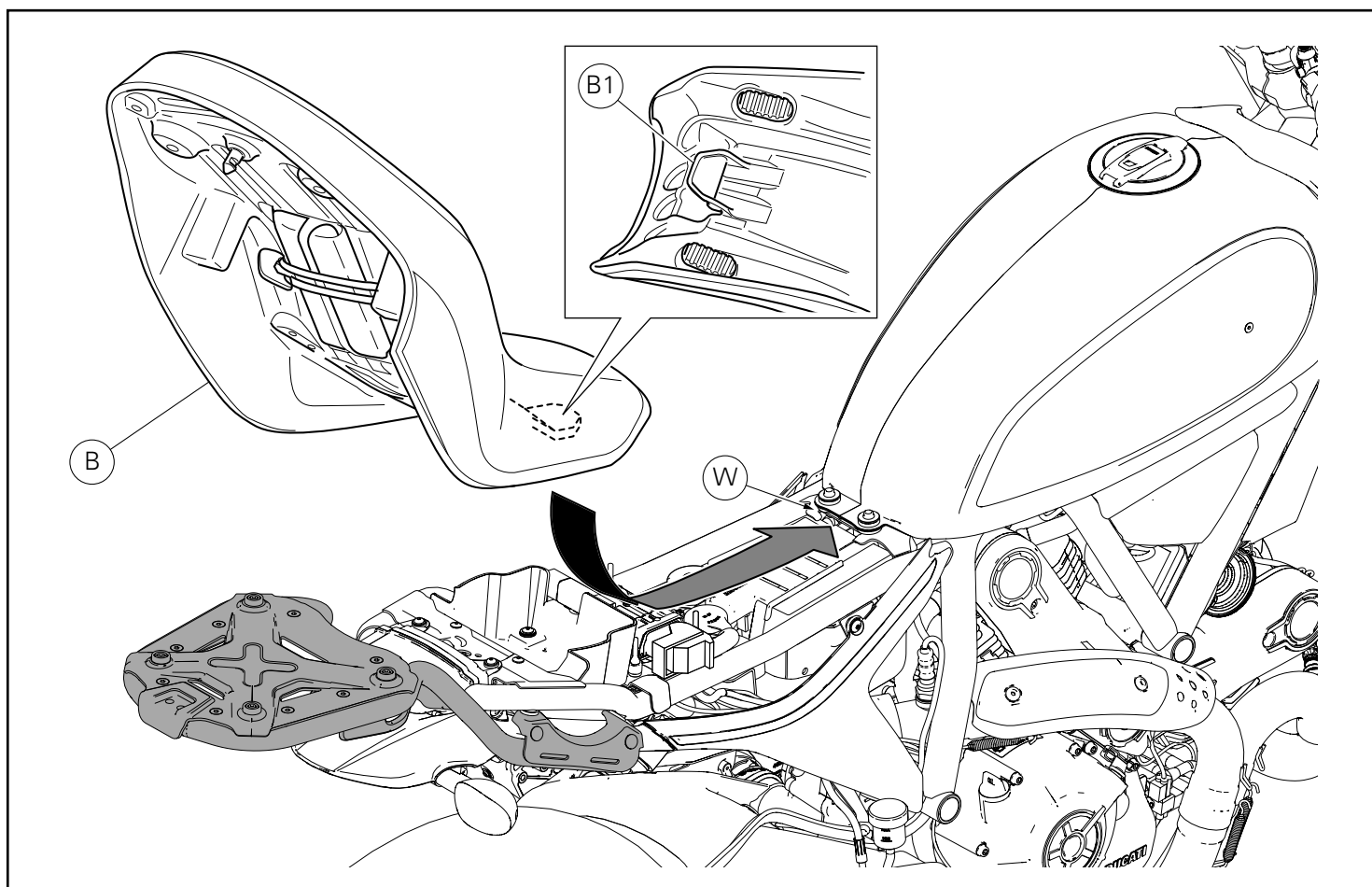

Pose de la selle

Vérifier que tous les éléments soient correctement placés et fixés dans le compartiment dessous de selle.

Insérer l'extrémité avant (B1) du fond de selle au-dessous du logement (W) du support du cadre.

Pousser sur l'extrémité arrière de la selle (B) jusqu'à ce que l'on entende le déclic du verrou de la serrure.

Vérifier que la selle soit solidement fixée au cadre et déposer la clé de la serrure.



Attention

Le poids maximum transportable du porte-bagages est de 5 Kg (11 lb).

Au cas où on excéderait avec le poids conseillé on risque la rupture du porte-bagages même.

Ceci peut avoir une influence négative sur la sécurité du pilote.



Attention

Le non-respect des limites de charge pourrait influencer négativement la maniabilité et le rendement du motocycle, ainsi que provoquer la perte de contrôle du motocycle.

Montage der Sitzbank

Sicherstellen, dass alle Elemente korrekt angeordnet und im Sitzbankfach befestigt sind.

Das vordere Endstück (B1) des Sitzbankbodens unter den Sitz (W) des Rahmenträgers einfügen.

Auf den hinteren Bereich der Sitzbank (B) drücken, bis das Einrasten der Schlossverriegelung zu hören ist.

Sicherstellen, dass die Sitzbank fest am Rahmen befestigt ist, dann den Schlüssel aus dem Schloss ziehen.



Achtung

Das auf dem Gepäckträger transportierbare Höchstgewicht beträgt 5 kg (11 lb).

Sollte das empfohlene Gewicht überschritten werden, könnte es zum Bruch des Gepäckträgers kommen.

Dadurch kann die Fahrersicherheit negativ beeinträchtigt werden.



Achtung

Die Nichtbeachtung der Zuladungsgrenzwerte könnte die Wendigkeit und die Leistung Ihres Motorrads negativ beeinträchtigen und zum Verlust der Motorradkontrolle führen.

Conjunto porta-bagagens Luggage rack kit



Símbolos

Para uma leitura rápida e racional, foram utilizados símbolos que evidenciam situações de máxima atenção, conselhos práticos ou simples informações. Preste muita atenção ao significado dos símbolos, pois a sua função é a de evitar a repetição de conceitos técnicos ou de avisos de segurança. Portanto, os símbolos devem ser considerados como verdadeiros "lembretes". Consulte esta página sempre que tiver dúvidas acerca do seu significado.



Atenção

O não cumprimento das instruções mostradas pode criar uma situação de perigo e causar graves lesões pessoais e até mesmo a morte.



Importante

Indica a possibilidade de causar danos ao veículo e/ou aos seus componentes se as instruções mostradas não forem executadas.



Notas

Fornecer informações úteis sobre a operação em curso.

Referências

Os detalhes evidenciados em cinza e com referência numérica (Ex. ①) representam o acessório a ser instalado e os eventuais componentes de montagem fornecidos como kit.

Os detalhes com referência alfabética (Ex. Ⓐ) representam os componentes originais presentes na moto.

Todas as indicações direita ou esquerda, referem-se ao sentido de marcha da moto.

Advertências gerais



Atenção

As operações mostradas nas páginas a seguir, se não forem executadas com boa técnica, podem prejudicar a segurança do condutor.



Atenção

As operações mostradas nas páginas a seguir, se não forem executadas com boa técnica, podem prejudicar a segurança do condutor.



Notas

Documentação necessária para executar a montagem do Conjunto: MANUAL DE OFICINA, relativo ao modelo de moto em sua posse.



Notas

Caso seja necessária a substituição de um componente do conjunto, consulte o quadro de peças de reposição em anexo.

Symbols

To allow quick and easy consultation, this manual uses graphic symbols to highlight situations in which maximum care is required, as well as practical advice or information.

Pay attention to the meaning of the symbols since they serve to avoid repeating technical concepts or safety warnings throughout the text. The symbols should therefore be seen as real reminders. Please refer to this page whenever in doubt as to their meaning.



Warning

Failure to follow these instructions might give rise to a dangerous situation and provoke severe personal injuries or even death.



Caution

Failure to follow these instructions might cause damages to the vehicle and/or its components.



Notes

Useful information on the procedure being described.

References

Parts highlighted in grey and with a numeric reference (Example ①) are the accessory to be installed and any assembly components supplied with the kit.

Parts with an alphabetic reference (Example Ⓐ) are the original components fitted on the vehicle.

Any right- or left-hand indication refers to the vehicle direction of travel.

General notes



Warning

Carefully perform the operations on the following pages since they might negatively affect rider safety.



Warning

Carefully perform the operations on the following pages since they might negatively affect rider safety.



Notes

The following documents are necessary for assembling the Kit: WORKSHOP MANUAL of your bike model.



Notes

Should it be necessary to change any kit parts, please refer to the attached spare part table.

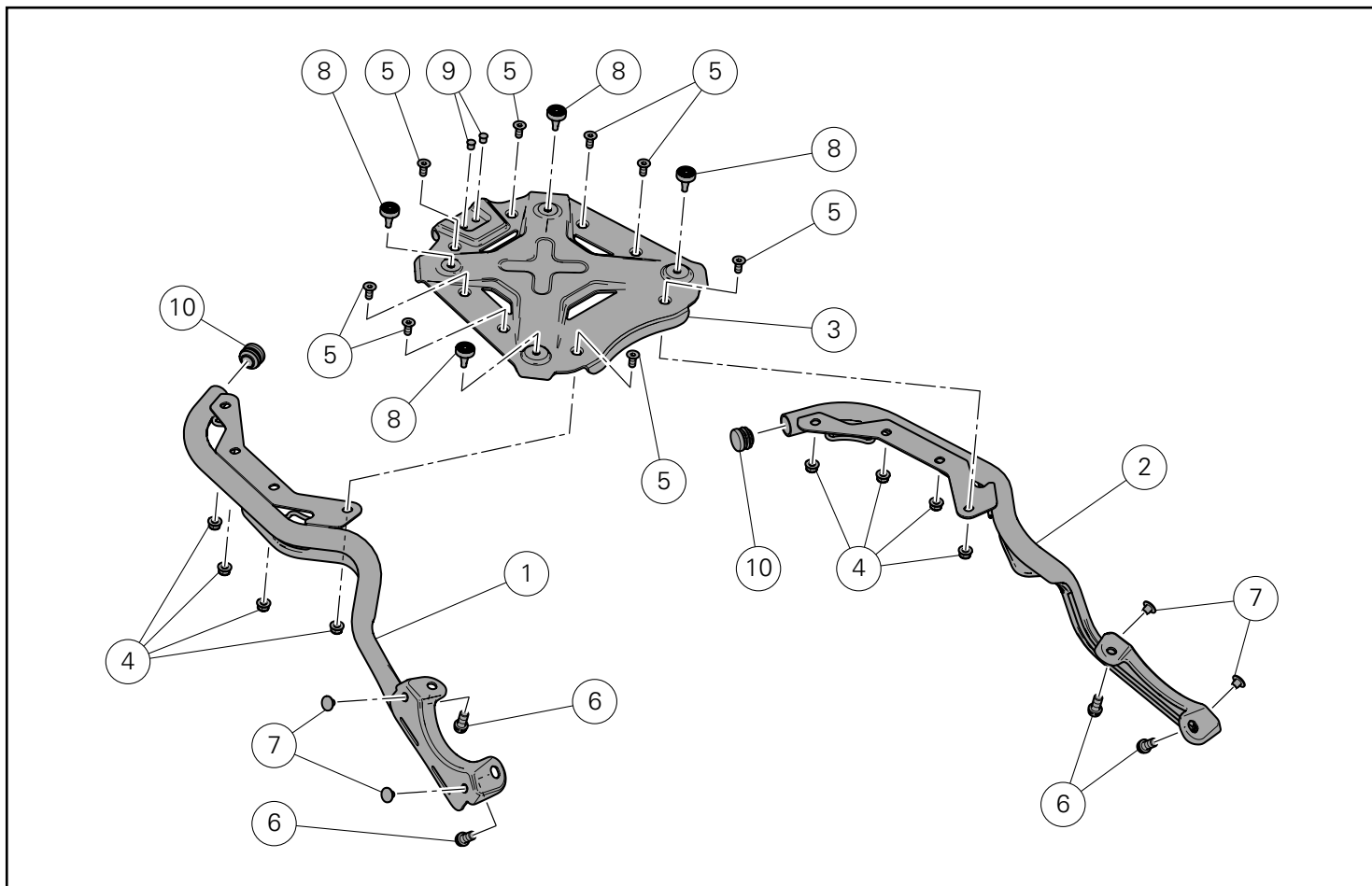

⚠️ Atenção

O peso máximo transportável pelo porta-bagagens é de 5 Kg (11 lb).
Se exceder o peso aconselhado, risca-se o rompimento do porta-bagagens.
Isto pode influenciar negativamente a segurança do condutor.

⚠️ Atenção

A não observância dos limites de carga pode influenciar negativamente o manuseamento e a aderência da sua moto e provocar a perda de controlo.

⚠️ Warning

Luggage rack max. loading capacity is 5 Kg (11 lb).
Should this weight be exceeded, luggage rack could break.
This can affect rider's safety.

⚠️ Warning

Failure to observe weight limits could result in poor handling and impair the performance of your motorcycle, and you may lose control of the motorcycle.

Pos.	Descrição	Description
1	Suporte porta-bagagens direito	Luggage rack RH linkage
2	Suporte porta-bagagens esquerdo	Luggage rack LH linkage
3	Placa porta-bagagens	Luggage rack plate
4	Porca M6	Nut M6
5	Parafuso de cabeça escareada chata com sextavado interno M6X14	TSPEI screw M6X14
6	Parafuso de cabeça cilíndrica flangeada com sextavado interno M8X16	TCEIF screw M8X16
7	Tampa	Plug
8	Tampão de borracha	Rubber buffer
9	Tampa	Plug
10	Tampa	Plug

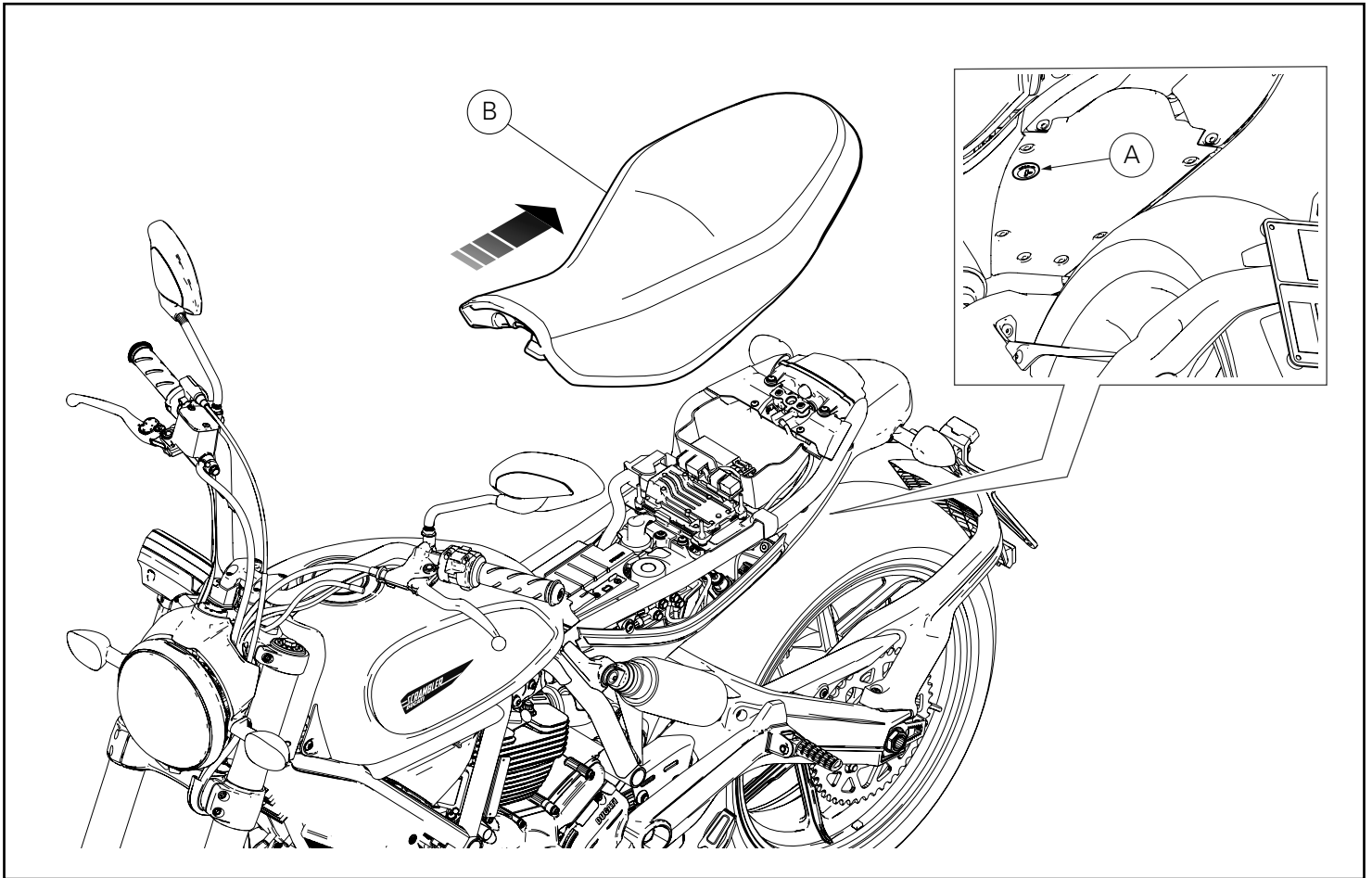

Desmontagem dos componentes originais

Desmontagem do assento

Introduza a chave na fechadura (A), gire-a no sentido horário e simultaneamente pressione para baixo perto do ferrolho para facilitar o desengate do pino.

Retire o assento (B) dos retentores dianteiros, puxando-o para trás.

Removing the original components

Seat disassembly

Insert the key in the lock (A), turn the key clockwise and simultaneously press downward in the area of the latch to release the pin.

Pull the seat (B) backwards to release it from the front retainers.

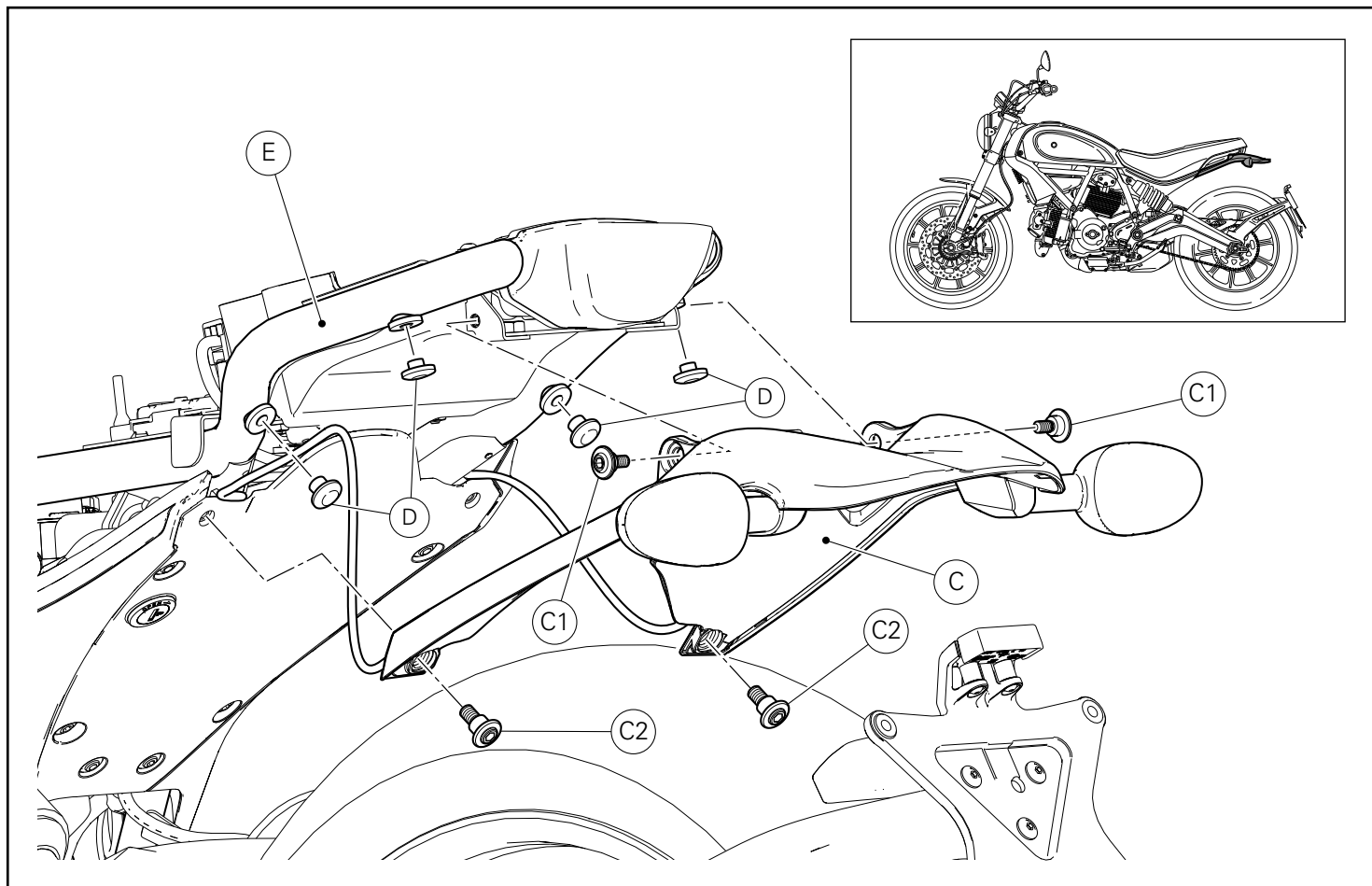

Desmontagem do grupo de proteção traseiro e cobertura inferior do assento

Desatarraxe os 2 parafusos superiores (C1) e os 2 parafusos inferiores (C2) de fixação do grupo proteção traseiro (C).
Retire e suporte adequadamente o grupo proteção traseiro (C), prestando atenção para não danificar as cablagens dos indicadores de direção.
Remova os 4 tampões (D) do chassi (E).

Rear guard and underseat cover disassembly

Undo the 2 upper screws (C1) and the 2 lower screws (C2) securing rear guard unit (C).
Slide rear guard unit (C) out and properly support it paying attention not to damage turn indicator wiring.
Remove 4 plugs (D) from frame (E).

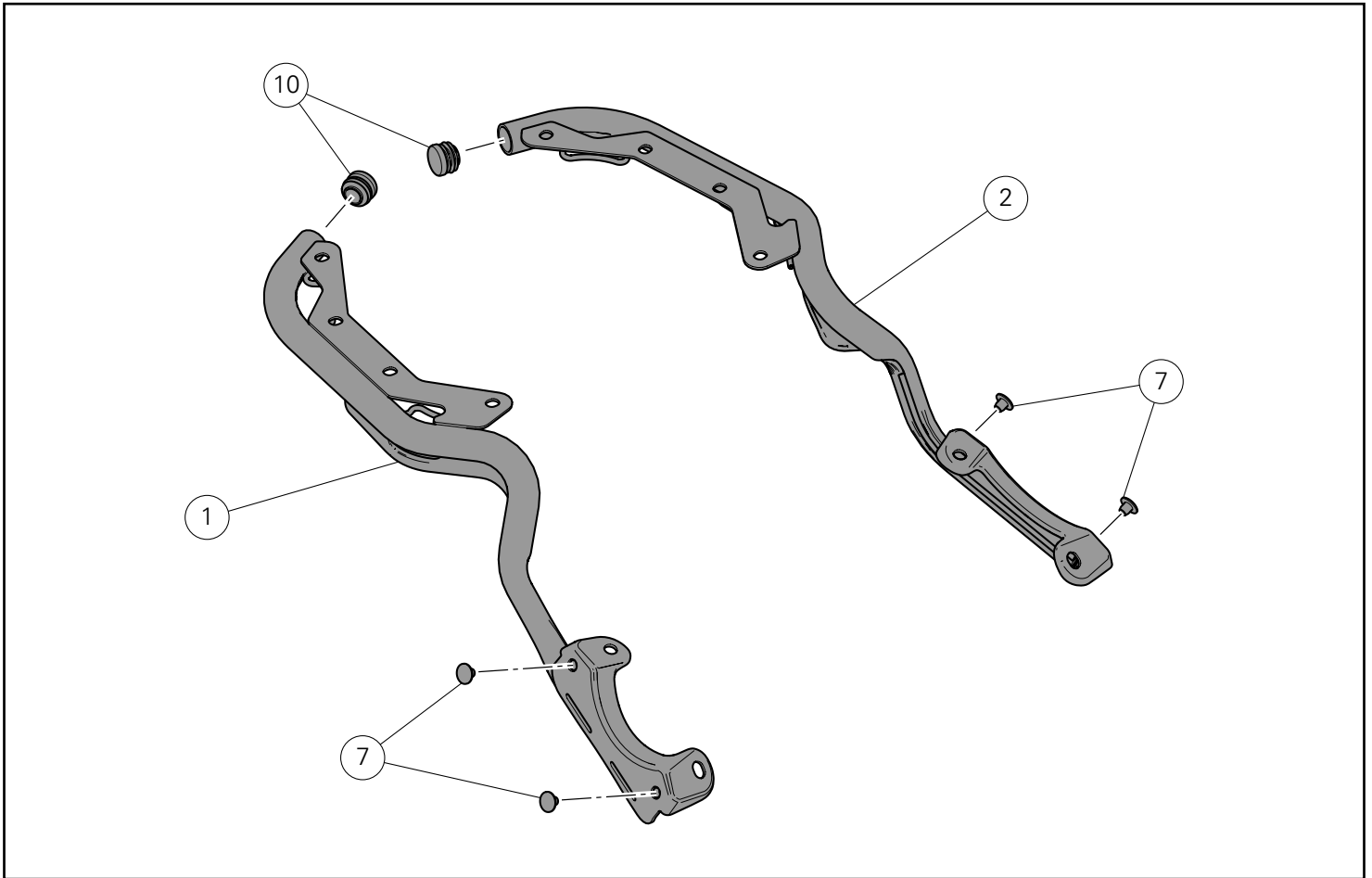

Montagem dos componentes

● Importante

Verifique, antes da montagem, se todos os componentes estão limpos e em perfeito estado.

Adote todas as precauções necessárias para evitar danificar qualquer peça com a qual deve trabalhar.

Pré-montagem das tampas dos suportes

Introduza a tampa (10) e as 2 tampas (7) no suporte porta-bagagens direito (1), como mostrado na figura.

Repita a mesma operação para o suporte porta-bagagens esquerdo (2).

Kit installation

● Caution

Check that all components are clean and in perfect condition before installation.

Adopt any precaution necessary to avoid damages to any part of the motorcycle you are working on.

Linkage plug pre-assembly

Fit plug (10) and no.2 plugs (7) on luggage rack RH linkage (1), as shown in the figure.

Repeat the same procedure for luggage rack LH linkage (2).

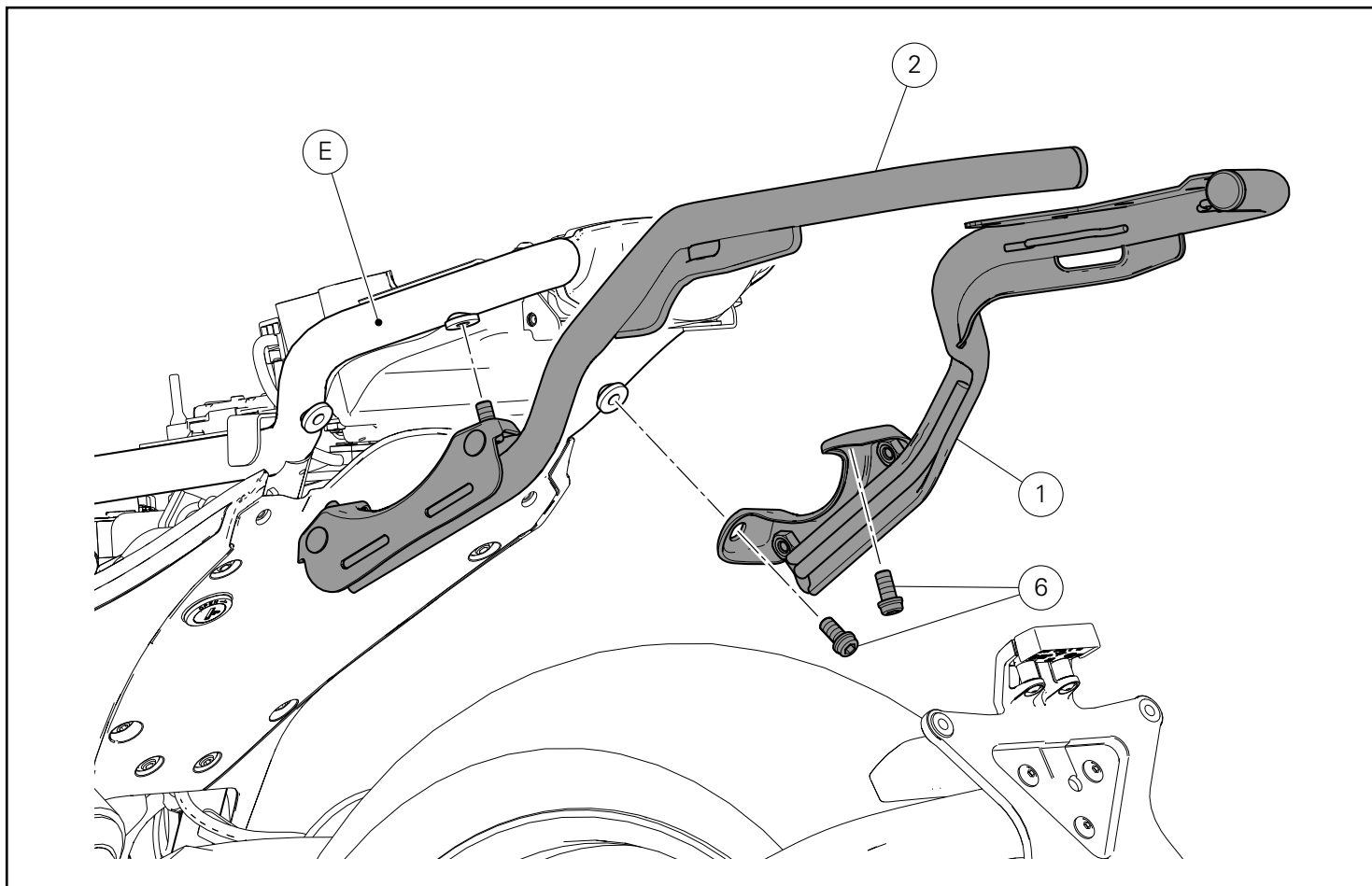

Montagem dos suportes porta-bagagens



Notas

A fim de entender melhor o procedimento de montagem do conjunto porta-bagagens, o grupo de proteção não é representado.

Atuando pela parte traseira da moto, posicione o suporte porta-bagagens direito (1) em correspondência dos furos embaixo do chassi (E) e encoste, sem apertar, os 2 parafusos (6).

Repita o mesmo procedimento para a montagem do suporte porta-bagagens esquerdo (2).

Luggage rack linkage assembly



Notes

To better understand the assembly of the luggage rack kit, the rear guard unit is not shown.

Working on vehicle rear side, position luggage rack RH linkage (1) on the holes under frame (E) and start no.2 screws (6) without tightening.

Repeat the same procedure to assemble luggage rack LH linkage (2).

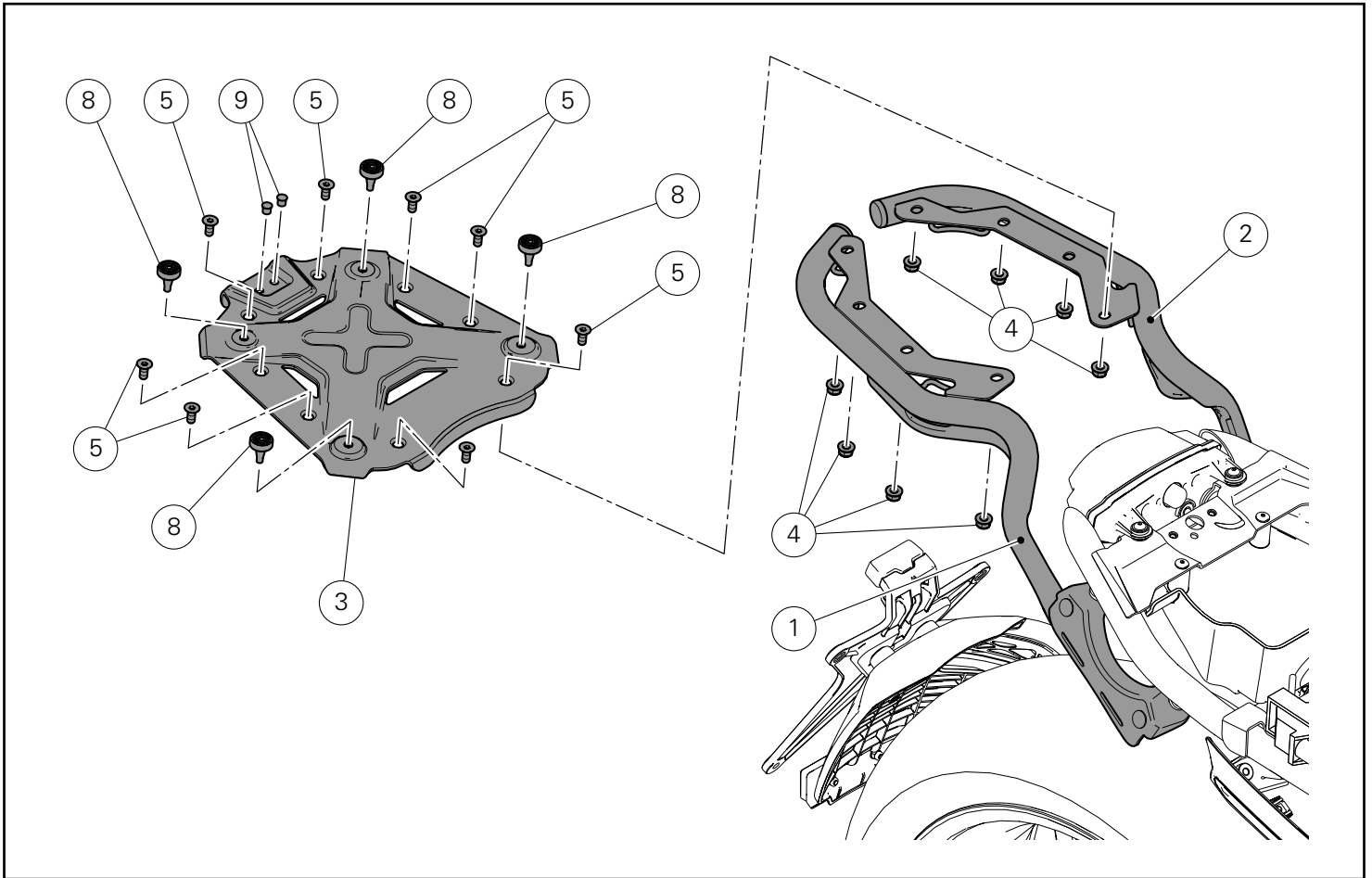

Montagem da placa porta-bagagens

Pré-monte as 4 tampas (8) e as 2 tampas (9) na placa porta-bagagens (3), como mostrado na figura.
 Posicione a placa (3) no suporte porta-bagagens direito (1) e esquerdo (2), encostando os 8 parafusos (5).
 Atarraxe, sem apertar, as 8 porcas (4) pelo lado oposto, na saliência dos 8 parafusos (5).

Luggage rack plate assembly

Pre-fit no.4 rubber blocks (8) and no.2 plugs (9) on luggage rack plate (3), as shown in the figure.
 Position plate (3) on luggage rack RH (1) and LH (2) linkage and start no.8 screws (5).
 From the opposite side, on the protruding part of no.8 screws (5), screw no.8 nuts (4) without tightening.

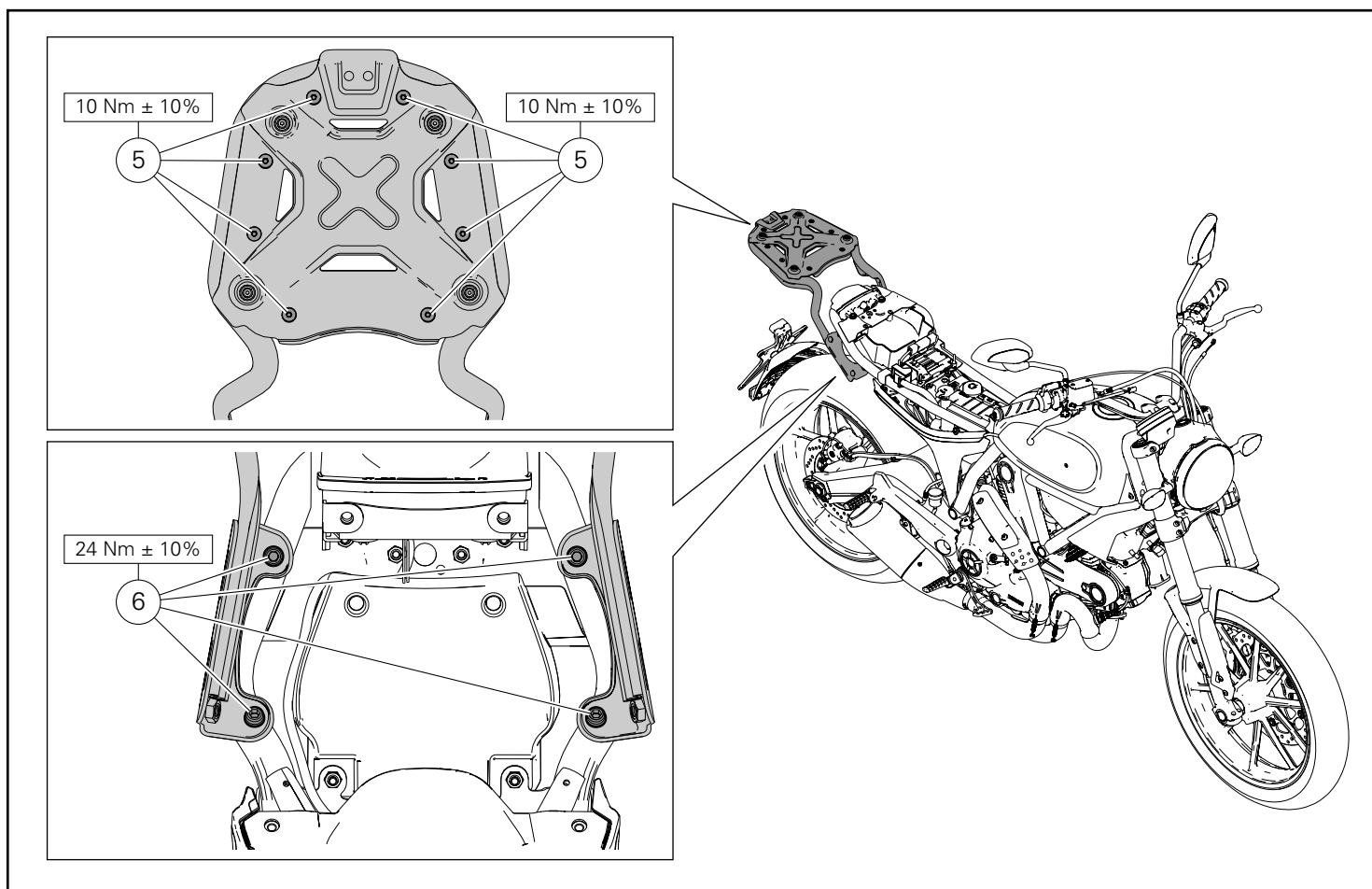

Aperto dos parafusos do porta-bagagens

Aperte os 4 parafusos (6) ao binário indicado.
Aperte os 8 parafusos (5) ao binário indicado, mantendo as 8 porcas (4) bem firmes no lado oposto.

Luggage rack screw tightening

Tighten no.4 screws (6) to the specified torque.
Tighten no.8 screws (5) to the specified torque while holding no.8 nuts (4) from the opposite side.

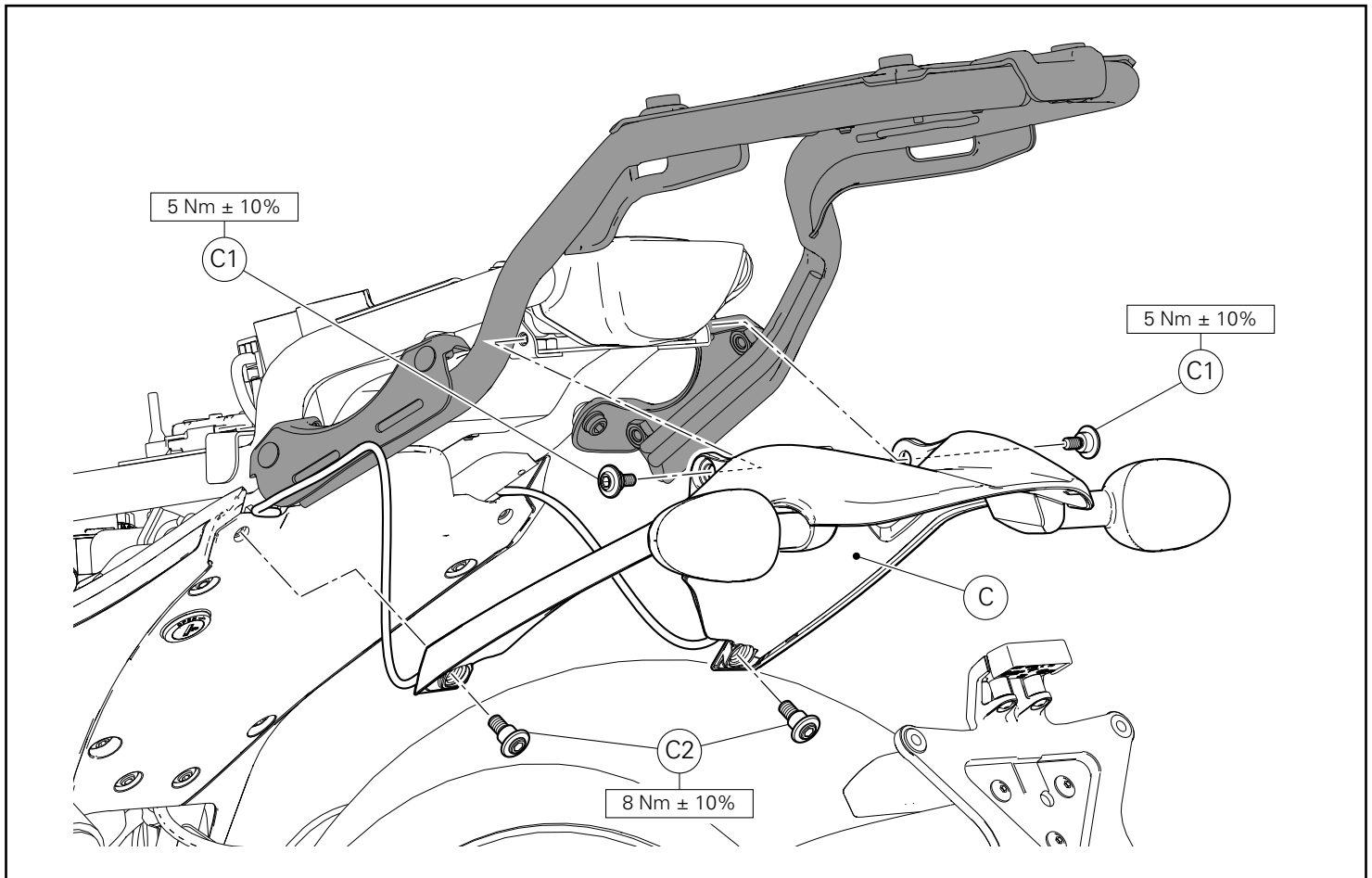

Remontagem do grupo de proteção traseiro

Posicione o grupo proteção traseira (C) no chassi e introduza os 2 parafusos superiores (C1).
 Introduza os 2 parafusos inferiores (C2) de fixação do grupo proteção traseira (C) no chassi.
 Fixe o grupo proteção traseira (C), apertando os 2 parafusos superiores (C1) e os 2 parafusos inferiores (C2) ao binário indicado.

Rear guard unit reassembly

Position rear guard assembly (C) on frame and start the 2 upper screws (C1).
 Start the 2 lower screws (C2) that fasten rear guard assembly (C) to frame.
 Fix rear guard assembly (C) tightening the 2 upper screws (C1) and the 2 lower screws (C2) to the specified torque.

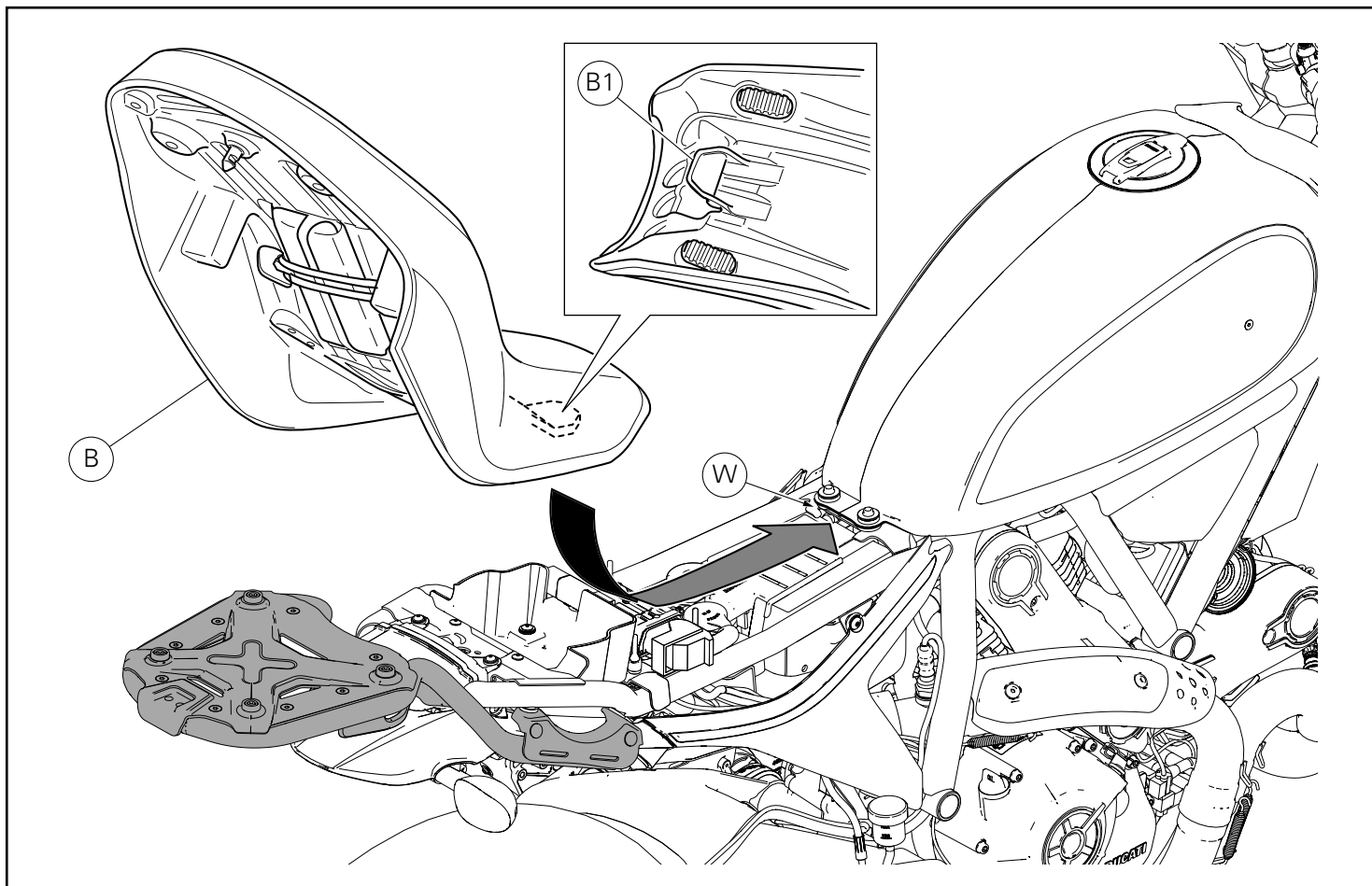

Montagem do assento

Certifique-se de que todos os elementos estejam corretamente dispostos e fixados no compartimento debaixo do assento. Insira a extremidade dianteira (B1) do fundo do assento debaixo da sede (W) do suporte do chassi. Empurre na extremidade traseira do assento (B) até ouvir o disparo do ferrolho da fechadura. Certifique-se de que o assento esteja fixado firmemente ao chassi e remova a chave da fechadura.

Atenção

O peso máximo transportável pelo porta-bagagens é de 5 Kg (11 lb). Se exceder o peso aconselhado, risca-se o rompimento do porta-bagagens. Isto pode influenciar negativamente a segurança do condutor.

Atenção

A não observância dos limites de carga pode influenciar negativamente o manuseamento e a aderência da sua moto e provocar a perda de controlo.

Seat assembly

Make sure that all parts are correctly arranged and secured in the compartment under the seat. Slide the front end (B1) of the seat bottom underneath the seat (W) of the frame support. Press on seat (B) rear end until locking latch snaps. Make sure that the seat is firmly secured to the frame and remove the key from the lock.

Warning

Luggage rack max. loading capacity is 5 Kg (11 lb). Should this weight be exceeded, luggage rack could break. This can affect rider's safety.

Warning

Failure to observe weight limits could result in poor handling and impair the performance of your motorcycle, and you may lose control of the motorcycle.

Kit porta-equipaje ラゲッジラックキット



Símbolos

Para una lectura rápida y racional se han empleado símbolos que evidencian situaciones de máxima atención, consejos prácticos o simples informaciones. Prestar mucha atención al significado de los símbolos porque su función consiste en omitir la repetición de conceptos técnicos o advertencias de seguridad. Los símbolos deben considerarse como verdaderos "apuntes". Consultar esta página cada vez que se tengan dudas sobre su significado.



Atención

El incumplimiento de las instrucciones indicadas puede crear una situación de peligro y ocasionar graves lesiones e incluso la muerte.



Importante

Indica la posibilidad de provocar un daño al vehículo y/o a sus componentes si no se siguen las instrucciones indicadas.



Notas

Suministra útiles informaciones sobre la operación en curso.

Referencias

Las partes resaltadas en gris y la referencia numérica (Por ej. ①) representan el accesorio que se debe instalar y los eventuales componentes de montaje suministrados en el kit.

Las partes con referencia alfabética (Por ej. Ⓐ) representan los componentes originales presentes en la motocicleta.

Todas las indicaciones derecha o izquierda se refieren al sentido de marcha de la motocicleta.

Advertencias generales



Atención

Las operaciones descritas en las siguientes páginas deben realizarse correctamente para no perjudicar la seguridad del piloto.



Atención

Las operaciones descritas en las siguientes páginas deben realizarse correctamente para no perjudicar la seguridad del piloto.



Notas

La documentación necesaria para realizar el montaje del Kit es el: MANUAL DE TALLER, relativo al modelo de moto en vuestro poder.



Notas

Si fuera necesario sustituir un componente del kit, consultar la tabla de recambios adjunta.

シンボル

素早くかつ合理的に読み進めることができるように、本マニュアルではいくつかのシンボルを導入し、最大限の注意を払う必要がある状況や、推奨事項、または一般情報を明確にしています。技術的概念や安全に関する警告を繰り返し記載する必要がないように機能しているので、各シンボルの意味に十分注意してください。シンボルは、実際上の“覚え書き”であると考えてください。シンボルなどの意味がわからなくなったり疑問に思う場合は、必ずこのページで調べるようにしてください。



注記

この説明書に従わずに使用すると危険な状況を招き、重大なけが、あるいは死をももたらす原因となることがあります。



重要

この説明書に従わずに使用すると、車体及び/ 又はその部品に損害を招く可能性があります



参考

操作中の内容に関する有用な情報を掲載しています。

参照

灰色で表示する部品、および参照番号 (Es. ①) で表示する部品は、キットに付属する取り付け部品および組み立て部品を示します。

参照アルファベット (Es. Ⓐ) で表示する部品は、車両に付属するオリジナル部品を示します。

すべての右及び左の指示は車体の進行方向を向いたものです。

一般警告事項



警告

以下のページに記載されている作業が規定通りに実施されないと、ライダーの安全性を脅かすおそれがあります。



警告

以下のページに記載されている作業が規定通りに実施されないと、ライダーの安全性を脅かすおそれがあります。



参考

キットの取り付けに必要な資料：お手持ちの車両モデルに対応するワークショップマニュアル。



参考

キットの部品を交換する必要がある場合は、添付のスペアパーツ表を参照してください。

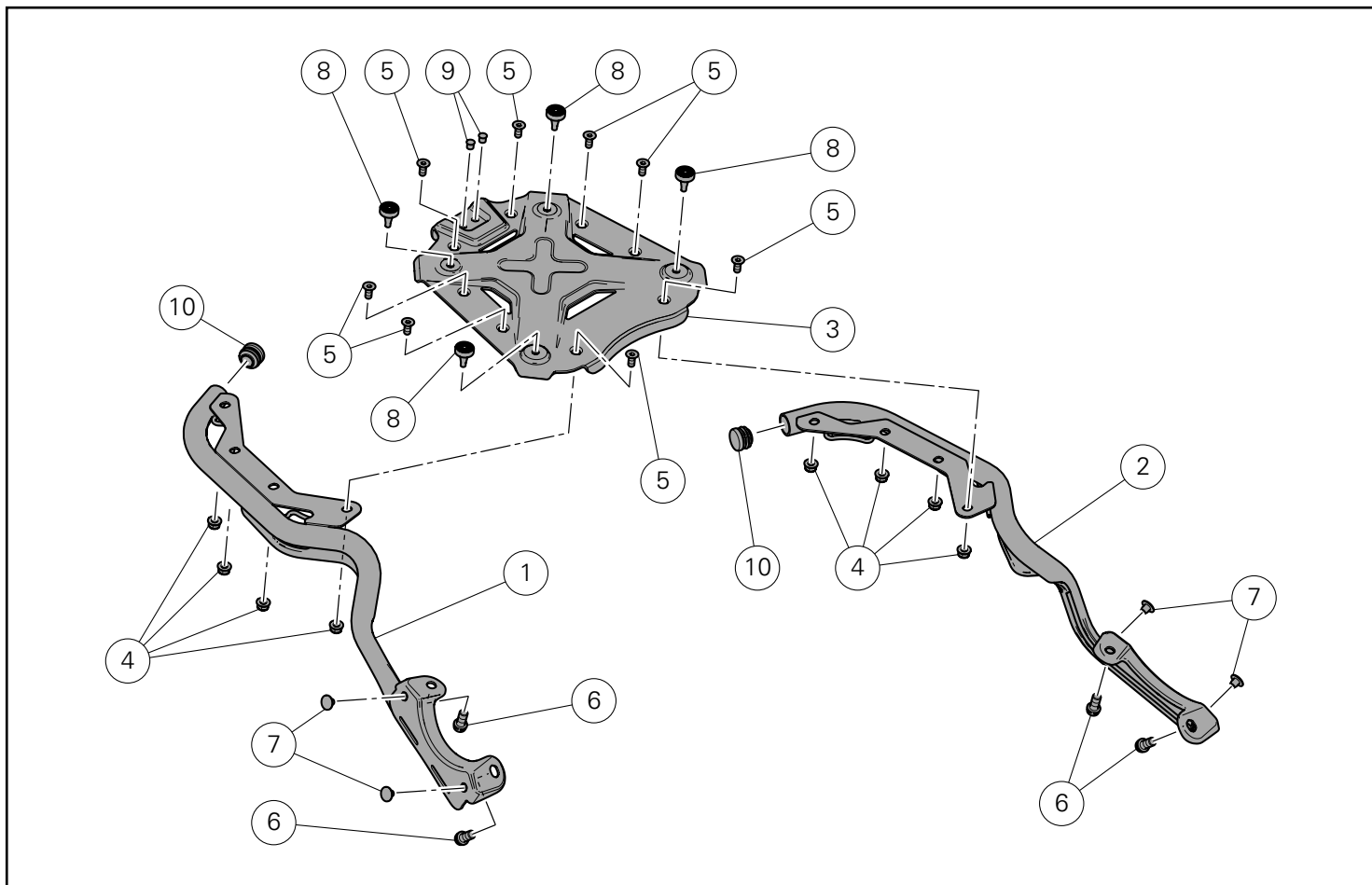

⚠️ Atención

El peso máximo que se puede transportar en el porta-equipaje es de 5 kg (11 lb).

Si se excede el peso recomendado, se corre el riesgo de que se rompa el porta-equipaje.

Esto puede influir de manera negativa en la seguridad del piloto.

⚠️ Atención

Si no se respetan los límites de carga indicados, puede perjudicarse la maniobrabilidad y el rendimiento y puede perderse el control de la motocicleta.

⚠️ 警告

ラゲッジラックの最大積載重量は 5 Kg (11 lb) です。推奨重量を超えた場合、ラゲッジラックが破損するおそれがあります。

ラゲッジラックが破損すると、ライダーの安全に悪影響を及ぼすおそれがあります。

⚠️ 警告

重量制限が遵守されない場合、車両の操縦性と性能の低下を招き、車両のコントロールを失う原因となることがあります。

Pos.	Denominación	説明
1	Puntal porta-equipaje derecho	右ラゲッジラックリンケージ
2	Puntal porta-equipaje izquierdo	左ラゲッジラックリンケージ
3	Placa porta-equipaje	ラゲッジラックプレート
4	Tuerca M6	ナット M6
5	Tornillo especial TSPEI M6x14	スクリュー TSPEI M6X14
6	Tornillo especial TCEIF M8x16	スクリュー TCEIF M8X16
7	Tapón	キャップ
8	Tapón de goma	ラバーバッファー
9	Tapón	キャップ
10	Tapón	キャップ

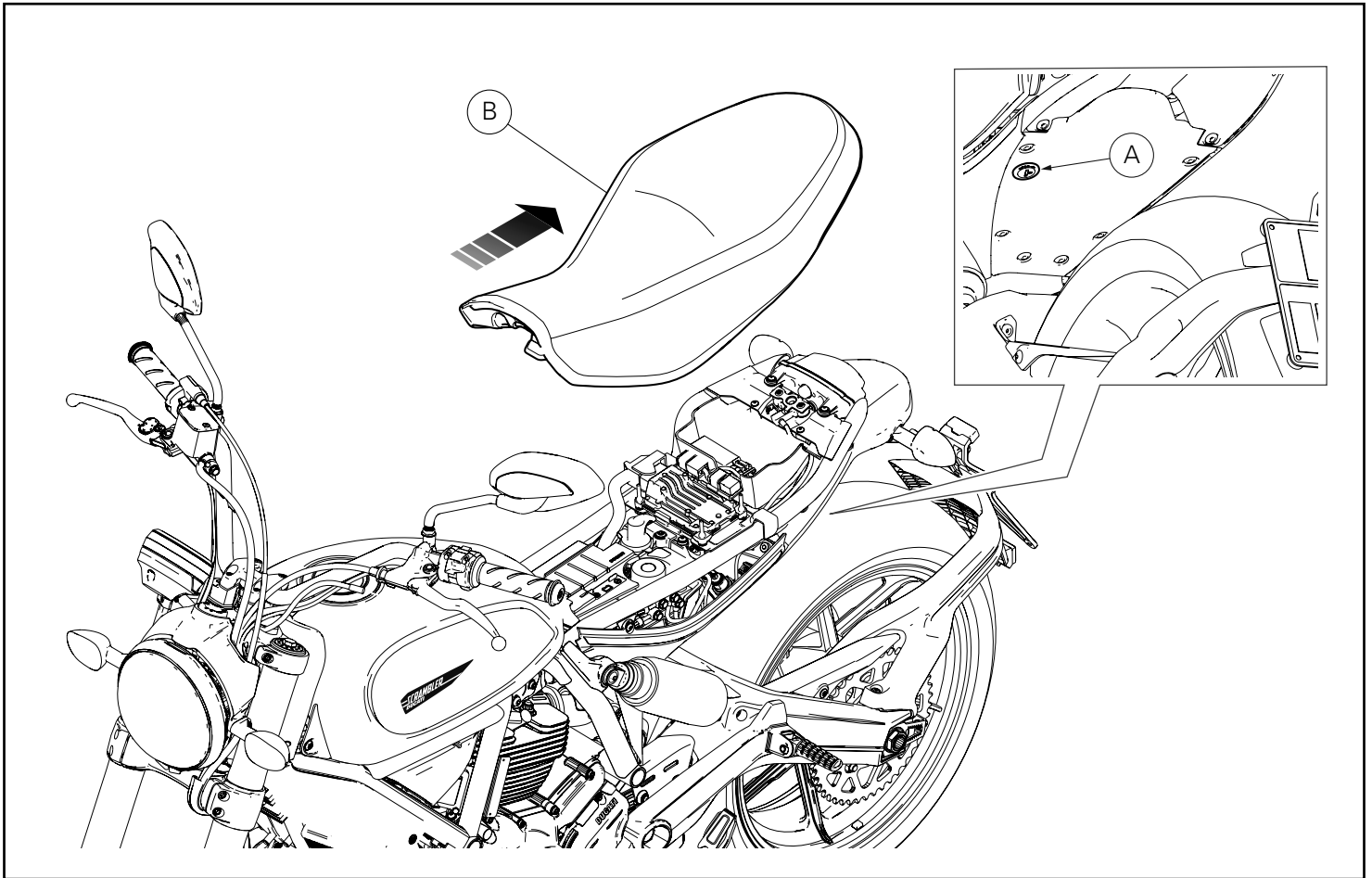

Desmontaje componentes originales

Desmontaje asiento

Introduza a chave na fechadura (A), gire-a no sentido horário e simultaneamente pressione para baixo perto do ferrolho para facilitar o desengate do pino.

Retire o assento (B) dos retentores dianteiros, puxando-o para trás.

オリジナル部品の取り外し

シートの取り外し

キーを鍵穴 (A) に差し込み、時計周りに回します。同時に、ピンを外しやすくするために掛け金の近くを下に押し下げます。

フロントストッパーからシート (B) を後ろ側へ引き出します。

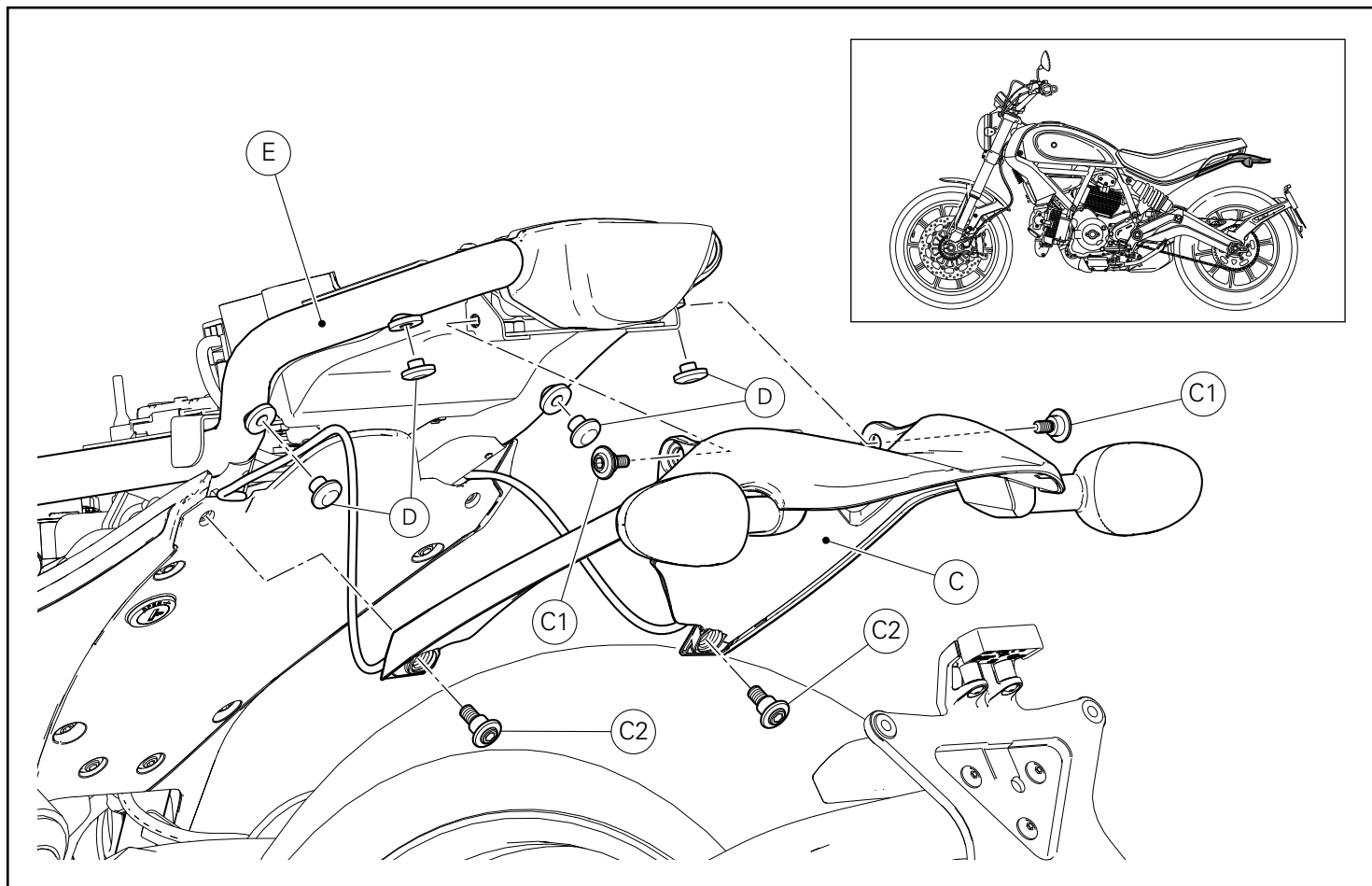

Desmontaje protección trasera y cover bajo el asiento

Desatornillar los 2 tornillos superiores (C1) y los 2 tornillos inferiores (C2) que fijan el grupo protector trasero (C).
Extraer y sostener de manera adecuada el grupo protección trasero (C), prestando atención de no dañar los cables de los indicadores de dirección.
Quitar los cuatro tapones (D) del bastidor (E).

リアパネルおよびアンダーシートカバーの取り外し

リアパネルユニット (C) の上側を固定している 2 本のスクリュー (C1) および下側を固定している 2 本のスクリュー (C2) を緩めて外します。
ターンインジケーターの配線を損傷しないように注意しながら、リアパネルユニット (C) を引き抜き、適切に支えます。
フレーム (E) からキャップ (D) を取り外します。

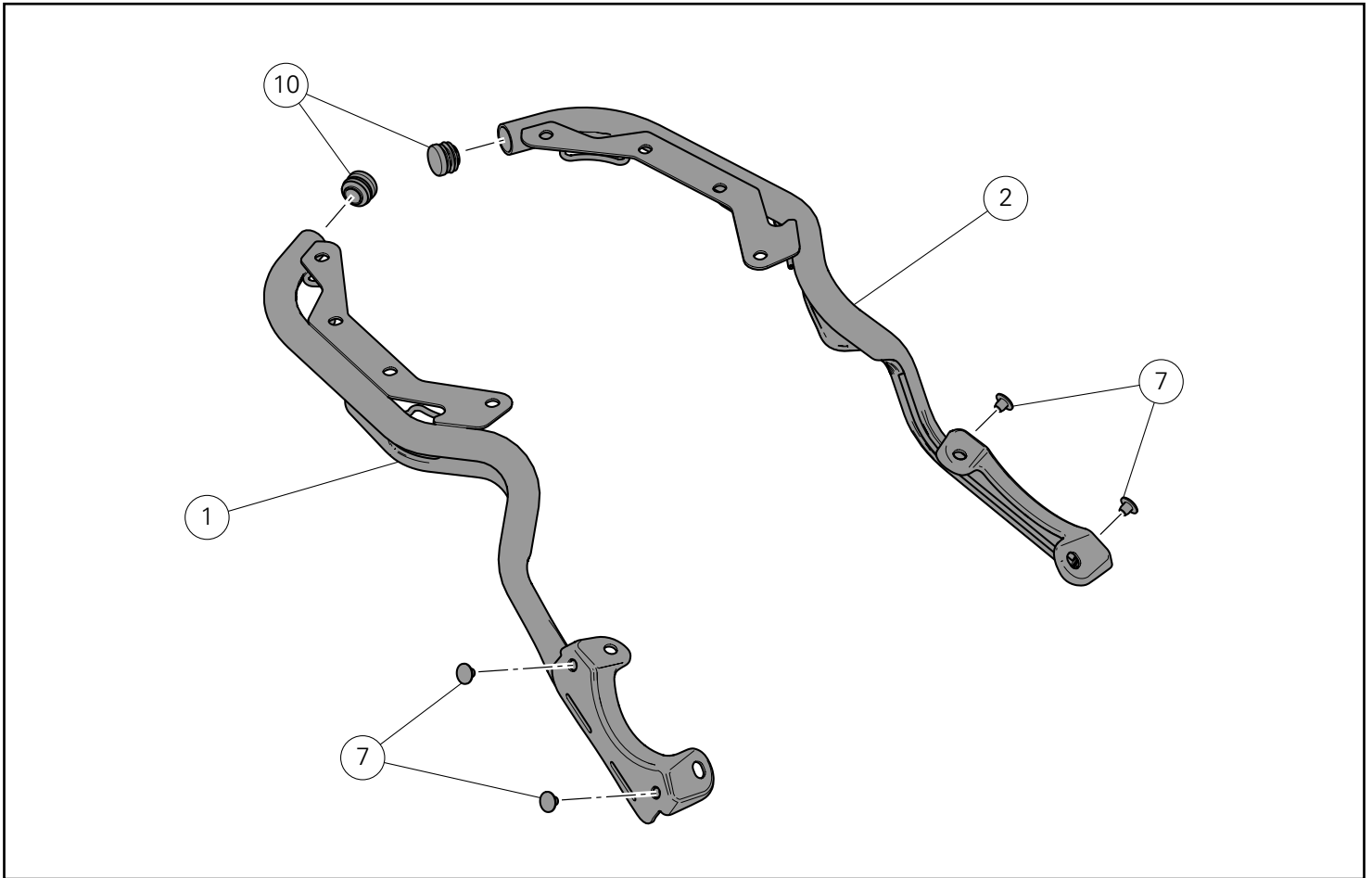

Montaje componentes kit

● Importante

Controlar, antes del montaje, que todos los componentes se encuentren limpios y en perfecto estado.
Adoptar todas las precauciones necesarias para evitar daños en la superficie exterior de los componentes donde se debe operar.

Premontaje tapas puntales

Introducir la tapa (10) y las 2 tapas (7) en el puntal del porta-equipaje derecho (1), como ilustra la figura.
Repetir la misma operación para el puntal porta-equipaje izquierdo (2).

キット部品の取り付け

● 重要

取り付け前にすべての部品に汚れがなく、完璧な状態であることを確認します。作業する部品の外側表面を傷つけないために、必要な予防措置を取ってください

リンケージキャップの仮取り付け

図のように、キャップ (10) と 2 個のキャップ (7) を右ラゲッジラックリンケージ (1) に取り付けます。
左ラゲッジラックリンケージ (2) でも同様の作業を繰り返します。

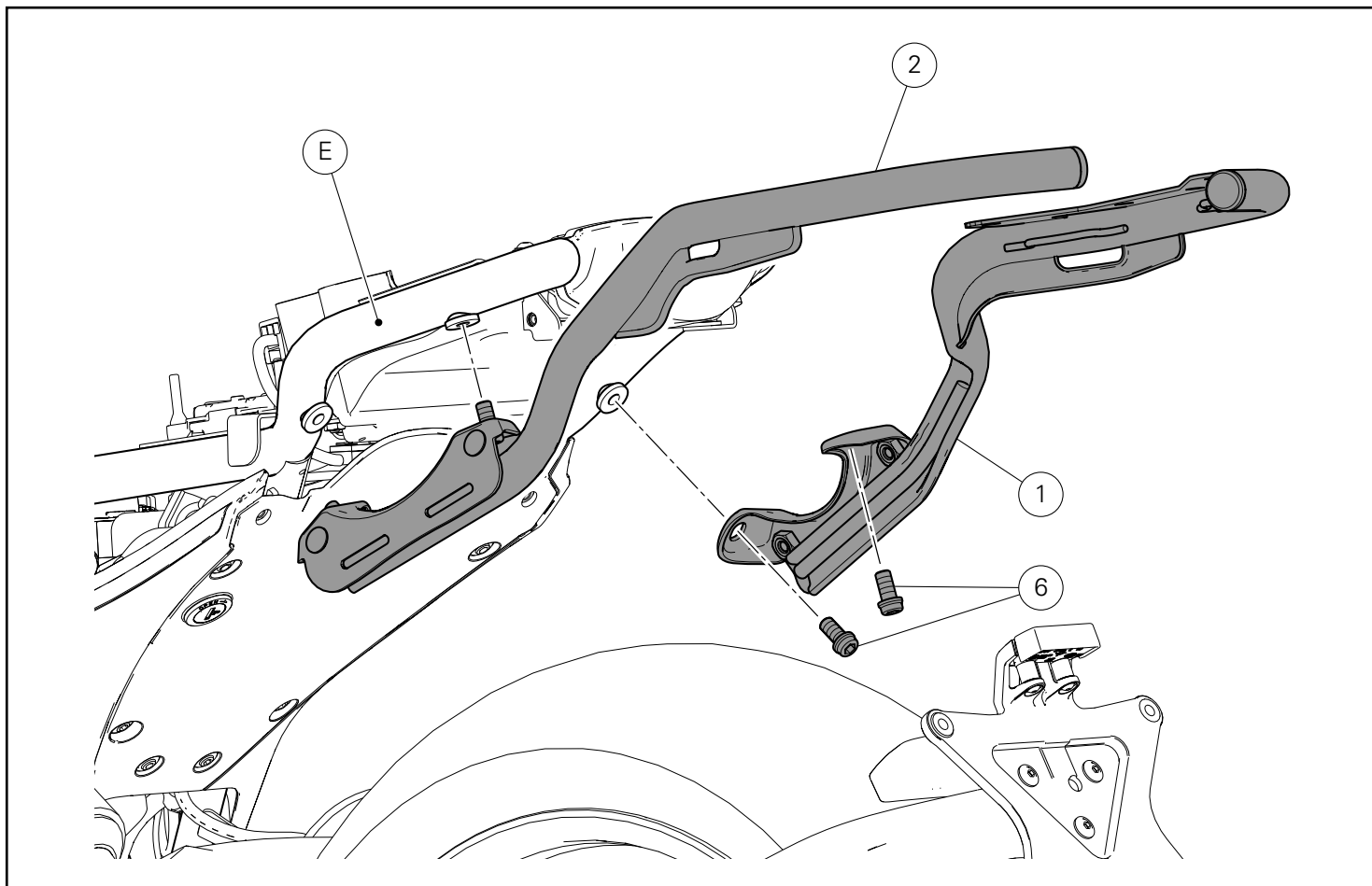

Montaje puntales porta-equipaje

Notas

Para comprender mejor el procedimiento de montaje del kit porta-equipaje, no se representa el grupo protector.

Operando desde la parte trasera de la motocicleta, colocar el puntal porta-equipaje derecho (1) en correspondencia con los orificios bajo el bastidor (E) e introducir los 2 tornillos (6) sin ajustar. Repetir este mismo procedimiento para montar el puntal porta-equipaje izquierdo (2).

ラゲッジラックリンケージの取り付け

参考

ラゲッジラックキットの取り付けを分かりやすくするために、リアパネルユニットは省略しています。

車両の後側で作業します。フレーム (E) の下側にある穴に合わせて右ラゲッジラックリンケージ (1) を配置し、2 本のスクリュー (6) を締め付けずに差し込みます。左ラゲッジラックリンケージ (2) の取り付けについても同様の手順を繰り返します。

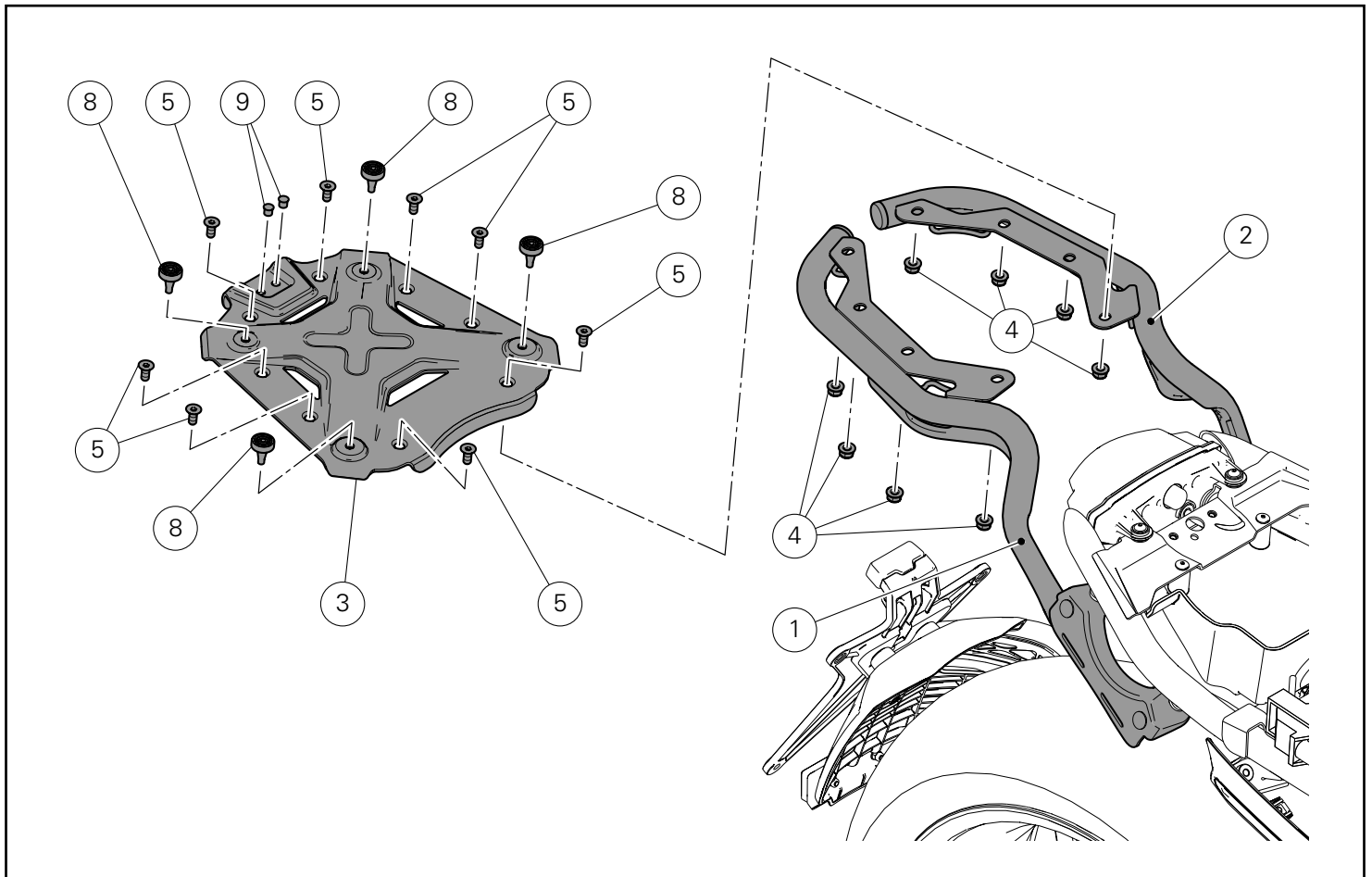

Montaje placa porta-equipaje

Premontar los 4 tapones (8) y las 2 tapas (9) en la placa porta-equipaje (3) como ilustra la figura.
 Posicionar la placa (3) en el puntal porta-equipaje derecho (1) e izquierdo (2) e introducir los 8 tornillos (5).
 Atornillar sin ajustar las 8 tuercas (4) del lado opuesto, en la parte que sobresale de los 8 tornillos (5).

ラゲッジラックプレートの取り付け

図のように、4 個のバッファー (8) と 2 個のキャップ (9) をラゲッジラックプレート (3) に仮取り付けします。
 プレート (3) を右ラゲッジラックリンケージ (1) と左ラゲッジラックリンケージ (2) に配置し、8 本のスクリュー (5) を差し込みます。
 反対側から 8 本のスクリュー (5) の突起部に 8 個のナット (4) を締め付けずにねじ込みます。

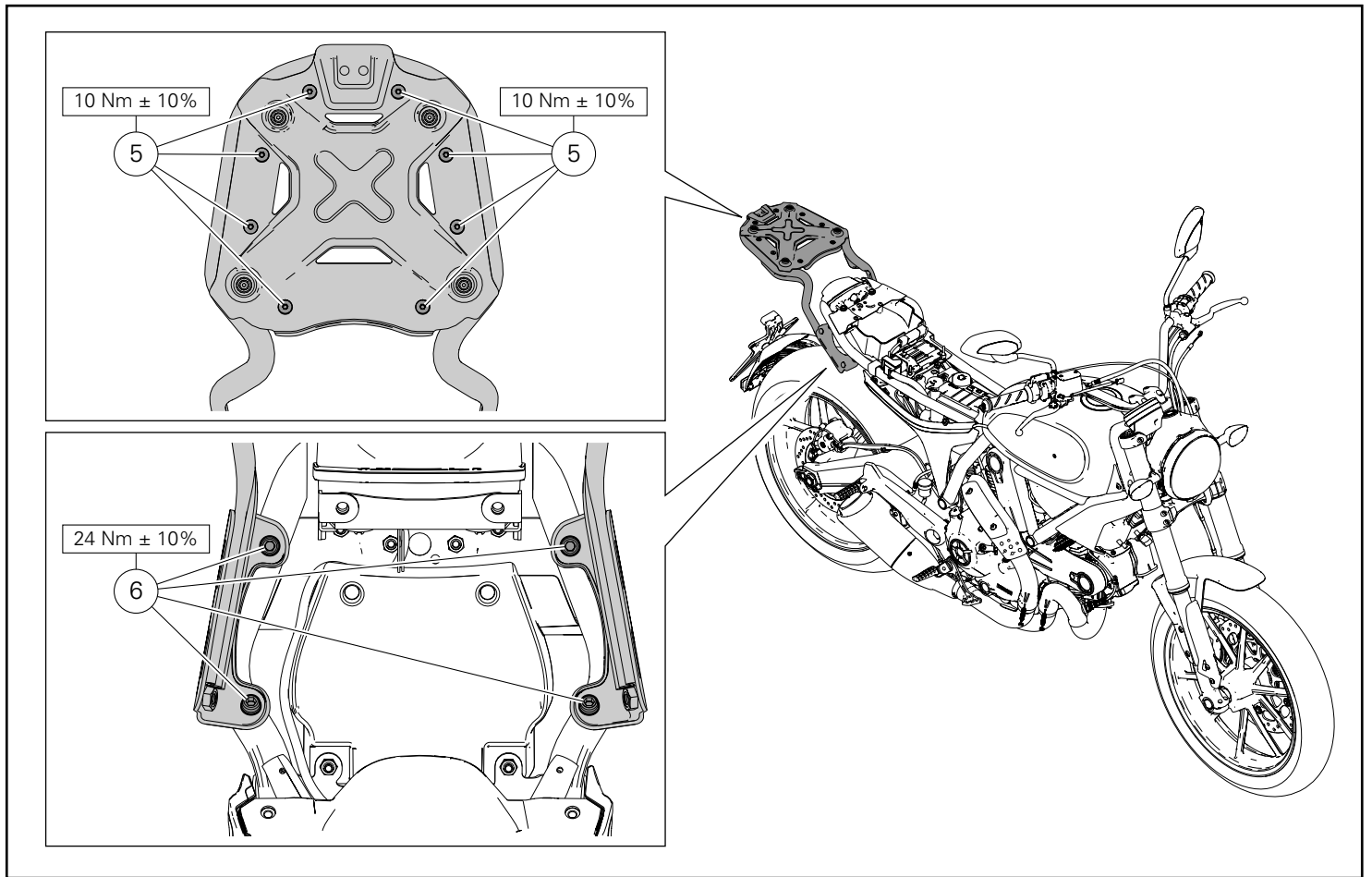

Ajuste tornillos porta-equipaje

Ajustar los 4 tornillos (6) al par de apriete indicado.
Ajustar los 8 tornillos (5) al par de apriete indicado manteniendo, del lado opuesto, las 8 tuercas (4).

ラゲッジラックのスクリューの締め付け

4 本のスクリュー (6) を規定のトルクで締め付けます。
反対側から 8 個のナット (4) を保持しながら、8 本のスクリュー (5) を規定のトルクで締め付けます。

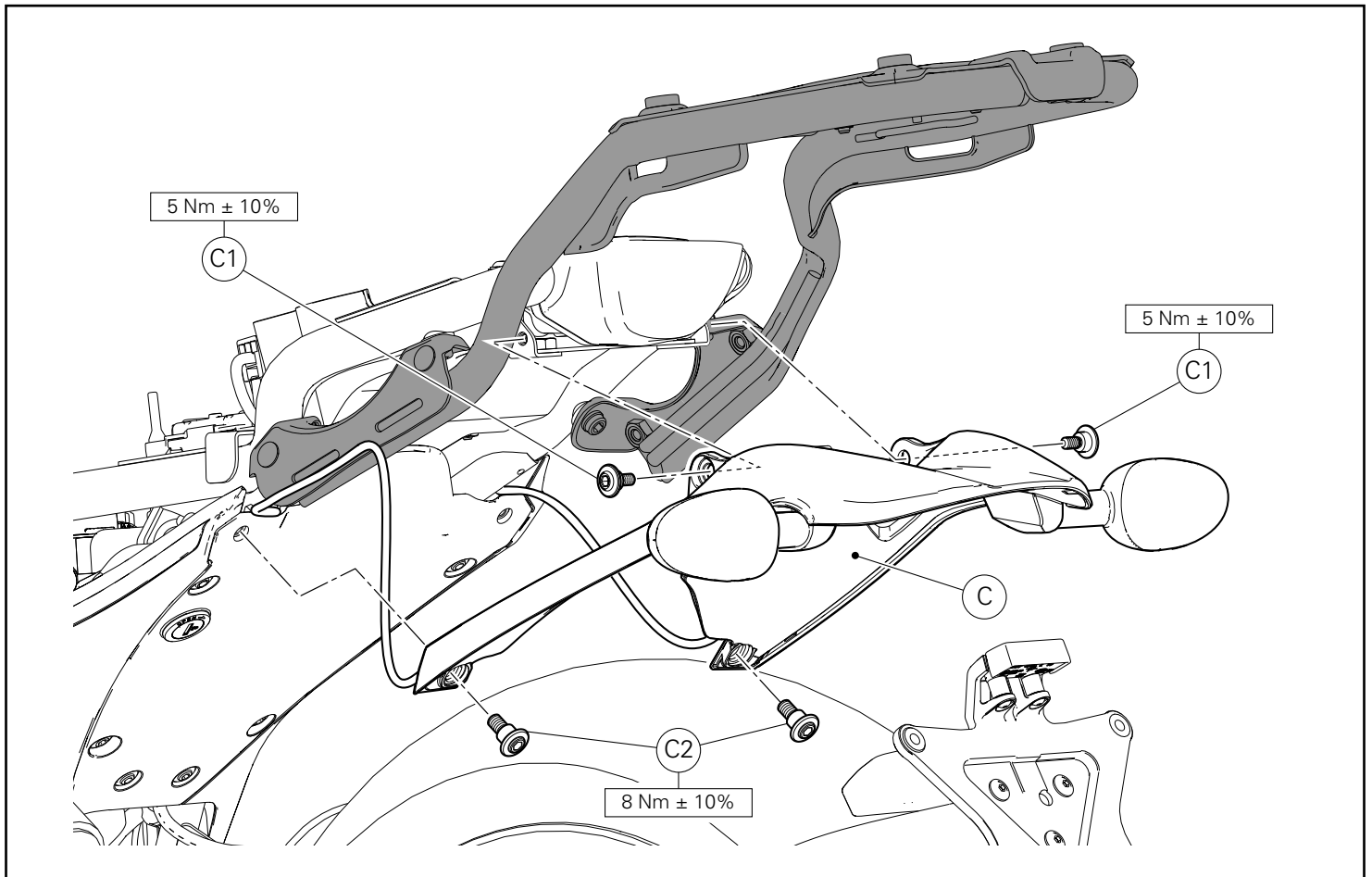

Nuevo montaje grupo protector trasero

Posicionar el grupo protección trasera (C) en el bastidor e introducir los 2 tornillos superiores (C1).

Introducir los 2 tornillos inferiores (C2) que fijan el grupo protección trasera (C) al bastidor.

Fijar el grupo protección trasera (C) ajustando los 2 tornillos superiores (C1) y los 2 tornillos inferiores (C2) al par de apriete indicado.

リアパネルユニットの取り付け

リアパネルユニット (C) をフレームに配置し、2 本のアッパー screws (C1) を差し込みます。

リアパネルユニット (C) をフレームに固定する 2 本のロー screws (C2) を挿し込みます。

2 本の上側の screws (C1) および 2 本の下側の screws (C2) を規定のトルクで締め付け、リアパネルユニット (C) を固定します。

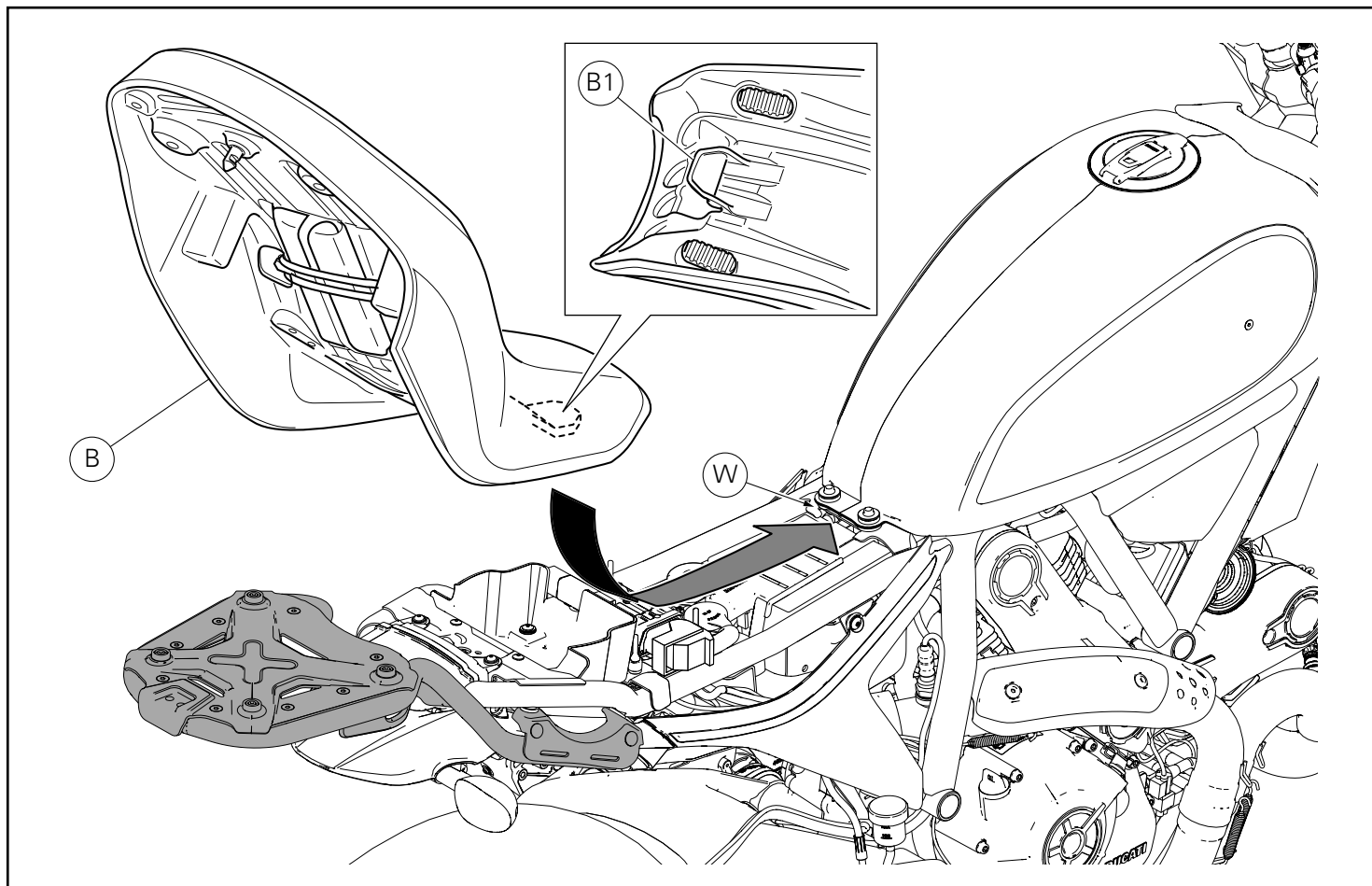

Montaje asiento

Asegurarse de que todos los elementos se encuentren correctamente dispuestos y fijados en el compartimiento debajo del asiento.

Introducir el extremo delantero (B1) del fondo asiento debajo del alojamiento (W) del soporte bastidor.

Empujar el extremo trasero del asiento (B) hasta escuchar el clic del pestillo de la cerradura.

Asegurarse de que el asiento se encuentre fijado firmemente al bastidor y quitar la llave de la cerradura.



Atención

El peso máximo que se puede transportar en el porta-equipaje es de 5 kg (11 lb).

Si se excede el peso recomendado, se corre el riesgo de que se rompa el porta-equipaje.

Esto puede influir de manera negativa en la seguridad del piloto.



Atención

Si no se respetan los límites de carga indicados, puede perjudicarse la maniobrabilidad y el rendimiento y puede perderse el control de la motocicleta.

シートの取り付け

すべてのエレメントが正しい位置にあり、シート下に固定されていることを確認します。

シート底部の前端部 (B1) をフレームマウントの取り付け位置 (W) の下に挿入します。

シート (B) の最後部をロックの掛け金がカチッとなるまで押し込みます。

シートがフレームにしっかりと固定されたことを確認し、鍵穴からキーを抜きます。



警告

ラゲッジラックの最大積載重量は 5 Kg (11 lb) です。推奨重量を超えた場合、ラゲッジラックが破損するおそれがあります。

ラゲッジラックが破損すると、ライダーの安全に悪影響を及ぼすおそれがあります。



警告

重量制限が遵守されない場合、車両の操縦性と性能の低下を招き、車両のコントロールを失う原因となることがあります。



DUCATI PERFORMANCE accessories

レース専用部品 ご注文書

ご注文商品

1 P/N

商品名

2 P/N

商品名

3 P/N

商品名

4 P/N

商品名

5 P/N

商品名

お客様ご記入欄

私は上記レース専用部品を下記車両に装着し、サーキット走行のみに利用し、一般公道には利用しません。

車台番号 ZDM

モデル名

お客様署名

ご注文日

ドゥカティ正規ネットワーク店記入欄

お客様に上記レース専用部品を販売し、レース専用部品のご利用方法を説明いたしました。

販売店署名

販売日

年

月

日

販売店様へお願い

- 上記ご記入の上、弊社アフターセールス部までFAXしてください。FAX:03-6692-1317
- 取り付け車両1台に1枚でご使用ください。



Kit portapacchi / Luggage rack kit / Kit porte-bagages / Kit Gepäckträger / Conjunto porta-bagagens / Kit porta-equipaje /
ラゲッジラックキット

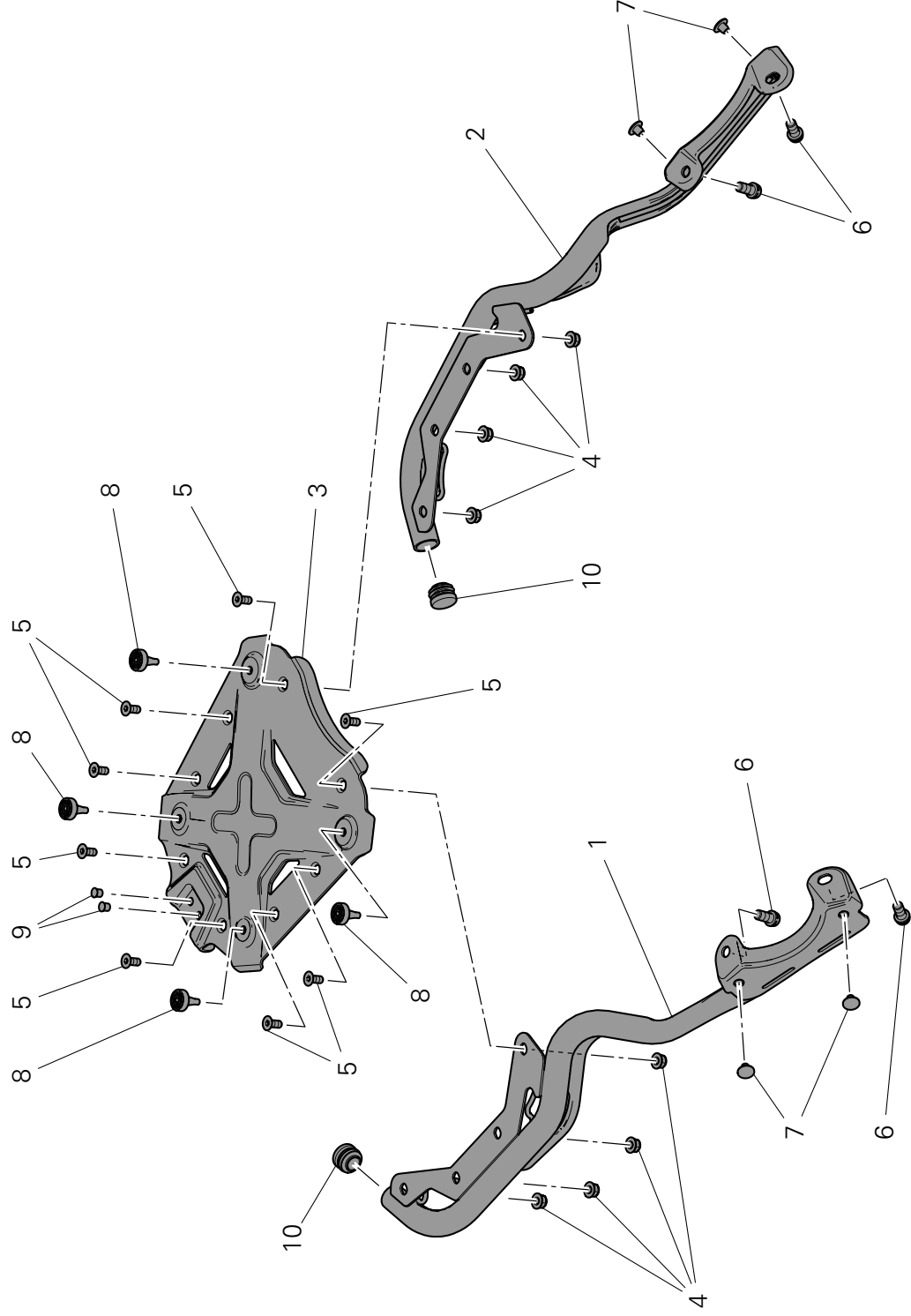

Pos.	Art.-Nr.	Denominazione	Denominación	Designation	Bezeichnung	Descrição	Denominación	説明	O.ty
1	96710622AA	Puntone portapacchi destro	Luggage rack RH linkage	Bras de support portebagages droit	Abstützung des Gepäckträgers, rechts	Suporte portabagagens direito	Puntal porta-equipaje derecho	右ラゲッジラックリンクケージ	1
2	96710632AA	Puntone portapacchi sinistro	Luggage rack LH linkage	Bras de support portebagages gauche	Abstützung des Gepäckträgers, links	Suporte portabagagens esquerdo	Puntal porta-equipaje izquierdo	左ラゲッジラックリンクケージ	1
3	96710641AA	Plastra portapacchi	Luggage rack plate	Plaque porte-bagages	Gepäckträgerplatte	Placa porta-bagagens	Placa porta-equipaje	ラゲッジラックプレート	1
4	74941118B	Dado M6	Nut M6	Écrou M6	Mutter M6	Porca M6	Tuerca M6	ナット M6	8
5	77750493C	Vite TSPEI M6X14	TSPEI screw M6X14	Vis TFPHC M6X14	Spezial-Innensechskantschraube M6x14	Parafuso de cabeça escareada chata com sextavado interno M6X14	Tornillo especial TSPEI M6x14	スクリュー TSPEI M6X14	8
6	77157213B	Vite TCEIF M8X16	TCEIF screw M8X16	Vis TCHCF M8X16	Geflanschte Innensechskantschraube M8x16	Parafuso de cabeça cilíndrica flangeada com sextavado interno M8X16	Tornillo especial TCEIF M8x16	スクリュー TCEIF M8X16	4
7	87240821A	Tappo	Plug	Bouchon	Verschluss	Tampa	Tapón	キャップ	4
8	96740691A	Tampone in gomma	Rubber buffer	Tampon en caoutchouc	Gummistopfen	Tampão de borracha	Tapón de goma	ラバーバッファアー	4
9	96740701A	Tappo	Plug	Bouchon	Verschluss	Tampa	Tapón	キャップ	2
10	97640451A	Tappo	Plug	Bouchon	Verschluss	Tampa	Tapón	キャップ	2