

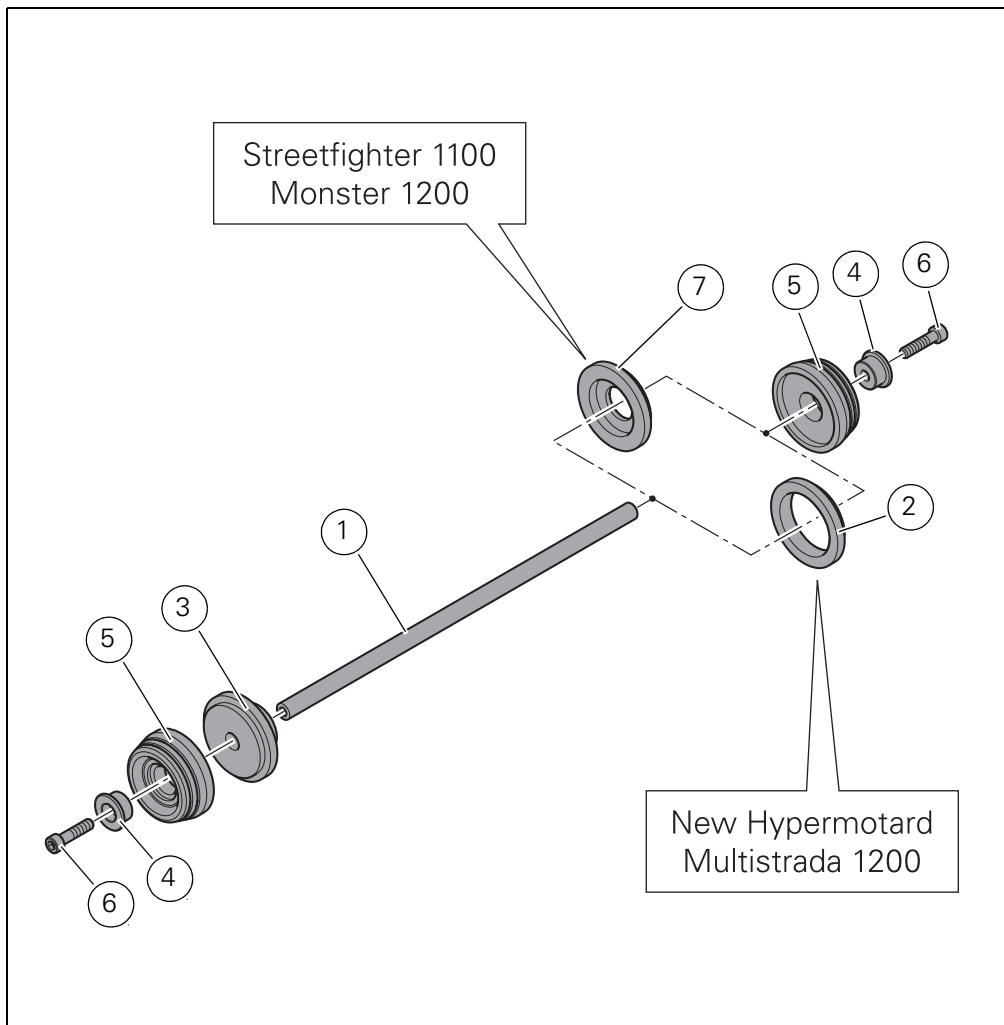

Kit protezione forcella anteriore / Front fork protection kit - 97380051A

- 1 Barra filettata
- 2 Anello di centraggio
- 3 Bussola di centraggio
- 4 Boccola
- 5 Bussola esterna
- 6 Vite speciale
- 7 Anello di centraggio



- 1 Threaded bar
- 2 Centring ring
- 3 Centring bushing
- 4 Bushing
- 5 Outer bushing
- 6 Special screw
- 7 Centring ring

I particolari evidenziati in grigio e riferimento numerico (Es. ②) rappresentano l'accessorio da installare e gli eventuali componenti di montaggio forniti a kit. I particolari con riferimento alfabetico (Es. Ⓐ) rappresentano i componenti originali presenti sul motoveicolo. Per una lettura rapida e razionale sono stati impiegati simboli che evidenziano situazioni di massima attenzione, consigli pratici o semplici informazioni. Tutte le indicazioni destro o sinistro si riferiscono al senso di marcia del motociclo.

Parts highlighted in grey and with a numeric reference (Example ②) are the accessory to be installed and any assembly components supplied with the kit. Parts with an alphabetic reference (Example Ⓐ) are the original components fitted on the vehicle. For easy and rational reading, this document uses graphic symbols for highlighting situations in which maximum care is required, practical advice or simple information. Any right- or left-hand indication refers to the vehicle direction of travel.



Attenzione / Warning

La non osservanza delle istruzioni riportate può creare una situazione di pericolo e causare gravi lesioni personali e anche la morte. / Failure to follow these instructions might give rise to a dangerous situation and provoke severe personal injuries or even death.



Importante / Caution

Indica la possibilità di arrecare danno al veicolo e/o ai suoi componenti se le istruzioni riportate non vengono eseguite. / Failure to follow these instructions might cause damages to the vehicle and/or its components.



Note / Note

Fornisce utili informazioni sull'operazione in corso. / Useful information on the procedure being described.

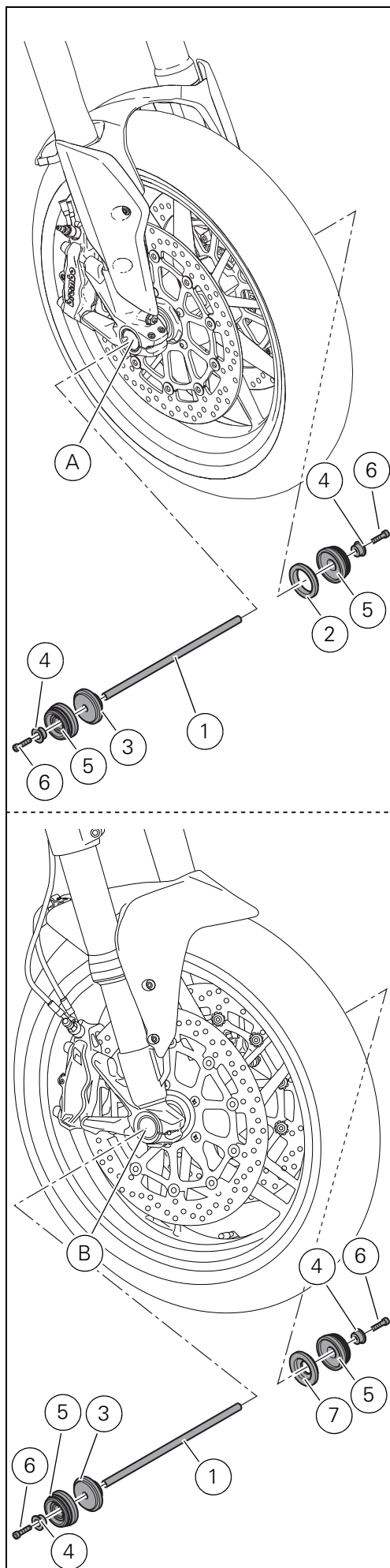

**Note**  
Prima di iniziare l'operazione, leggere attentamente le avvertenze riportate nella prima pagina.

**Attenzione**  
Le operazioni di seguito riportate se non eseguite a regola d'arte possono pregiudicare la sicurezza del pilota.

## Montaggio componenti kit

**Importante**  
Verificare, prima del montaggio, che tutti i componenti risultino puliti e in perfetto stato. Adottare tutte le precauzioni necessarie per evitare di danneggiare qualsiasi parte nella quale ci si trova ad operare.

Premontare la bussola di centraggio (3) e la bussola esterna (5) sulla barra filettata (1); dal lato opposto della bussola esterna (5) inserire la boccola (4).  
Inserire la vite speciale (6) nella boccola (4), impuntarla sulla barra filettata (1) e avvitare fino a battuta.

### Versioni New Hypermotard - Multistrada 1200

Dal lato destro del motoveicolo, inserire il gruppo appena premontato all'interno del perno ruota anteriore (A) fino a battuta.  
Premontare l'anello di centraggio (2) e la boccola (4) sulla bussola esterna (5).  
Inserire il gruppo appena premontato sulla barra filettata (1) dal lato opposto del motoveicolo (lato sinistro) fino a battuta.  
Inserire la vite speciale (6) nella boccola (4), impuntarla sulla barra filettata (1) e avvitare fino a battuta.  
Mantenendo una delle due viti (6), serrare l'altra alla coppia di  $10 \pm 10\%$  Nm mantenendo l'altra.

### Versioni Streetfighter 1100 - Monster 1200

Dal lato destro del motoveicolo, inserire il gruppo appena premontato all'interno del perno ruota anteriore (B) fino a battuta.  
Premontare l'anello di centraggio (7) e la boccola (4) sulla bussola esterna (5).  
Inserire il gruppo appena premontato sulla barra filettata (1) dal lato opposto del motoveicolo (lato sinistro) fino a battuta.  
Inserire la vite speciale (6) nella boccola (4), impuntarla sulla barra filettata (1) e avvitare fino a battuta.  
Mantenendo una delle due viti (6), serrare l'altra alla coppia di  $10 \pm 10\%$  Nm mantenendo l'altra.

**Warning**  
Read the instructions on the first page carefully before proceeding.

**Warning**  
Incorrect installation of this kit may put the rider's safety at risk.

## Kit installation

**Caution**  
Check that all components are clean and in perfect condition before installation. Adopt any precaution necessary to avoid damages to any part of the motorcycle you are working on.

Pre-assemble centring bushing (3) and outer bushing (5) onto threaded bar (1); then insert bushing (4) from the opposite side of outer bushing (5).  
Insert special screw (6) inside bushing (4), start it on threaded bar (1) and drive it fully home.

### New Hypermotard - Multistrada 1200 versions

On motorcycle right side, insert the pre-assembled unit inside front wheel shaft (A), driving it fully home.  
Pre-assemble centring ring (2) and bushing (4) on outer bushing (5).  
Insert the pre-assembled unit inside threaded bar (1) on motorcycle opposite side (left side), driving it fully home.  
Insert special screw (6) inside bushing (4), start it on threaded bar (1) and drive it fully home.  
While holding one of the two screws (6), tighten the other one to a torque of  $10 \pm 10\%$  Nm.

### Streetfighter 1100 - Monster 1200 versions

On motorcycle right side, insert the pre-assembled unit inside front wheel shaft (B), driving it fully home.  
Pre-assemble centring ring (7) and bushing (4) on outer bushing (5).  
Insert the pre-assembled unit inside threaded bar (1) on motorcycle opposite side (left side), driving it fully home.  
Insert special screw (6) inside bushing (4), start it on threaded bar (1) and drive it fully home.  
While holding one of the two screws (6), tighten the other one to a torque of  $10 \pm 10\%$  Nm.



Modèles de référence: / Bezugsmodelle:

New Hypermotard - MS1200 - SF1100 - Monster 1200

ISTR/ANLEIT - 517 ED./AUSG. 00

Kit protection fourche avant / Kit Vorderradgabelschutz - 97380051A

- 1 Barre filetée
- 2 Bague de centrage
- 3 Douille de centrage
- 4 Bague
- 5 Douille extérieure
- 6 Vis spéciale
- 7 Bague de centrage

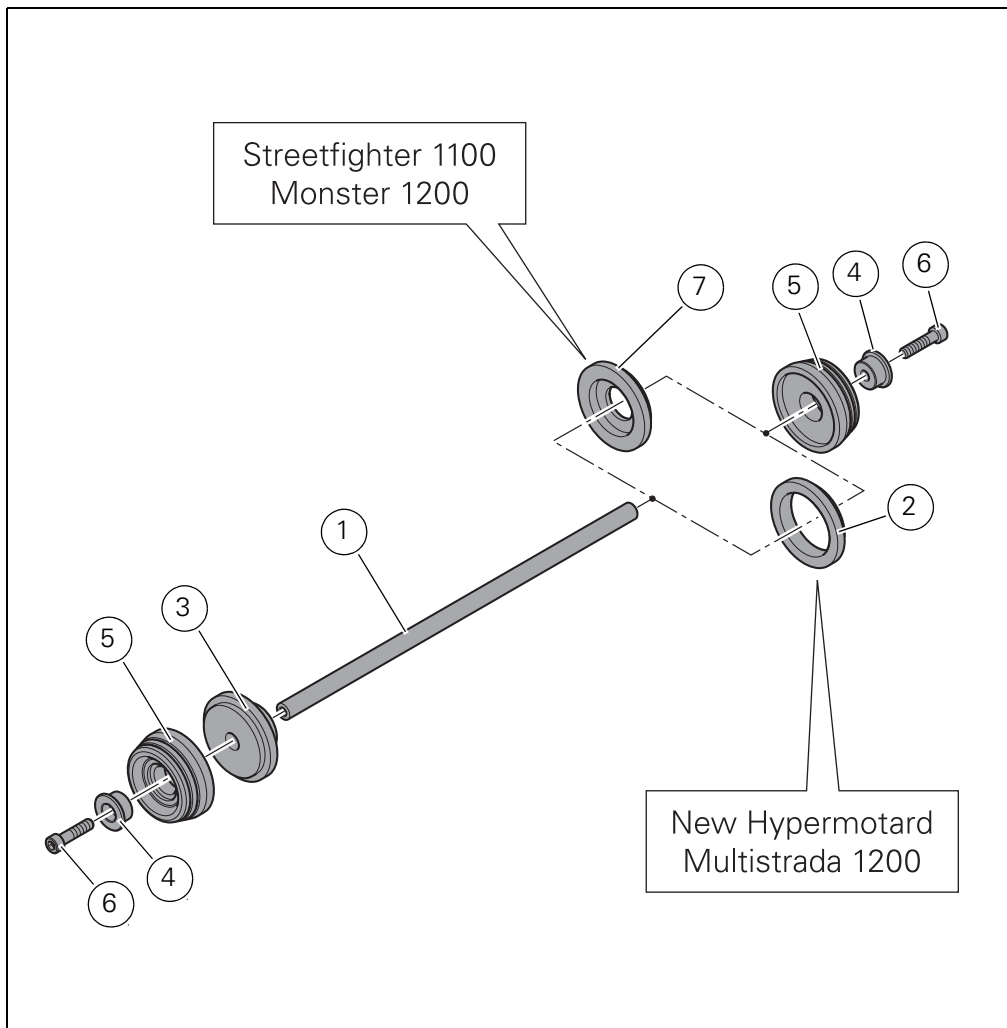

- 1 Gewindestange
- 2 Zentrierring
- 3 Zentrierbuchse
- 4 Buchse
- 5 Äußere Buchse
- 6 Spezialschraube
- 7 Zentrierring

Les pièces surlignées en gris et la référence numérique (Ex. ②) représentent l'accessoire à installer et les composants de montage éventuels fournis en kit. Les pièces avec référence alphabétique (Ex. Ⓐ) représentent les composants d'origine présents sur le motorcycle. Pour une lecture rapide et rationnelle ont été utilisés des symboles qui mettent en évidence les situations exigeant une attention particulière, les conseils pratiques ou bien encore de simples informations. Toutes les indications droite ou gauche se réfèrent au sens de marche la moto. Die grau gekennzeichneten Bestandteile mit numerischem Bezug (Bsp. ②) geben das zu installierende Bestandteil und die eventuellen, im Kit enthaltenen Montagekomponenten wieder. Die Bestandteile mit alphabetischem Bezug (Bsp. Ⓐ) geben die Original-Bestandteile wieder, die am Motorrad verbaut wurden. Im Sinne einer schnellen und rationellen Erfassung beim Lesen wurden Symbole verwendet, die auf Situationen hinweisen, bei denen maximale Aufmerksamkeit geboten ist, oder die praktische Empfehlungen bzw. einfache Informationen hervorheben. Alle Angaben wie „rechts“ oder „links“ beziehen sich auf die Fahrtrichtung des Motorrads.



**Attention / Achtung**

La non-observance des instructions reportées ci-dessous peut créer une situation dangereuse et provoquer de graves lésions personnelles voire la mort. / Eine Nichtbeachtung der hier wiedergegebenen Anweisungen kann Gefahrensituationen schaffen und zu schweren Verletzungen und auch zum Tod führen.



**Important / Wichtig**

Indique la possibilité d'endommager le véhicule et/ou ses composants si les instructions reportées ci-dessous ne sont pas suivies. / Weist darauf hin, dass bei Nichteinhaltung der hier wiedergegebenen Anweisungen die Möglichkeit für Schäden am Fahrzeug und/oder seiner Komponenten besteht.



**Remarques / Hinweis**

Fournit des informations utiles sur l'opération en cours. / Übermittelt nützliche Informationen zum betreffenden Arbeitseingriff.

**DUCATI**  
PERFORMANCE

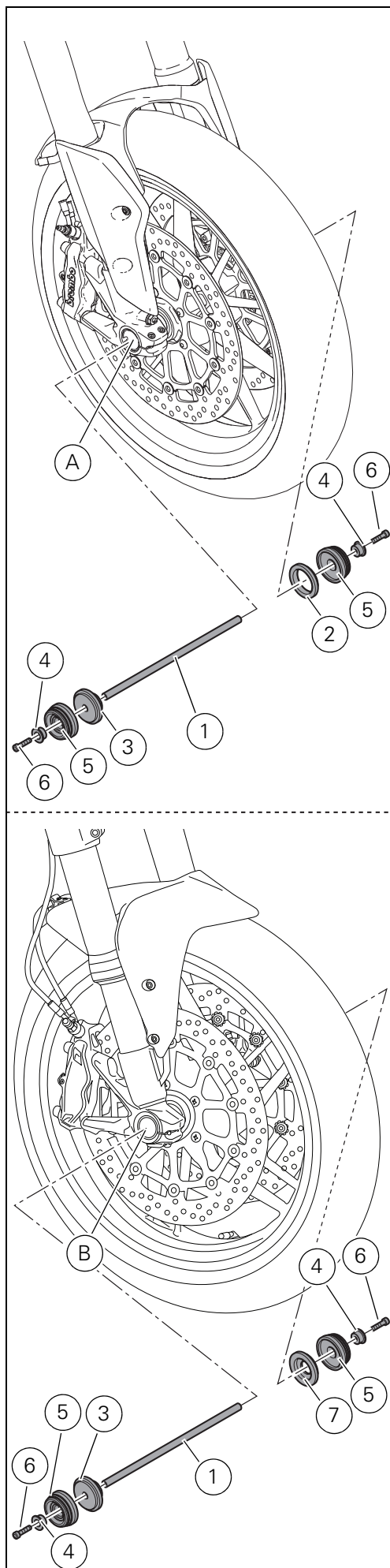

**Remarques**  
 Avant de commencer l'opération, lire attentivement les avertissements reportés sur la première page.

**Attention**  
 Une mauvaise exécution des opérations ci-dessous peut préjudicier à la sécurité du pilote.

## Pose composants kit

**Important**  
 Vérifier, avant la pose, que tous les composants sont propres et en parfait état. Adopter toutes les précautions nécessaires pour éviter d'endommager la surface externe des composants où on opère.

Pré-monter la douille de centrage (3) et la douille extérieure (5) sur la barre fileté (1) ; introduire la bague (4) du côté opposé de la douille extérieure (5).  
 Introduire la vis spéciale (6) dans la bague (4), la présenter sur la barre fileté (1) et la serrer jusqu'en butée.

### Versions New Hypermotard - Multistrada 1200

Introduire le groupe qu'on vient de pré-monter, du côté droit de la moto, à l'intérieur de l'axe de roue avant (A), jusqu'en butée.

Pré-monter la bague de centrage (2) et la bague (4) sur la douille extérieure (5). Introduire le groupe qu'on vient de pré-monter sur la barre fileté (1) du côté opposé de la moto (côté gauche) jusqu'en butée.

Introduire la vis spéciale (6) dans la bague (4), la présenter sur la barre fileté (1) et la serrer jusqu'en butée.

Garder une des deux vis (6) et serrer l'autre au couple de  $10 \pm 10\%$  Nm.

### Versions Streetfighter 1100 - Monster 1200

Introduire le groupe qu'on vient de pré-monter, du côté droit de la moto, à l'intérieur de l'axe de roue avant (B), jusqu'en butée.

Pré-monter la bague de centrage (7) et la bague (4) sur la douille extérieure (5).

Introduire le groupe qu'on vient de pré-monter sur la barre fileté (1) du côté opposé de la moto (côté gauche) jusqu'en butée.

Introduire la vis spéciale (6) dans la bague (4), la présenter sur la barre fileté (1) et la serrer jusqu'en butée.

Garder une des deux vis (6) et serrer l'autre au couple de  $10 \pm 10\%$  Nm.

**Hinweis**  
 Vor Beginn der Arbeitseingriffe die Warnhinweise auf der ersten Seite aufmerksam durchlesen.

**Achtung!**  
 Folgende Arbeitseingriffe können, falls nicht fachgerecht ausgeübt, die Sicherheit des Fahrers gefährden.

## Montage der Komponenten des Kits

**Wichtig**  
 Vor der Montage überprüfen, dass sich alle Komponenten im sauberen und perfekten Zustand befinden. Alle erforderlichen Vorsichtsmaßnahmen treffen, um eine Beschädigung der Oberflächen der Komponenten, die vom Eingriff betroffen sind, zu vermeiden.

Die Zentrierbuchse (3) und die äußere Buchse (5) auf der Gewindestange (1) vormontieren; an der gegenüberliegenden Seite der äußeren Buchse (5) die Buchse (4) einfügen. Die Spezialschraube (6) in die Buchse (4) einfügen, sie dabei an der Gewindestange (1) ansetzen und bis auf Anschlag anschrauben.

### New Hypermotard - Multistrada 1200 Versionen

Die soeben vormontierte Einheit an der rechten Seite des Motorrads bis auf Anschlag an der vordere Radachse (A) anfügen. Den Zentrierring (2) und die Buchse (4) auf der äußeren Buchse (5) vormontieren. An der gegenüberliegenden Seite des Motorrads (linke Seite) nun die soeben vormontierte Einheit auf die Gewindestange (1) fügen und auf Anschlag bringen. Die Spezialschraube (6) in die Buchse (4) einfügen, sie dabei an der Gewindestange (1) ansetzen und bis auf Anschlag anschrauben. Während eine der beiden Schrauben (6) gekontert wird, die andere mit einem Anzugsmoment von  $10 \pm 10\%$  Nm anziehen.

### Streetfighter 1100 - Monster 1200 Versionen

An der rechten Seite des Motorrads die soeben vormontierte Gruppe in die vordere Radachse (B) bis auf Anschlag fügen. Den Zentrierring (7) und die Buchse (4) auf der äußeren Buchse (5) vormontieren. An der gegenüberliegenden Seite des Motorrads (linke Seite) nun die soeben vormontierte Einheit auf die Gewindestange (1) fügen und auf Anschlag bringen. Die Spezialschraube (6) in die Buchse (4) einfügen, sie dabei an der Gewindestange (1) ansetzen und bis auf Anschlag anschrauben. Während eine der beiden Schrauben (6) gekontert wird, die andere mit einem Anzugsmoment von  $10 \pm 10\%$  Nm anziehen.



Modelos de referência: / Reference Ducati Motorcycles:

New Hypermotard - MS1200 - SF1100 - Monster 1200

ISTR - 517 ED./ED. 00

Kit de proteção da forquilha dianteira / Front fork protection kit - 97380051A

- 1 Barra rosçada
- 2 Anel de centragem
- 3 Bucha de centragem
- 4 Casquilho
- 5 Bucha externa
- 6 Parafuso especial
- 7 Anel de centragem

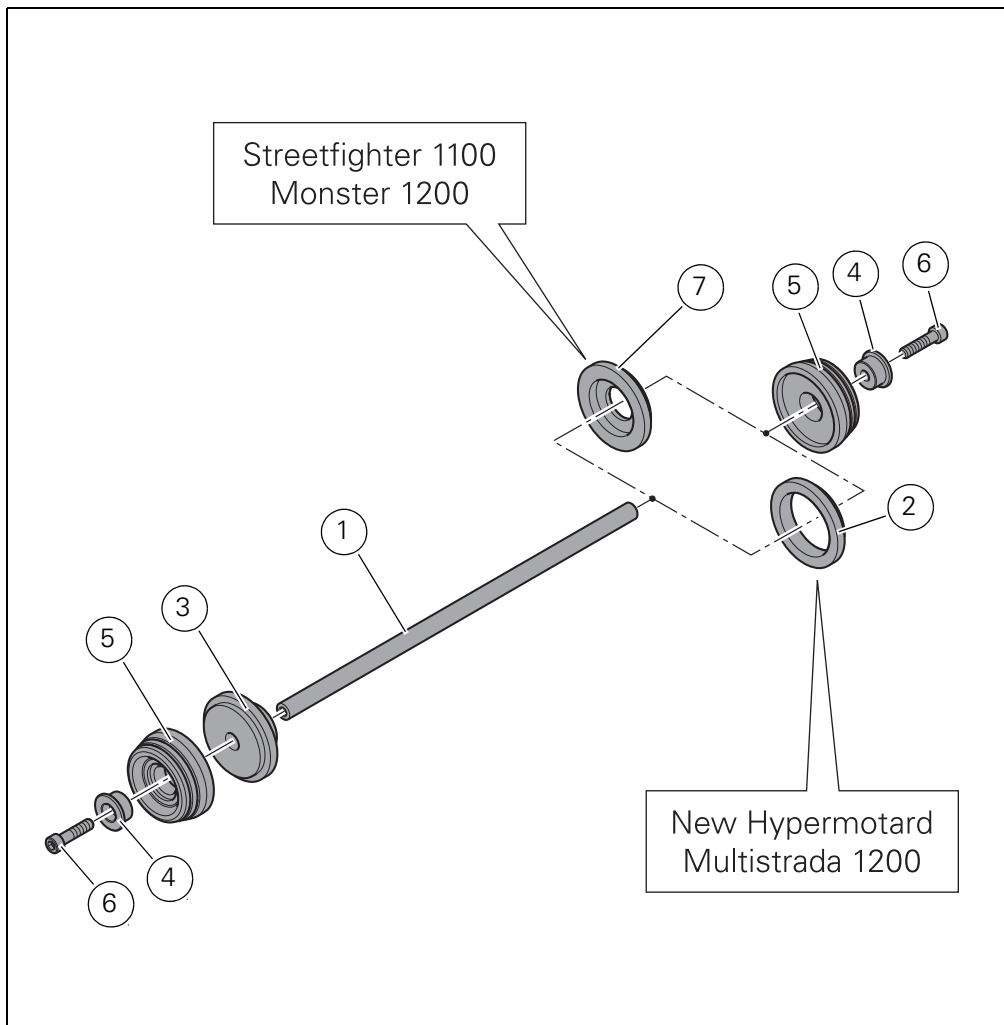

- 1 Threaded bar
- 2 Centring ring
- 3 Centring bushing
- 4 Bushing
- 5 Outer bushing
- 6 Special screw
- 7 Centring ring

Os detalhes evidenciados em cinza e com referência numérica (Ex. ②) representam o acessório a ser instalado e os eventuais componentes de montagem fornecidos como kit.

Os detalhes com referência alfabética (Ex. Ⓐ) representam os componentes originais presentes na moto.

Para uma leitura rápida e correta, foram usados símbolos que evidenciam situações de máxima atenção, conselhos práticos ou simples informações.

Todas as indicações direita ou esquerda, referem-se ao sentido de marcha da moto.

Parts highlighted in grey and with a numeric reference (Example ②) are the accessory to be installed and any assembly components supplied with the kit. Parts with an alphabetic reference (Example Ⓐ) are the original components fitted on the vehicle.

For easy and rational reading, this document uses graphic symbols for highlighting situations in which maximum care is required, practical advice or simple information. Any right- or left-hand indication refers to the vehicle direction of travel.



#### Atenção / Warning

O não cumprimento das instruções mostradas pode criar uma situação de perigo e causar graves lesões pessoais e até mesmo a morte. / Failure to follow these instructions might give rise to a dangerous situation and provoke severe personal injuries or even death.



#### Importante / Caution

Indica a possibilidade de causar danos ao veículo e/ou aos seus componentes se as instruções mostradas não forem executadas. / Failure to follow these instructions might cause damages to the vehicle and/or its components.



#### Notas / Note

Fornecer informações úteis sobre a operação em curso. / Useful information on the procedure being described.

**DUCATI**  
PERFORMANCE

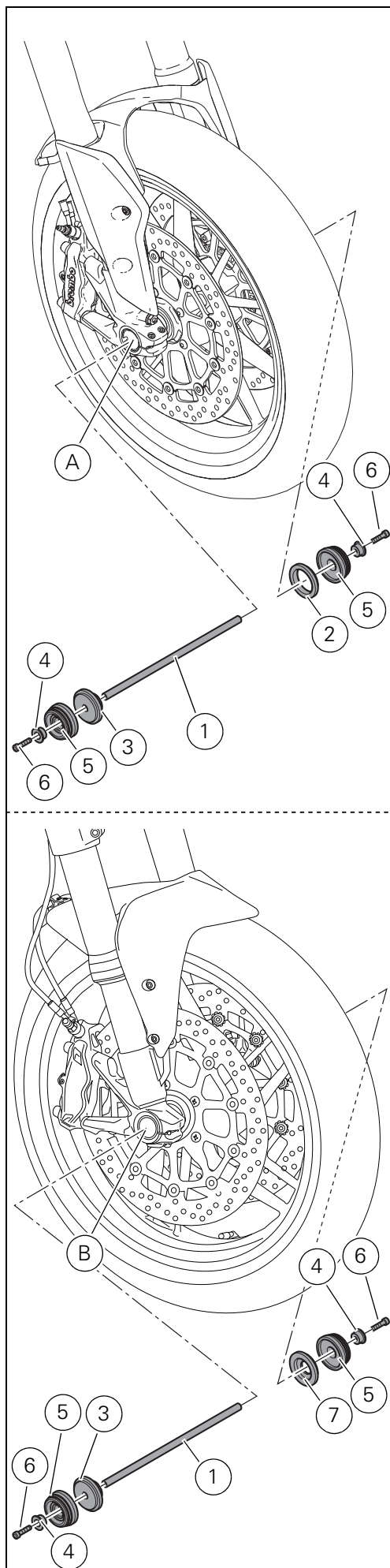

**Notas**  
Antes de iniciar a operação, leia atentamente as advertências mostradas na primeira página.

**Atenção**  
As operações mostradas a seguir, se não forem executadas com boa técnica, podem prejudicar a segurança do condutor.

**Montagem dos componentes do kit**

**Importante**  
Verifique, antes da montagem, se todos os componentes estão limpos e em perfeito estado. Adote todas as precauções necessárias para evitar danificar qualquer peça com a qual deve trabalhar.

Monte a bucha de centragem (3) e a bucha externa (5) na barra rosca (1); pelo lado oposto da bucha externa (5), insira o casquilho (4).

Insira o parafuso especial (6) no casquilho (4), introduza-o na barra rosca (1) e atarraxe até encostar.

#### Versões Diavel

Pelo lado direito da moto, insira o grupo apenas montado dentro do perno da roda dianteira (A) até encostar.

Monte o anel de centragem (2) e o casquilho (4) na bucha externa (5).

Insira o grupo apenas montado na barra rosca (1) pelo lado oposto da moto (lado esquerdo) até encostar.

Insira o parafuso especial (6) no casquilho (4), introduza-o na barra rosca (1) e atarraxe até encostar.

Mantendo um dos dois parafusos (6), aperte o outro a um binário de  $10 \pm 10\%$  Nm mantendo o outro.

#### Versões SBK1199 - SBK899

Pelo lado direito da moto, insira o grupo apenas montado dentro do perno da roda dianteira (B) até encostar.

Monte o anel de centragem (7) e o casquilho (4) na bucha externa (5).

Insira o grupo apenas montado na barra rosca (1) pelo lado oposto da moto (lado esquerdo) até encostar.

Insira o parafuso especial (6) no casquilho (4), introduza-o na barra rosca (1) e atarraxe até encostar.

Mantendo um dos dois parafusos (6), aperte o outro a um binário de  $10 \pm 10\%$  Nm mantendo o outro.

**Warning**  
Read the instructions on the first page carefully before proceeding.

**Warning**  
Incorrect installation of this kit may put the rider's safety at risk.

#### Kit installation

**Caution**  
Check that all components are clean and in perfect condition before installation. Adopt any precaution necessary to avoid damages to any part of the motorcycle you are working on.

Pre-assemble centring bushing (3) and outer bushing (5) onto threaded bar (1); then insert bushing (4) from the opposite side of outer bushing (5).

Insert special screw (6) inside bushing (4), start it on threaded bar (1) and drive it fully home.

#### New Hypermotard - Multistrada 1200 versions

On motorcycle right side, insert the pre-assembled unit inside front wheel shaft (A), driving it fully home.

Pre-assemble centring ring (2) and bushing (4) on outer bushing (5).

Insert the pre-assembled unit inside threaded bar (1) on motorcycle opposite side (left side), driving it fully home.

Insert special screw (6) inside bushing (4), start it on threaded bar (1) and drive it fully home.

While holding one of the two screws (6), tighten the other one to a torque of  $10 \pm 10\%$  Nm.

#### Streetfighter 1100 - Monster 1200 versions

On motorcycle right side, insert the pre-assembled unit inside front wheel shaft (B), driving it fully home.

Pre-assemble centring ring (7) and bushing (4) on outer bushing (5).

Insert the pre-assembled unit inside threaded bar (1) on motorcycle opposite side (left side), driving it fully home.

Insert special screw (6) inside bushing (4), start it on threaded bar (1) and drive it fully home.

While holding one of the two screws (6), tighten the other one to a torque of  $10 \pm 10\%$  Nm.



Modelos de referencia: / 参照モデル:

New Hypermotard - MS1200 - SF1100 - Monster 1200

ISTR / コード番号 - 517 ED./ 版 00

Kit protección horquilla delantera / フロントフォークプロテクションキット - 97380051A

- 1 Barra roscada
- 2 Anillo de centrado
- 3 Casquillo de centrado
- 4 Casquillo
- 5 Casquillo exterior
- 6 Tornillo especial
- 7 Anillo de centrado

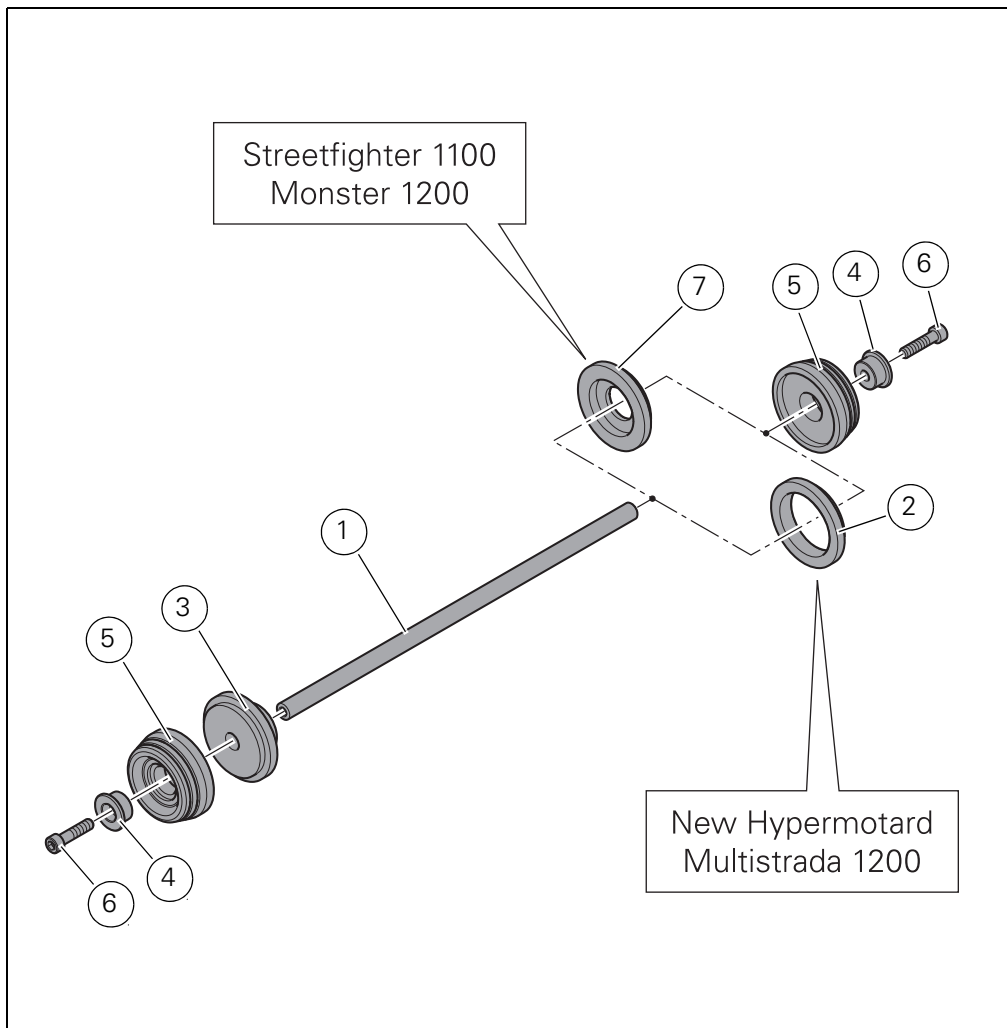

- 1 スレッド付きバー
- 2 位置決めリング
- 3 位置決めブッシュ
- 4 ブッシュ
- 5 アウターブッシュ
- 6 専用スクリュー
- 7 位置決めリング

Las partes resaltadas en gris y la referencia numérica (Por ej. ②) representan el accesorio que se debe instalar y los eventuales componentes de montaje suministrados en el kit.

Las partes con referencia alfabética (Por ej. (A)) representan los componentes originales presentes en la motocicleta.

Para una lectura rápida y racional, se han utilizado símbolos que evidencian situaciones de máxima atención, consejos prácticos o simples informaciones.

Todas las indicaciones derecha o izquierda se refieren al sentido de marcha de la motocicleta.

灰色で表示する部品、および参照番号 (Es. ②) で表示する部品は、キットに付属する取り付け部品および組み立て部品を示します。参照アルファベット (Es. (A)) で表示する部品は、車両に付属するオリジナル部品を示します。

迅速かつ容易に読み進めていただくため、特別な注意を必要とするもの、実用的なアドバイス、簡素な情報を際立たせるシンボルが使用されています。

すべての右及び左の指示は車体の進行方向を向いたものです。



#### Atención / 注記

El incumplimiento de las instrucciones indicadas puede crear una situación de peligro y ocasionar graves lesiones e incluso la muerte. / この説明書に従わずに使用すると危険な状況を招き、重大なけが、あるいは死をももたらす原因となることがあります。



#### Importante / 重要

Indica la posibilidad de provocar un daño al vehículo y/o a sus componentes si no se siguen las instrucciones indicadas. / この説明書に従わずに使用すると、車体及び / 又はその部品に損害を招く可能性があります。



#### Nota / 参考

Suministra útiles informaciones sobre la operación en curso. / 操作中の内容に関する有用な情報を掲載しています。

**DUCATI**  
PERFORMANCE

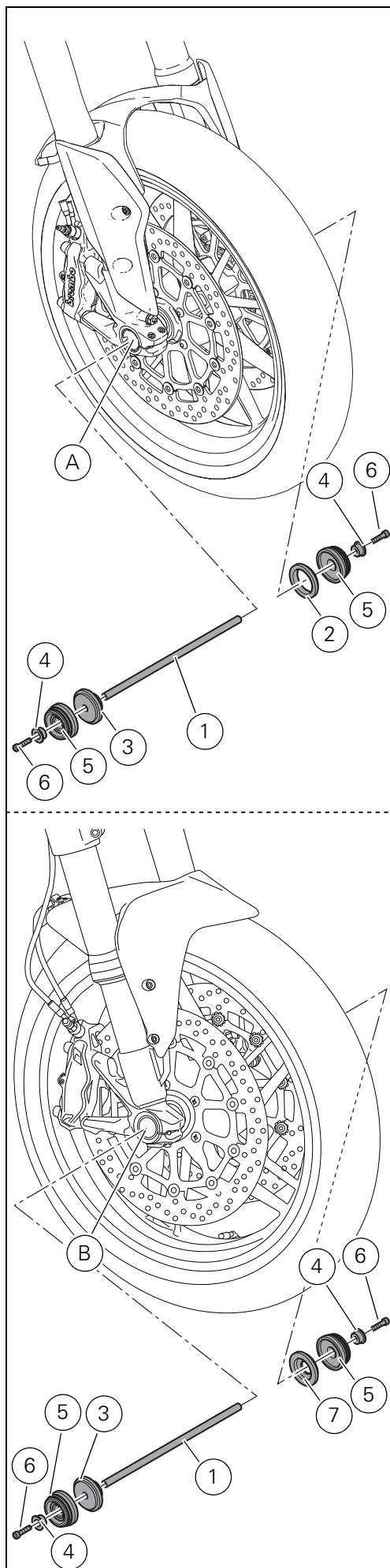

**👁️ Nota**  
Antes de iniciar la operación leer atentamente las advertencias indicadas en la primera página.

**⚠️ Atención**  
Si las siguientes operaciones no se realizan de manera profesional, se puede poner en peligro la seguridad del piloto.

## Montaje componentes kit

**● Atención**  
Controlar, antes del montaje, que todos los componentes se encuentren limpios y en perfecto estado. Adoptar todas las precauciones necesarias para evitar daños en la superficie exterior de los componentes donde se debe operar.

Montar previamente el casquillo de centrado (3) y el casquillo exterior (5) en la barra roscada (1); del lado opuesto al casquillo exterior (5), introducir el casquillo (4).

Introducir el tornillo especial (6) en el casquillo (4) y luego en la barra roscada (1), atornillando a tope.

### Versiones New Hypermotard - Multistrada 1200

Del lado derecho de la motocicleta, introducir el grupo apenas montado, dentro del perno rueda delantero (A) a tope.

Montar previamente el anillo de centrado (2) y el casquillo (4) en el casquillo exterior (5). Introducir el grupo apenas montado en la barra roscada (1) del lado opuesto de la motocicleta (lado izquierdo) a tope.

Introducir el tornillo especial (6) en el casquillo (4) y luego en la barra roscada (1), atornillando a tope.

Manteniendo uno de los dos tornillos (6), ajustar el otro al par de apriete de  $10 \pm 10\%$  Nm.

### Versiones Streetfighter 1100 - Monster 1200

Del lado derecho de la motocicleta, introducir el grupo apenas montado, dentro del perno rueda delantero (B) a tope.

Montar previamente el anillo de centrado (7) y el casquillo (4) en el casquillo exterior (5). Introducir el grupo apenas montado en la barra roscada (1) del lado opuesto de la motocicleta (lado izquierdo) a tope.

Introducir el tornillo especial (6) en el casquillo (4) y luego en la barra roscada (1), atornillando a tope.

Manteniendo uno de los dos tornillos (6), ajustar el otro al par de apriete de  $10 \pm 10\%$  Nm.

**👁️ 参考**  
作業を始める前に、最初のページに記載されている注意事項を注意深くお読みください。

**⚠️ 注記**  
以下の作業は指示の通り行わないとライダーの安全を脅かす可能性があります。

## キット部品の取り付け

**● 重要**  
取り付け前にすべての部品に汚れがなく、完璧な状態であることを確認します。作業する部品の外側表面を傷つけないために、必要な予防措置を取ってください。

位置決めブッシュ (3) およびアウターブッシュ (5) をスレッド付きバー (1) に仮取り付けします。アウターブッシュ (5) の反対側からブッシュ (4) を挿入します。専用スクリュー (6) をブッシュ (4) に挿入します。それをスレッド付きバー (1) に差し込み、奥までねじ込みます。

### New Hypermotard - Multistrada 1200バージョン

車両の右側から先ほど仮取り付けしたユニットをフロントホイールシャフト (A) の内側に奥まで挿入します。

位置決めリング (2) およびブッシュ (4) をアウターブッシュ (5) に仮取り付けします。

先ほど仮取り付けしたユニットをスレッド付きバー (1) に車両の反対側 (左側) から奥まで挿入します。

専用スクリュー (6) をブッシュ (4) に挿入します。それをスレッド付きバー (1) に差し込み、奥までねじ込みます。

2本のスクリュー (6) の片方を固定したまま、もう片方のスクリューを  $10 \pm 10\%$  Nm のトルクで締め付けます。

### Streetfighter 1100 - Monster 1200バージョン

車両の右側から先ほど仮取り付けしたユニットをフロントホイールシャフト (B) の内側に奥まで挿入します。

位置決めリング (7) およびブッシュ (4) をアウターブッシュ (5) に仮取り付けします。

先ほど仮取り付けしたユニットをスレッド付きバー (1) に車両の反対側 (左側) から奥まで挿入します。

専用スクリュー (6) をブッシュ (4) に挿入します。それをスレッド付きバー (1) に差し込み、奥までねじ込みます。

2本のスクリュー (6) の片方を固定したまま、もう片方のスクリューを  $10 \pm 10\%$  Nm のトルクで締め付けます。





**DUCATI** PERFORMANCE accessories

## レース専用部品 ご注文書

### ご注文商品

1 P/N

商品名

2 P/N

商品名

3 P/N

商品名

4 P/N

商品名

5 P/N

商品名

### お客様ご記入欄

私は上記レース専用部品を下記車両に装着し、サーキット走行のみに利用し、一般公道には利用しません。

車台番号 ZDM

モデル名

お客様署名

ご注文日

### ドゥカティ正規ネットワーク店記入欄

お客様に上記レース専用部品を販売し、レース専用部品のご利用方法を説明いたしました。

販売店署名

販売日

年

月

日

販売店様へお願い

1. 上記ご記入の上、弊社アフターセールス部までFAXしてください。FAX:03-6692-1317
2. 取り付け車両1台に1枚でご使用ください。



Modelli di riferimento: / Reference Ducati Motorcycles / Modèles de référence: / Bezugsmodelle: / Modelos de referência: / Modelos de referencia: / 参照モデル:

New Hypermotard - MS1200 - SF1100 - Monster 1200

97380051A

Kit protezione forcella anteriore / Front fork protection kit / Kit protection fourche avant / Kit Vorderradgabelschutz / Kit de proteção da forquilha dianteira / Kit protección horquilla delantera / フロントフォークプロテクションキット

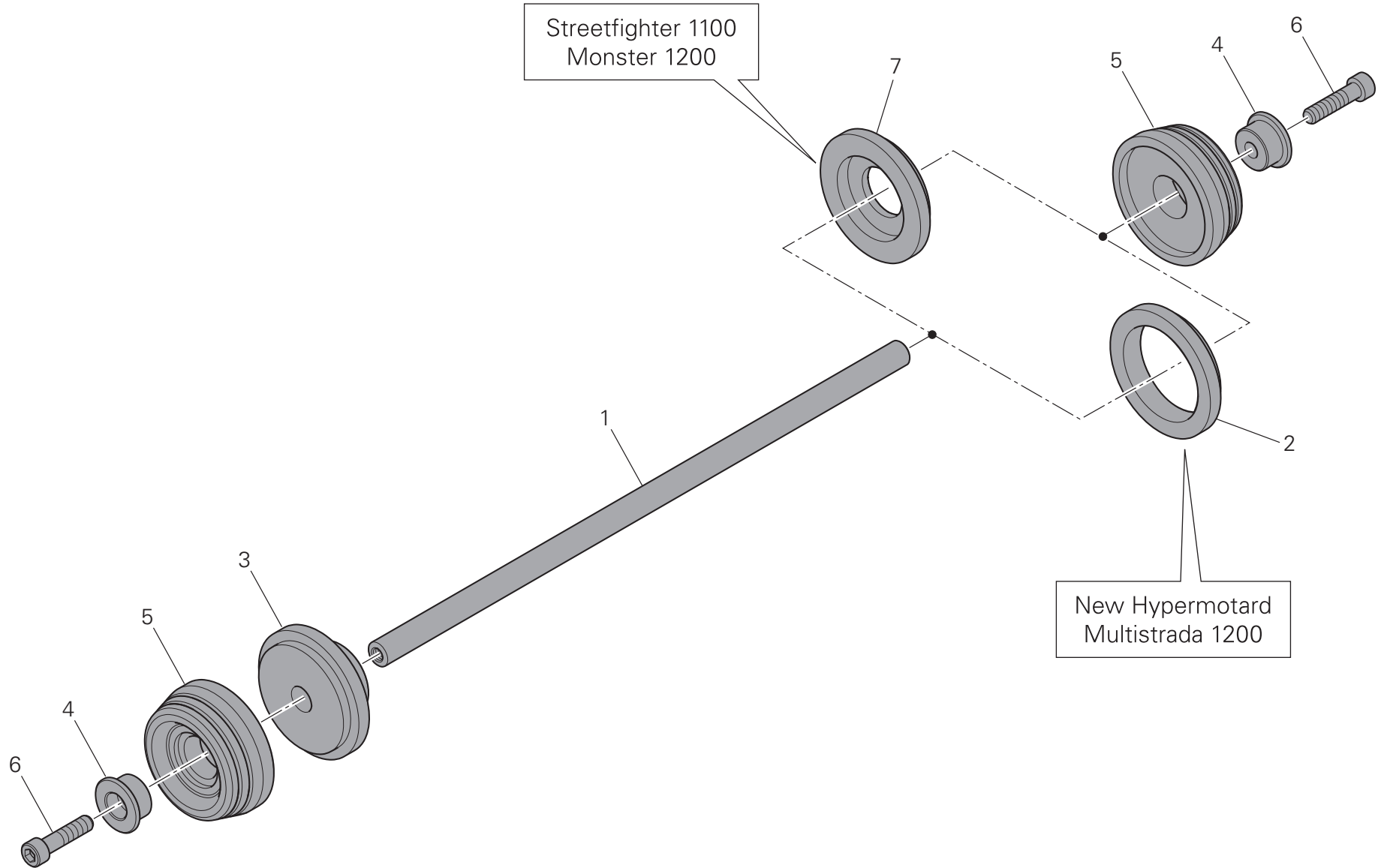



Modelli di riferimento: / Reference Ducati Motorcycles / Modèles de référence: / Bezugsmodelle: / Modelos de referência: / Modelos de referencia: / 参照モデル:

New Hypermotard - MS1200 - SF1100 - Monster 1200

97380051A

Kit protezione forcella anteriore / Front fork protection kit / Kit protection fourche avant / Kit Vorderradgabelschutz / Kit de proteção da forquilha dianteira / Kit protección horquilla delantera / フロントフォークプロテクションキット

| POS. | COD.      | DENOMINAZIONE         | DESCRIPTION      | DESIGNATION         | BEZEICHNUNG     | DESCRIÇÃO          | DENOMINACION          | DESCRIPTION | Q.TY |
|------|-----------|-----------------------|------------------|---------------------|-----------------|--------------------|-----------------------|-------------|------|
| 1    | 97310071A | BARRA FILETTATA       | THREADED BAR     | BARRE FILETÉE       | GEWINDESTANGE   | BARRA ROSCADA      | BARRA ROSCADA         | スレッド付きバー    | 1    |
| 2    | 97310021A | ANELLO DI CENTRAGGIO  | CENTRING RING    | BAGUE DE CENTRAGE   | ZENTRIERRING    | ANEL DE CENTRAGEM  | ANILLO DE CENTRADO    | 位置決めリング     | 1    |
| 3    | 97310031A | BUSSOLA DI CENTRAGGIO | CENTRING BUSHING | DOUILLE DE CENTRAGE | ZENTRIERBUCHSE  | BUCHA DE CENTRAGEM | CASQUILLO DE CENTRADO | 位置決めブッシュ    | 1    |
| 4    | 97310041A | BOCCOLA               | BUSHING          | BAGUE               | BUCHSE          | CASQUILHO          | CASQUILLO             | ブッシュ        | 2    |
| 5    | 97310052A | BUSSOLA ESTERNA       | OUTER BUSHING    | DOUILLE EXTÉRIEURE  | ÄUßERE BUCHSE   | BUCHA ESTERNA      | CASQUILLO EXTERIOR    | アウターブッシュ    | 2    |
| 6    | 97610061A | VITE SPECIALE         | SPECIAL SCREW    | VIS SPÉCIALE        | SPEZIALSCHRAUBE | PARAFUSO ESPECIAL  | TORNILLO ESPECIAL     | 専用スクリュー     | 2    |
| 7    | 97310081A | ANELLO DI CENTRAGGIO  | CENTRING RING    | BAGUE DE CENTRAGE   | ZENTRIERRING    | ANEL DE CENTRAGEM  | ANILLO DE CENTRADO    | 位置決めリング     | 1    |