

Kit carter cinghia distribuzione Timing belt guard kit



Simbologia

Per una lettura rapida e razionale sono stati impiegati simboli che evidenziano situazioni di massima attenzione, consigli pratici o semplici informazioni.

Prestare molta attenzione al significato dei simboli, in quanto la loro funzione è quella di non dovere ripetere concetti tecnici o avvertenze di sicurezza. Sono da considerare, quindi, dei veri e propri "promemoria".

Consultare questa pagina ogni volta che sorgeranno dubbi sul loro significato.



Attenzione

La non osservanza delle istruzioni riportate può creare una situazione di pericolo e causare gravi lesioni personali e anche la morte.



Importante

Indica la possibilità di arrecare danno al veicolo e/o ai suoi componenti se le istruzioni riportate non vengono eseguite.



Note

Fornisce utili informazioni sull'operazione in corso.

Riferimenti

I particolari evidenziati in grigio e riferimento numerico (Es. ①) rappresentano l'accessorio da installare e gli eventuali componenti di montaggio forniti a kit.

I particolari con riferimento alfabetico (Es. A) rappresentano i componenti originali presenti sul motoveicolo.

Tutte le indicazioni destro o sinistro si riferiscono al senso di marcia del motociclo.

Avvertenze generali



Attenzione

Le operazioni riportate nelle pagine seguenti devono essere eseguite da un tecnico specializzato o da un'officina autorizzata DUCATI.



Attenzione

Le operazioni riportate nelle pagine seguenti se non eseguite a regola d'arte possono pregiudicare la sicurezza del pilota.



Note

Documentazione necessaria per eseguire il montaggio del Kit è il MANUALE OFFICINA, relativo al modello di moto in vostro possesso.



Note

Nel caso fosse necessaria la sostituzione di un componente del kit consultare la tavola ricambi allegata.

Symbols

To allow quick and easy consultation, this manual uses graphic symbols to highlight situations in which maximum care is required, as well as practical advice or information.

Pay attention to the meaning of the symbols since they serve to avoid repeating technical concepts or safety warnings throughout the text. The symbols should therefore be seen as real reminders. Please refer to this page whenever in doubt as to their meaning.



Warning

Failure to follow these instructions might give rise to a dangerous situation and provoke severe personal injuries or even death.



Caution

Failure to follow these instructions might cause damages to the vehicle and/or its components.



Notes

Useful information on the procedure being described.

References

Parts highlighted in grey and with a numeric reference (Example ①) are the accessory to be installed and any assembly components supplied with the kit.

Parts with an alphabetic reference (Example A) are the original components fitted on the vehicle.

Any right- or left-hand indication refers to the vehicle direction of travel.

General notes



Warning

Carefully perform the operations on the following pages since they might negatively affect rider safety.



Warning

Carefully perform the operations on the following pages since they might negatively affect rider safety.



Notes

The following documents are necessary for assembling the Kit: WORKSHOP MANUAL of your bike model.



Notes

Should it be necessary to change any kit parts, please refer to the attached spare part table.

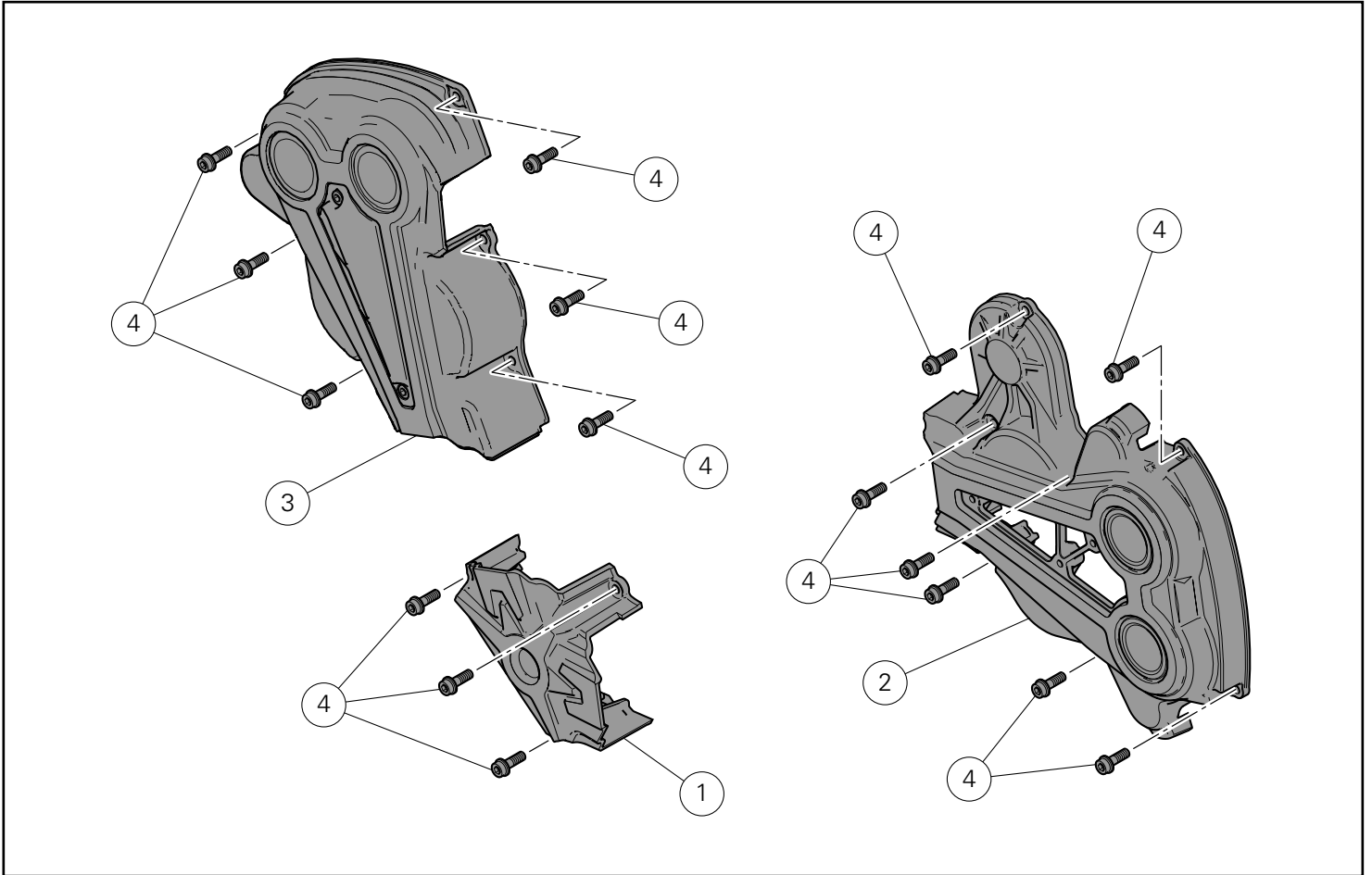

Pos.	Denominazione	Description
1	Coperchio centrale	Central cover
2	Coperchio orizzontale	Horizontal cover
3	Coperchio verticale	Vertical cover
4	Vite TCEIF M6X18	TCEIF screw M6X18

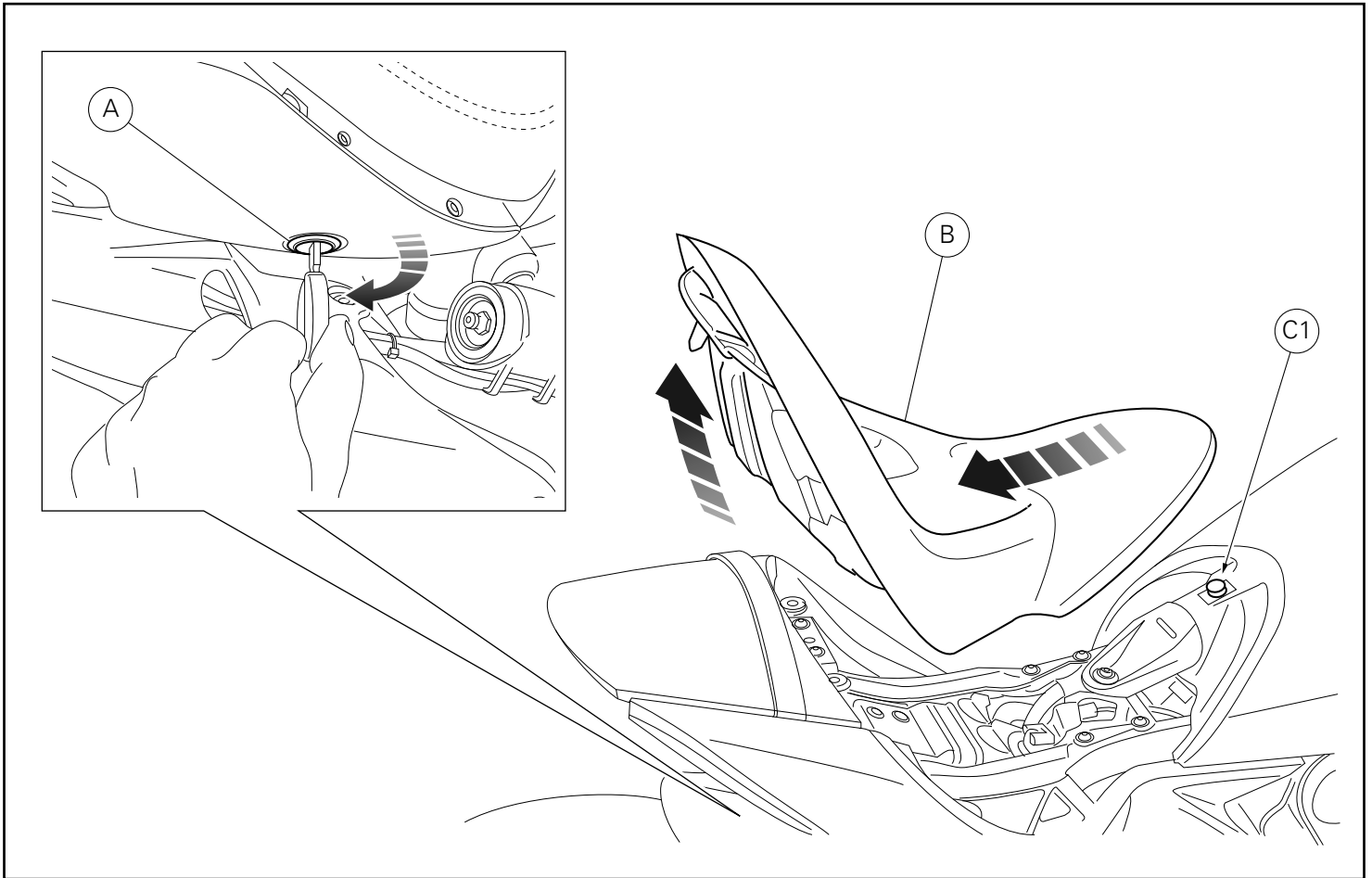

Smontaggio componenti originali

Smontaggio sella conducente

Introdurre la chiave nella serratura (A) e ruotarla in senso orario fino a sentire lo scatto di sgancio della sella conducente (B).
Sfilare la sella (B) dal perno del serbatoio (C1), tirandola all'indietro e contemporaneamente verso l'alto.

Removing the original components

Removing the rider seat

Insert the key into the lock (A) and turn it clockwise until the rider seat catch (B) disengages with an audible click.
Remove seat (B) from tank pin (C1), by pulling it backwards and upwards at the same time.

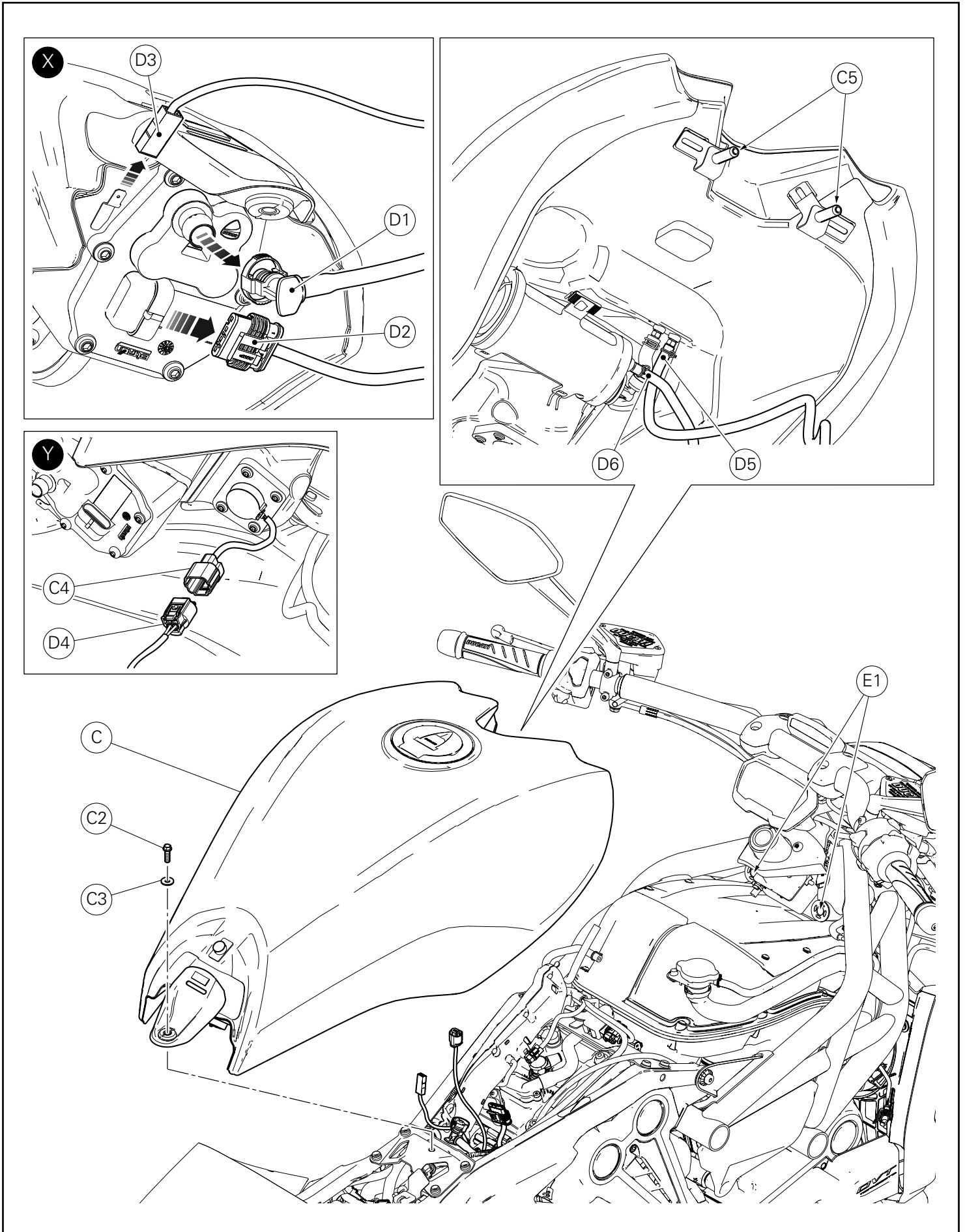

Smontaggio serbatoio

Svitare e recuperare la vite (C2) con rosetta (C3).

Sollevarne la parte posteriore del serbatoio (C) in modo tale da potere accedere alla sua parte inferiore.

Scollegare il raccordo rapido (D1) di alimentazione carburante, il connettore (D2) della pompa benzina e il cavo di massa (D3), come mostrato nel riquadro (X).

Scollegare la spina ramo cablaggio (D4) della presa sonda livello carburante (C4), come mostrato nel riquadro (Y).

Sollevarne il serbatoio sfilando i n.2 perni (C5) dai supporti (E1) posti nel telaio.

Scollegare il tubo di drenaggio (D5) e il tubo di sfiato/canister (D6).

Rimuovere il serbatoio (C) prestando attenzione a non rovinarlo.

Removing the tank

Loosen and keep screw (C2) with washer (C3).

Lift the rear side of tank (C) in order to access its lower area.

Disconnect fuel supply quick coupling (D1), connector (D2) of fuel pump and ground cable (D3), as shown in box (X).

Disconnect wiring branch plug (D4) of fuel level sensor plug (C4), as shown in box (Y).

Lift tank by sliding no.2 pins (C5) out of supports (E1) located on frame.

Disconnect drain tube (D5) and canister/breather pipe (D6).

Remove tank (C), paying attention not to damage it.

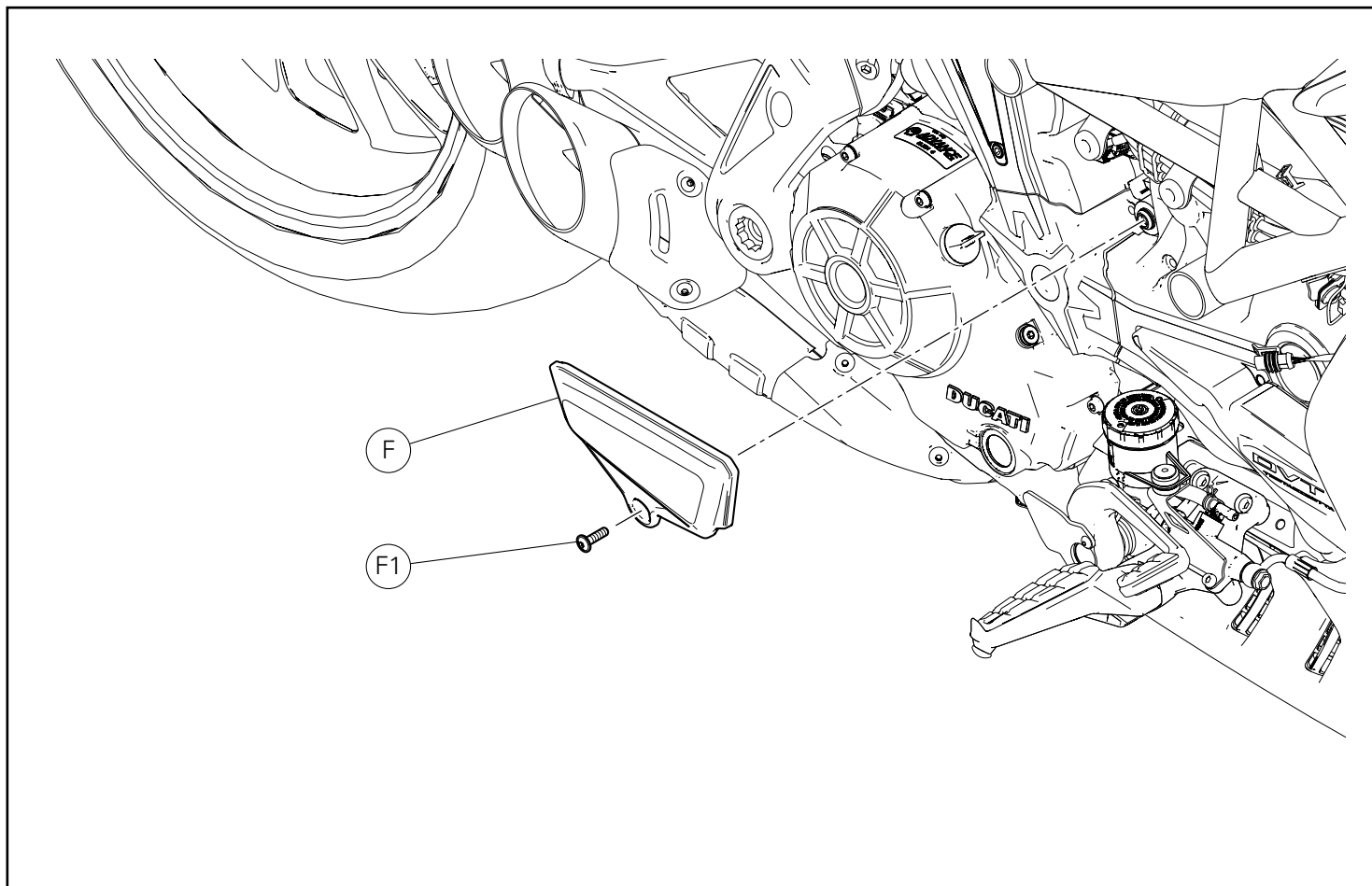

Smontaggio cover motore destra

Operando sul lato destro del motoveicolo, svitare la vite (F1) e rimuovere la cover motore destra (F).

Engine RH cover disassembly

Working on vehicle's RH side, loosen screw (F1) and remove engine RH cover (F).

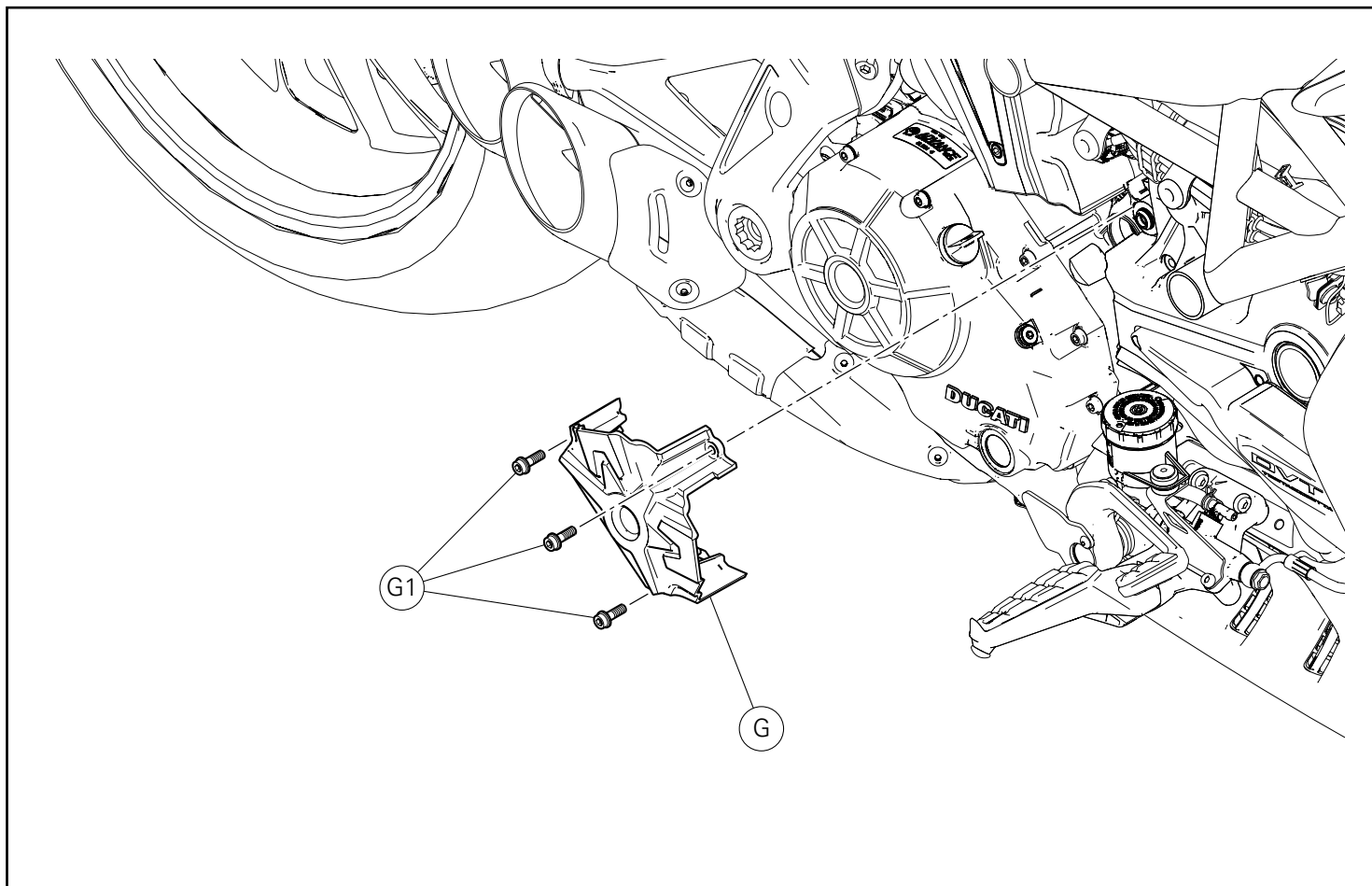

Smontaggio cartella cinghia centrale

Svitare le n.3 viti (G1) e rimuovere la cartella cinghia centrale (G).

Central belt cover disassembly

Loosen no.3 screws (G1) and remove central belt cover (G).

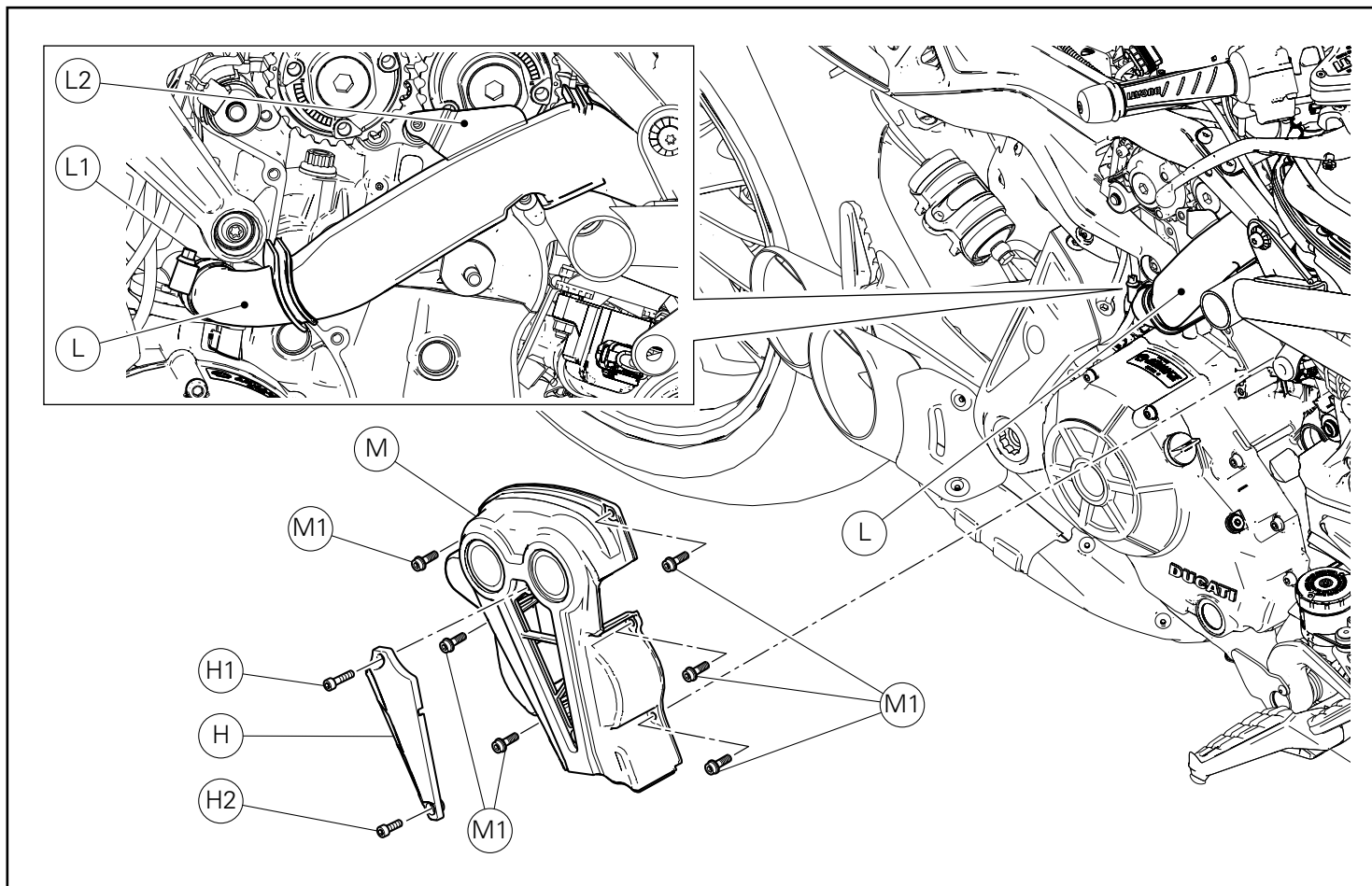

Smontaggio cartella cinghia verticale

Svitare la vite (H1), la vite (H2) e rimuovere la cover (H).
 Recuperare la vite (H1), la vite (H2) e la cover (H).
 Allentare la fascetta (L1) e scollegare il tubo blow-by (L), per agevolare lo smontaggio della cartella cinghia verticale (M).
 Svitare le n.6 viti (M1) e rimuovere la cartella cinghia verticale (M).
 Prestare attenzione che il piastrino (L2) rimanga in posizione, come mostrato nel riquadro.

Vertical belt cover disassembly

Loosen screw (H1) and screw (H2) and remove cover (H).
 Collect screw (H1), screw (H2) and cover (H).
 Loosen clamp (L1) and disconnect blow-by pipe (L) in order to make vertical belt cover (M) disassembly easier.
 Loosen no.6 screws (M1) and remove vertical belt cover (M).
 Make sure plate (L2) remains in the correct position, as shown in the box.

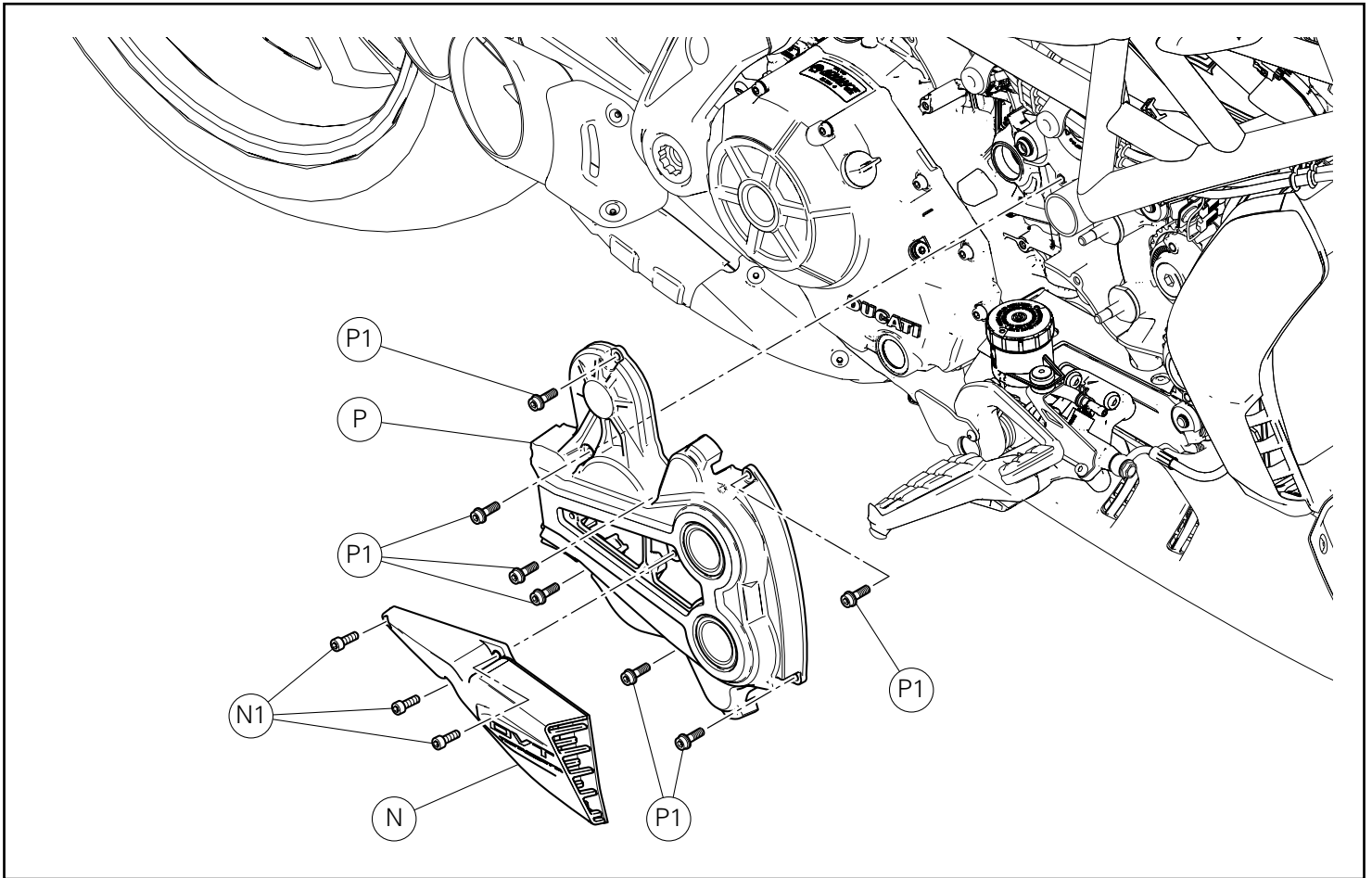

Smontaggio cartella cinghia orizzontale

Svitare le n.3 viti (N1) e rimuovere il convogliatore aria (N).
Recuperare le n.3 viti (N1) e il convogliatore aria (N).
Svitare le n.7 viti (P1) e rimuovere la cartella cinghia orizzontale (P).

Horizontal belt cover disassembly

Loosen no.3 screws (N1) and remove air conveyor (N).
Collect no.3 screws (N1) and air conveyor (N).
Loosen no.7 screws (P1) and remove horizontal belt cover (P).

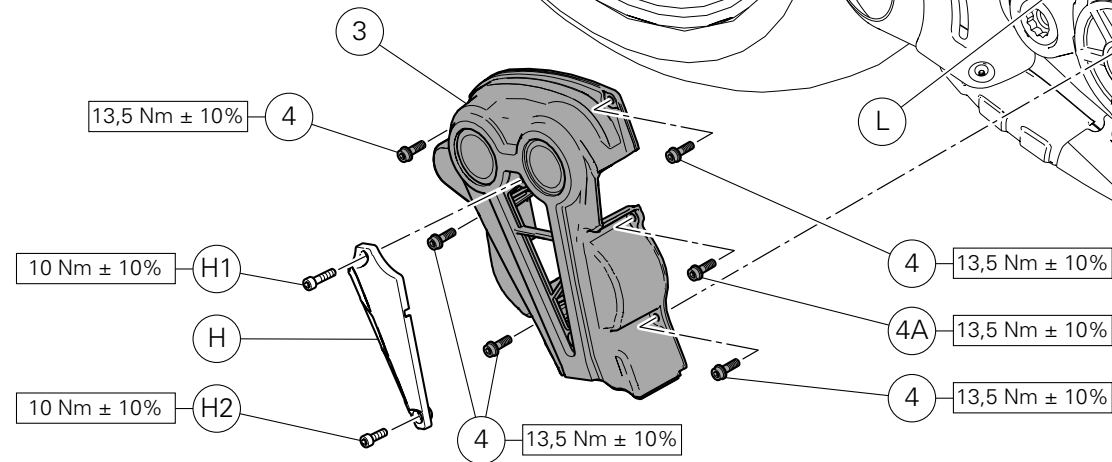
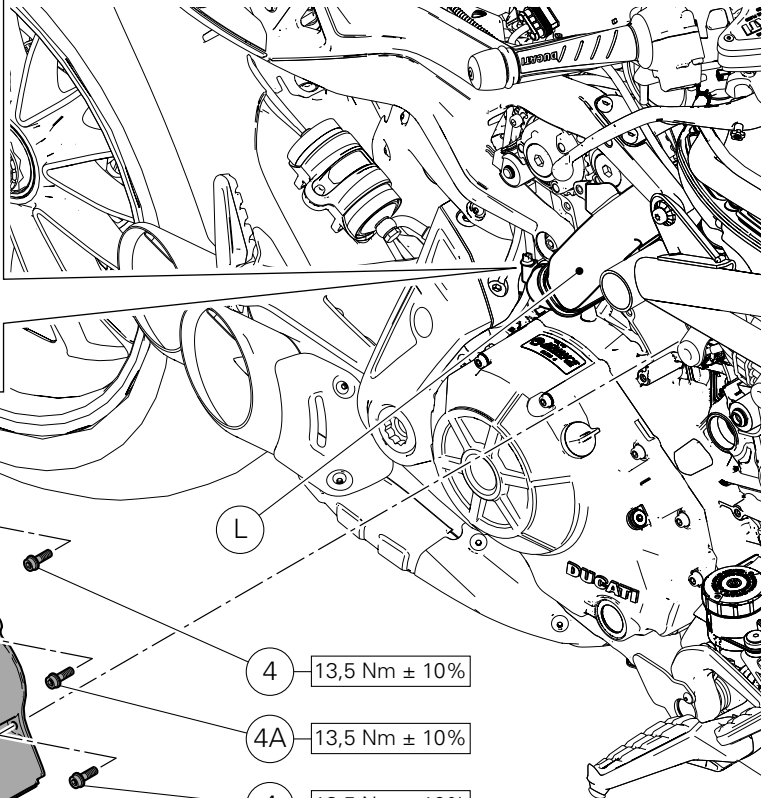
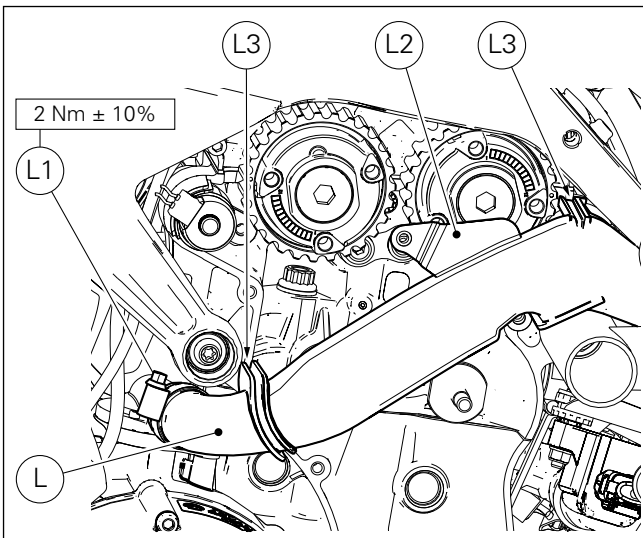
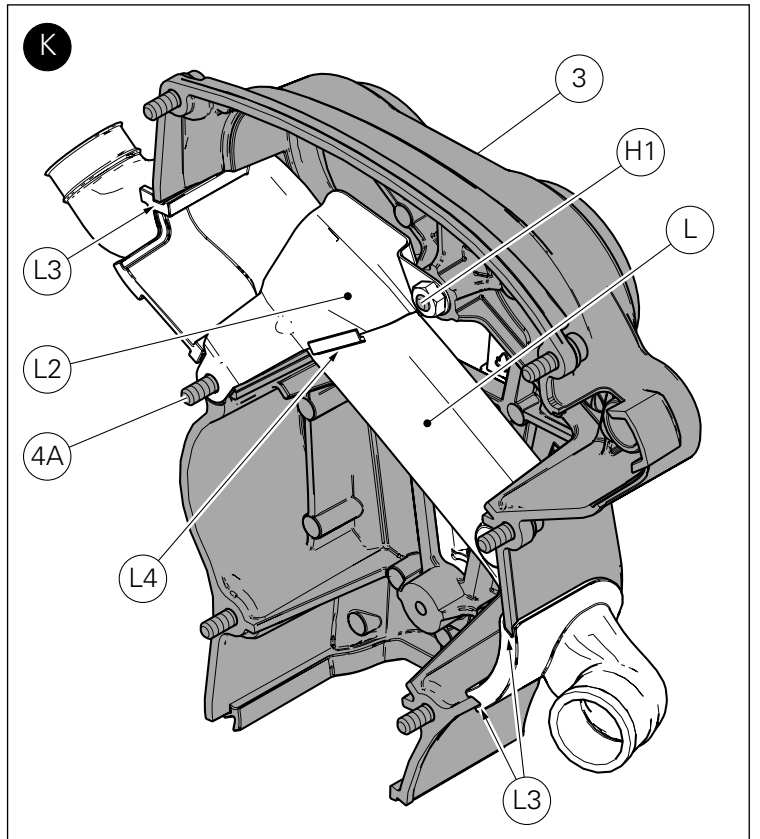
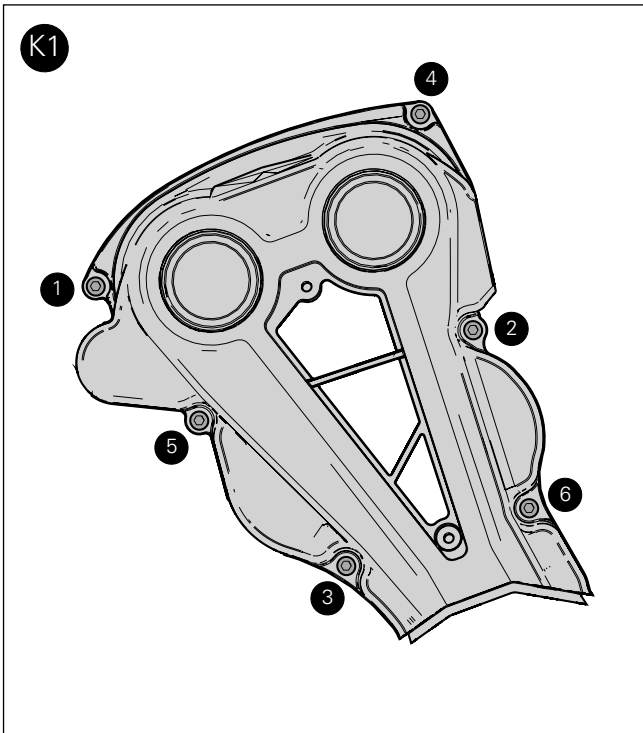

Montaggio componenti kit



Importante

Verificare, prima del montaggio, che tutti i componenti risultino puliti e in perfetto stato.
Adottare tutte le precauzioni necessarie per evitare di danneggiare qualsiasi parte nella quale ci si trova ad operare.

Montaggio cartella cinghia verticale

Premontare la cover (H) sulla cartella cinghia verticale (3) e impuntare le viti originali (H1) e (H2).
Serrare la vite (H2) alla coppia indicata.
Posizionare la cartella cinghia orizzontale (3) sul tubo blow-by (L), in modo tale che le sedi (L3) risultino perfettamente incastrate sulla cartella cinghia orizzontale (3).
Dal lato opposto, controllare la corretta posizione del piastrino (L2), verificando che sia inserito nel dente (L4), e che le forature siano in corrispondenza con quelle della cartella cinghia verticale (3), come mostrato nel riquadro (K).
Impuntare la vite (H1) e la vite (4A).
Serrare la vite (H1) alla coppia indicata.
Portare in posizione la cartella cinghia verticale (3) e impuntare la vite (4A) e le n.5 viti (4).
Collegare il tubo blow-by (L) alla valvola blow-by.
Serrare la fascetta (L1) alla coppia indicata.
Serrare la vite (4A) e le n.5 viti (4) alla coppia indicata, rispettando la sequenza indicata nel riquadro (K1).

Kit installation



Caution

Check that all components are clean and in perfect condition before installation.
Adopt any precaution necessary to avoid damages to any part of the motorcycle you are working on.

Vertical belt cover assembly

Pre-fit cover (H) on vertical belt cover (3) and start original screws (H1) and (H2).
Tighten screw (H2) to the specified torque.
Position horizontal belt cover (3) on blow-by pipe (L) so that seats (L3) are perfectly fitted on horizontal belt cover (3).
On the opposite side, check plate (L2) correct position, making sure it is fitted inside tooth (L4) and that the holes match the ones on vertical belt cover (3), as shown in box (K).
Start screw (H1) and screw (4A).
Tighten screw (H1) to the specified torque.
Place vertical belt cover (3) in the correct position and start screw (4A) and no.5 screws (4).
Connect blow-by pipe (L) to blow-by valve.
Tighten clamp (L1) to the specified torque.
Tighten screw (4A) and no.5 screws (4) to the specified torque, following the sequence indicated in box (K1).

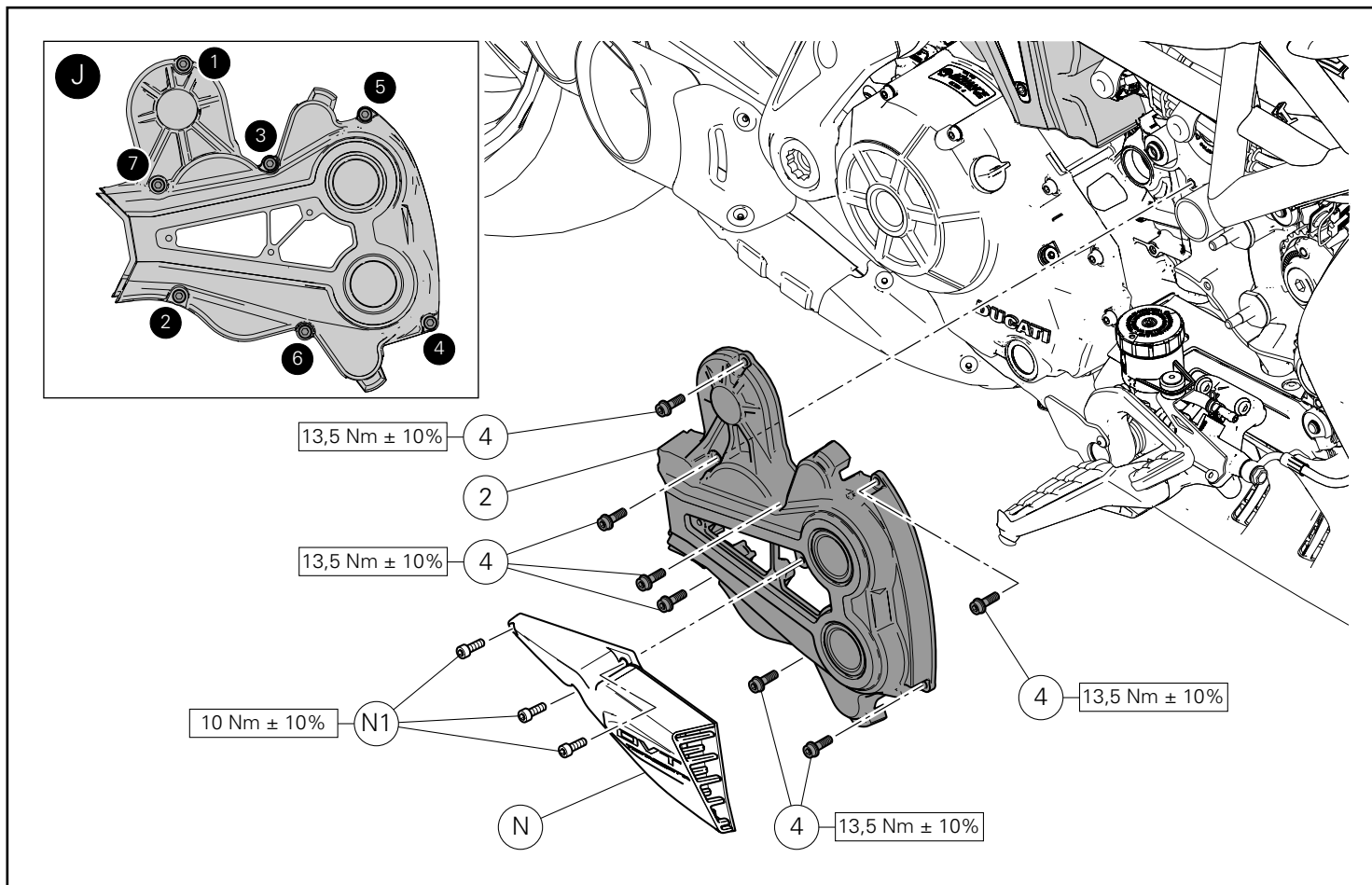

Montaggio cartella cinghia orizzontale

Posizionare la cartella cinghia orizzontale (2) e impuntare le n.7 viti (4).

Serrare le n.7 viti (4) alla coppia indicata, rispettando la sequenza indicata nel riquadro (J).

Posizionare il convogliatore aria (N) sulla cartella cinghia orizzontale (2) e impuntare le n.3 viti originali (N1).

Serrare le n.3 viti (N1) alla coppia indicata.

Horizontal belt cover assembly

Position horizontal belt cover (2) and start no.7 screws (4). Tighten no.7 screws (4) to the specified torque, following the sequence indicated in box (J).

Place air conveyor (N) on horizontal belt cover (2) and start no.3 original screws (N1).

Tighten no.3 screws (N1) to the specified torque.

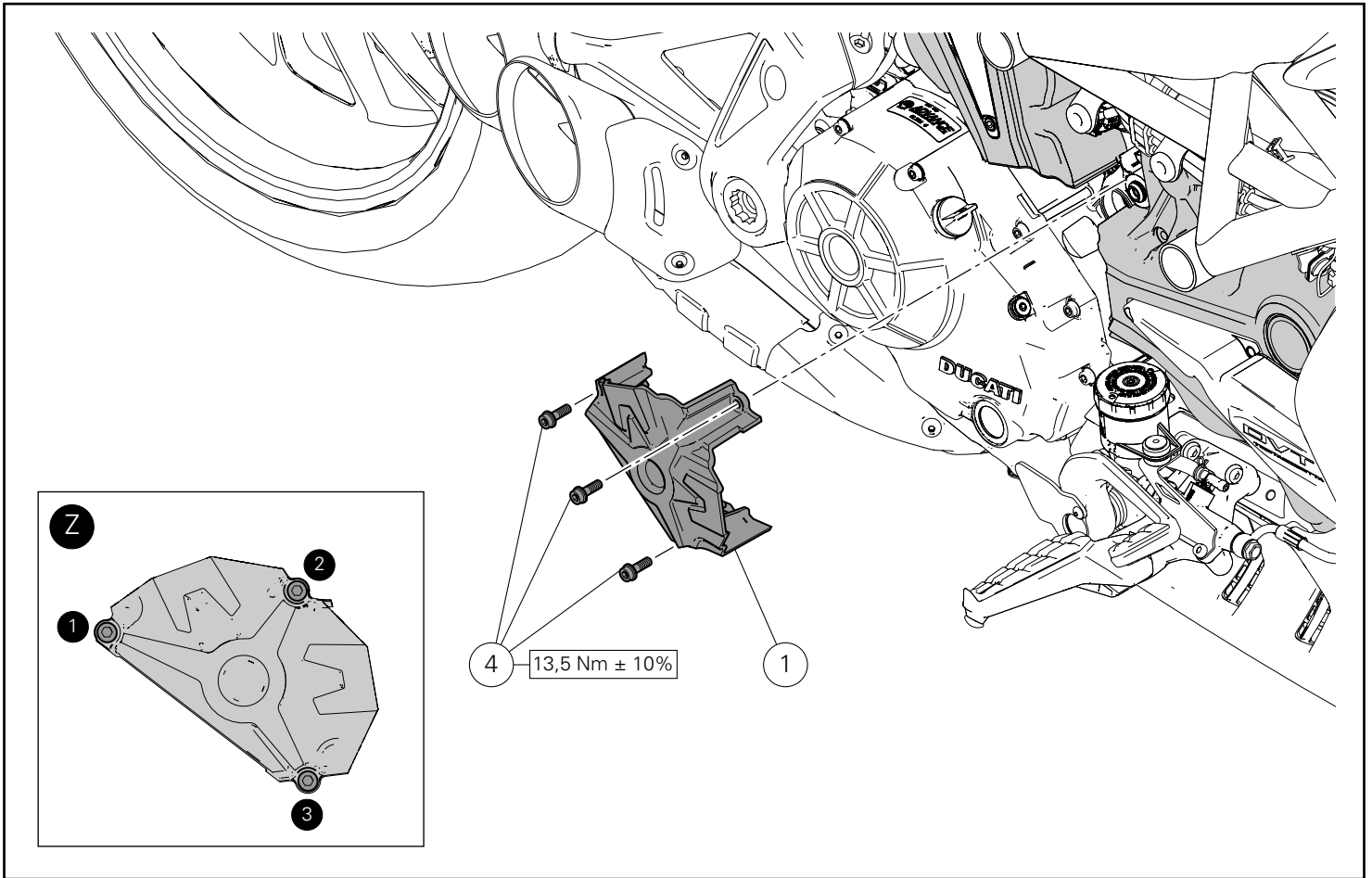

Montaggio cartella cinghia centrale

Posizionare la cartella cinghia centrale (1) e impuntare le n.3 viti (4).
Serrare le n.3 viti (4) alla coppia indicata, rispettando la sequenza
indicata nel riquadro (Z).

Central belt cover assembly

Position central belt cover (1) and start no.3 screws (4).
Tighten no.3 screws (4) to the specified torque, following the
sequence indicated in box (Z).

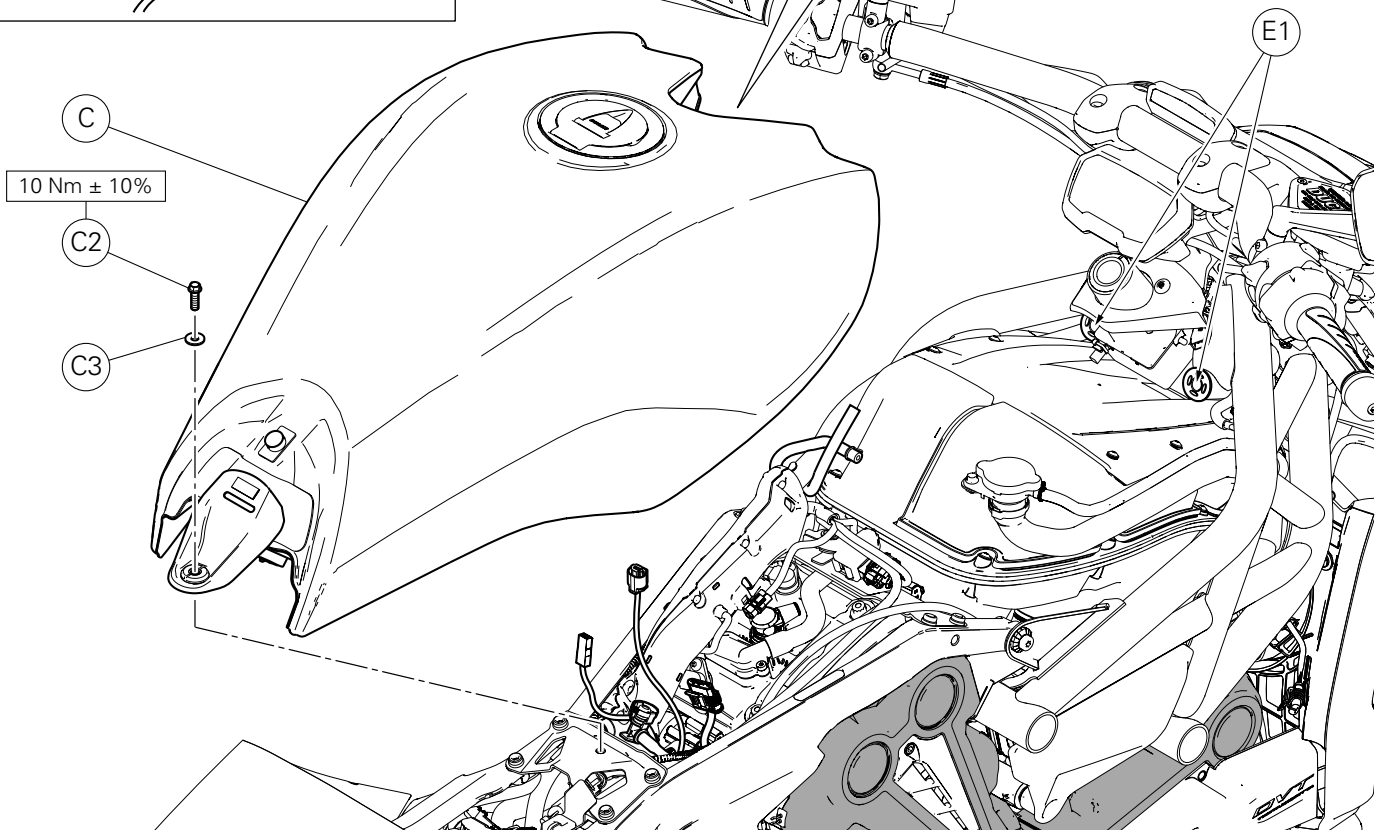
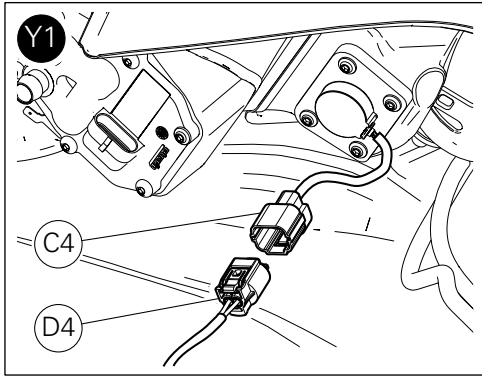
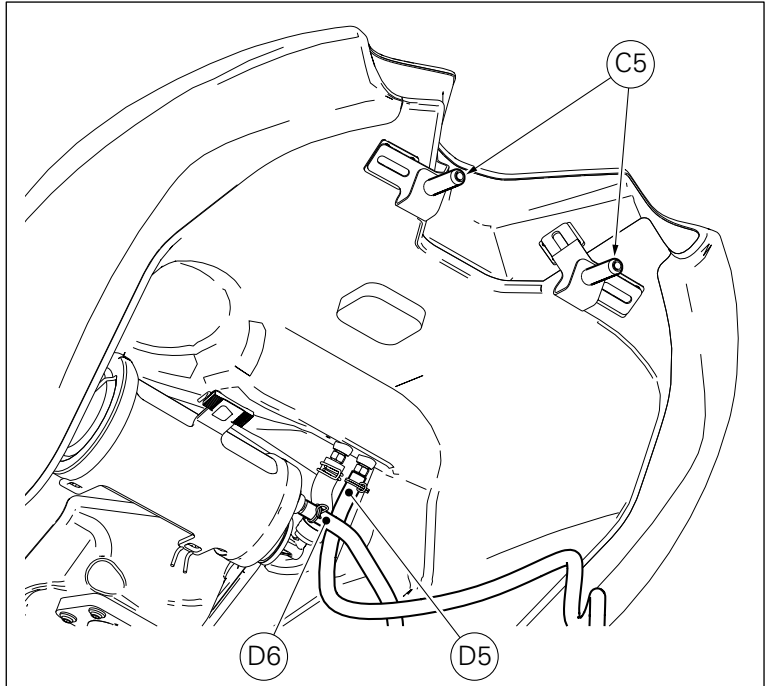
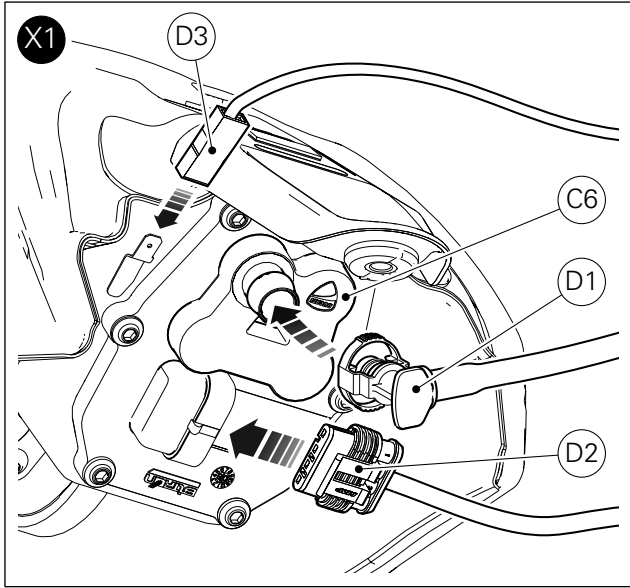

Rimontaggio serbatoio

Posizionare il serbatoio (C) sul motoveicolo prestando attenzione a non rovinarlo.

Collegare il tubo di drenaggio (D5), il tubo di sfiato/canister (D6) e fissarli mediante le fascette metalliche.

Introdurre i n.2 perni (C5) sui supporti (E1) posti nel telaio.

Collegare la spina ramo cablaggio (D4) della presa sonda livello carburante (C4), come mostrato nel riquadro (Y1).

Collegare il raccordo rapido (D1) di alimentazione carburante alla flangia (C6), il connettore (D2) della pompa benzina e il cavo di massa (D3), come mostrato nel riquadro (X1).

Abbassare il serbatoio (C) e impuntare la vite (C2) interponendo la rosetta (C3).

Serrare la vite (C2) alla coppia indicata.

Refitting the tank

Position tank (C) on motorcycle, paying attention not to damage it. Connect drain tube (D5) and canister/breather pipe (D6) and secure them using metal clamps.

Fit no.2 pins (C5) on supports (E1) located on frame.

Connect wiring branch plug (D4) of fuel level sensor plug (C4), as shown in box (Y1).

Connect fuel supply quick coupling (D1) to flange (C6), connector (D2) of fuel pump and ground cable (D3), as shown in box (X1).

Lower tank (C) and start screw (C2) placing washer (C3) in-between.

Tighten screw (C2) to the specified torque.

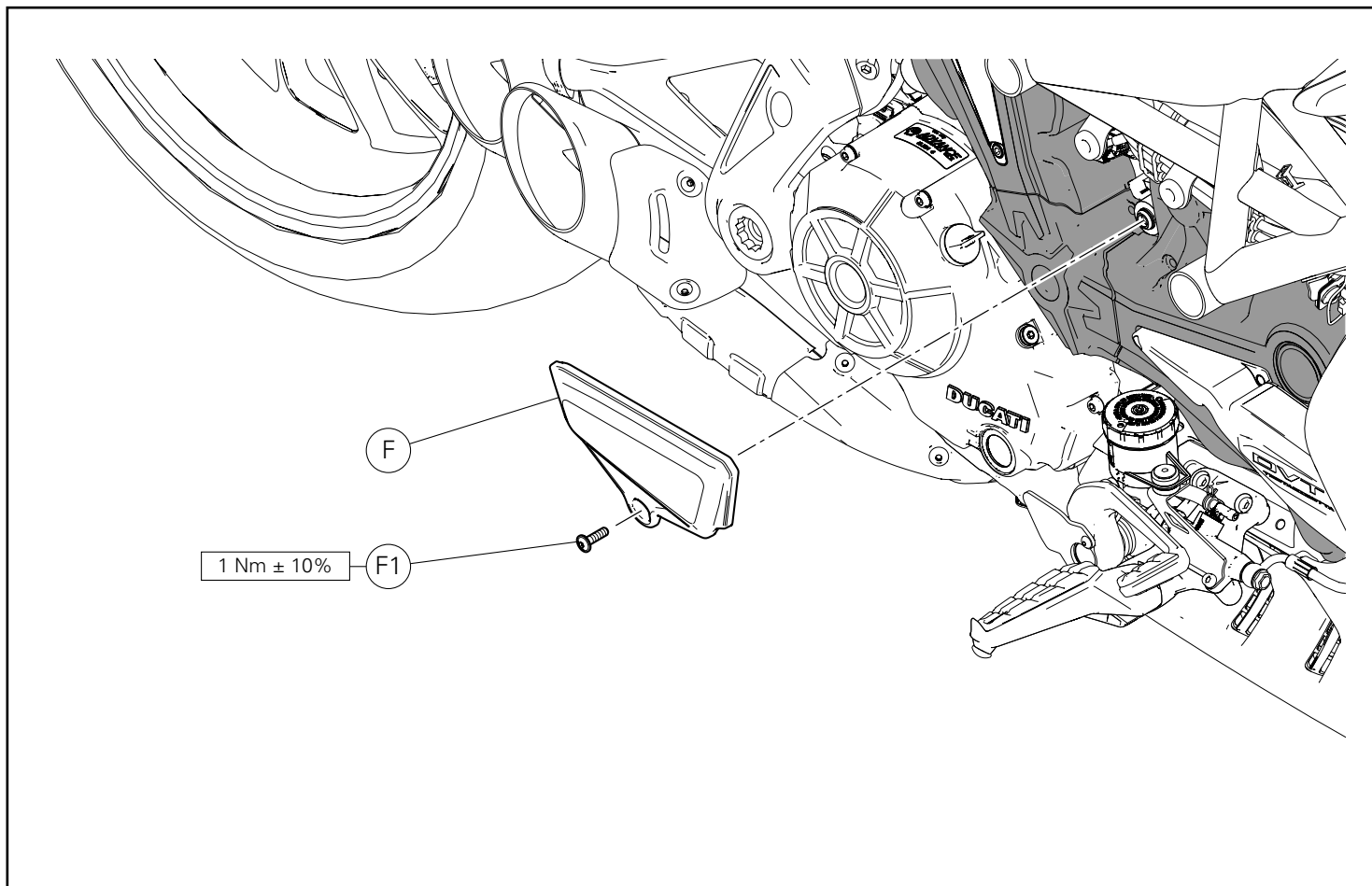

Rimontaggio cover motore destra

Posizionare la cover motore destra (F) e impuntare la vite originale (F1).

Serrare la vite (F1) alla coppia indicata.

Engine RH cover reassembly

Position engine RH cover (F) and start original screw (F1).

Tighten screw (F1) to the specified torque.

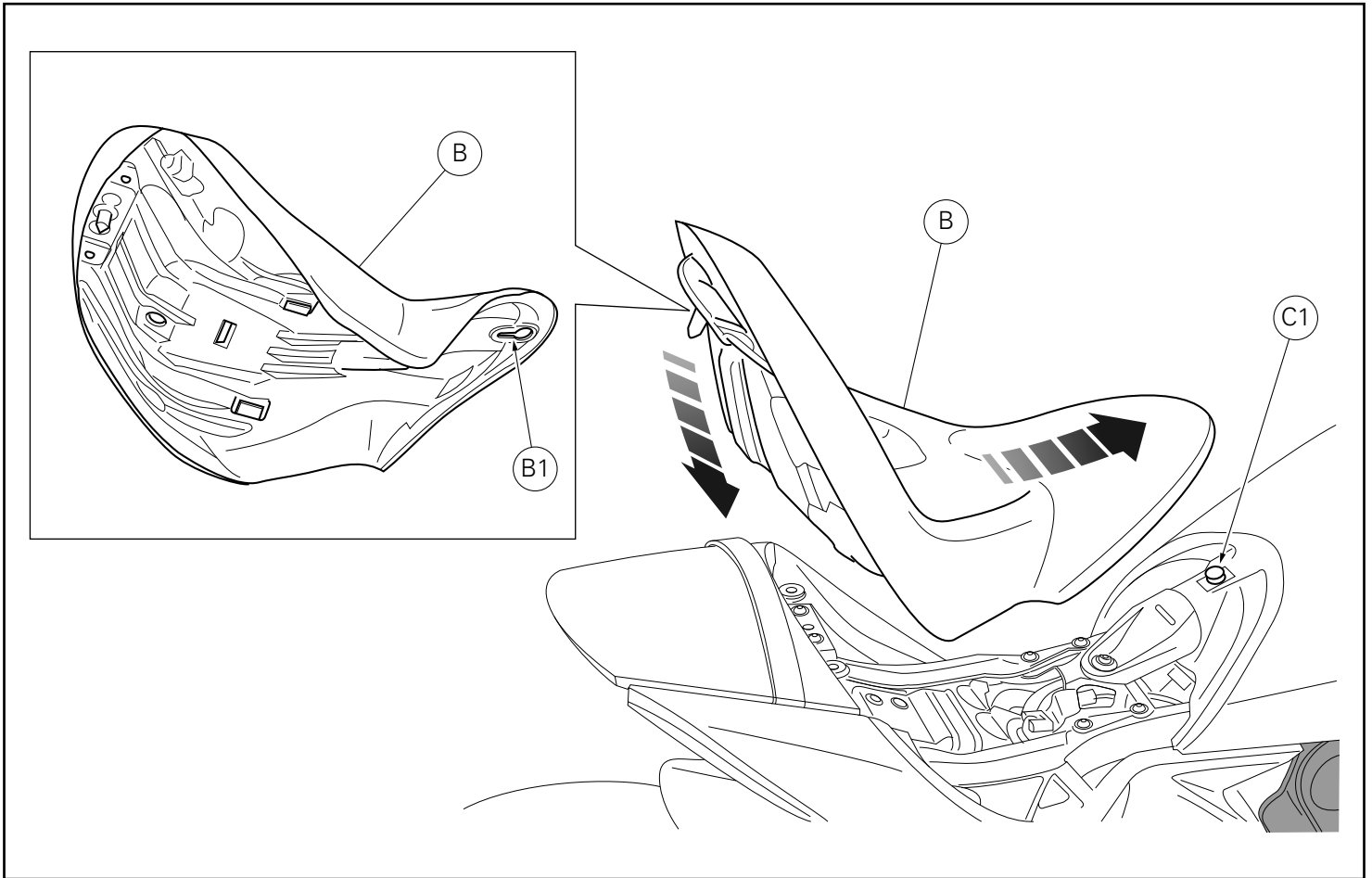

Rimontaggio sella conducente

Posizionare la sella conducente (B), introducendo il perno del serbatoio (C1) nell'asola (B1) della sella.
Traslare verso l'anteriore del motoveicolo la sella (B) sino a fine corsa.
Premere l'estremità posteriore della sella (B) fino ad udire lo scatto del chiavistello della serratura.
Accertarsi dell'avvenuto e corretto aggancio, tirando con moderazione verso l'alto la sella conducente.
Sfilare la chiave dalla serratura.

Rider seat reassembly

Position rider seat (B) fitting tank pin (C1) in slot (B1) of the seat.
Move seat (B) towards the front side of the motorcycle until it stops.
Press seat (B) rear end until locking latch snaps.
Make sure that the rider seat is properly secured by gently pulling it upwards.
Remove key from the lock.

Kit carters courroie de distribution Kit Zahnriemenabdeckung



Symboles

Pour faciliter la consultation de ce manuel, des symboles signalent des situations exigeant le maximum d'attention, des conseils pratiques ou de simples informations. Lire attentivement la signification de ces symboles car ils renvoient à des concepts techniques ou des consignes de sécurité de la plus grande importance. Ils doivent être considérés comme de véritables « aide-mémoire ». Toujours consulter cette page en cas de doute concernant leur signification.



Attention

La non-observance des instructions reportées ci-dessous peut créer une situation dangereuse et provoquer de graves lésions personnelles voire la mort.



Important

Indique la possibilité d'endommager le véhicule et/ou ses composants si les instructions reportées ci-dessous ne sont pas suivies.



Remarques

Fournit des informations utiles sur l'opération en cours.

Références

Les pièces surlignées en gris et la référence numérique (Ex. ①) représentent l'accessoire à installer et les composants de montage éventuels fournis en kit.

Les pièces avec référence alphabétique (Ex. Ⓐ) représentent les composants d'origine présents sur le motorcycle.

Toutes les indications droite ou gauche se réfèrent au sens de marche la moto.

Avertissements généraux



Attention

Les opérations indiquées dans les pages suivantes, au cas où elles ne seraient pas effectuées selon les règles de l'art pourraient compromettre la sécurité du pilote.



Attention

Les opérations indiquées dans les pages suivantes, au cas où elles ne seraient pas effectuées selon les règles de l'art pourraient compromettre la sécurité du pilote.



Remarques

La documentation nécessaire pour effectuer la pose du Kit est le : MANUEL D'ATELIER, relatif au modèle de moto en votre possession.



Remarques

Au cas où il serait nécessaire d'effectuer le remplacement d'un composant du kit, il faudra consulter la planche relative aux pièces détachées ci-jointe.

Symbole

Zum schnellen und übersichtlichen Lesen werden Symbole verwendet, die außerordentlich wichtige Situationen, praktische Ratschläge oder auch nur einfache Informationen hervorheben. Der Bedeutung dieser Symbole ist besondere Aufmerksamkeit zu schenken, da sich hierdurch das ständige Wiederholen von technischen Konzepten oder Sicherheitshinweisen erübrigt. Sie stellen daher regelrechte „Merker“ dar. Diese Seite ist immer dann zur Hand zu nehmen, wenn Zweifel über die Bedeutung eines Symbols bestehen sollten.



Achtung

Eine Nichtbeachtung der hier wiedergegebenen Anweisungen kann Gefahrensituationen schaffen und zu schweren Verletzungen und auch zum Tod führen.



Wichtig

Weist darauf hin, dass bei Nichteinhaltung der hier wiedergegebenen Anweisungen die Möglichkeit für Schäden am Fahrzeug und/oder seiner Komponenten besteht.



Hinweis

Übermittelt nützliche Informationen zum betreffenden Arbeitseingriff.

Bezugsangaben

Die grau gekennzeichneten Bestandteile mit numerischem Bezug (Bsp. ①) geben das zu installierende Bestandteil und die eventuellen, im Kit enthaltenen Montagekomponenten wieder.

Die Bestandteile mit alphabetischem Bezug (Bsp. Ⓐ) geben die Original-Bestandteile wieder, die am Motorrad verbaut wurden.

Alle Angaben wie „rechts“ oder „links“ beziehen sich auf die Fahrtrichtung des Motorrads.

Allgemeine Warnhinweise



Achtung

Werden die auf den folgenden Seiten beschriebenen Arbeitsmaßnahmen nicht fachgerecht ausgeführt, kann sich dies auf die Sicherheit des Fahrers auswirken.



Achtung

Werden die auf den folgenden Seiten beschriebenen Arbeitsmaßnahmen nicht fachgerecht ausgeführt, kann sich dies auf die Sicherheit des Fahrers auswirken.



Hinweis

Für die Montage des Kits sind folgende Unterlagen erforderlich: WERKSTATTHANDBUCH, des sich in Ihrem Besitz befindlichen Motorrads.



Hinweis

Sollte sich der Austausch eines Bestandteils des Kits als erforderlich erweisen, ist dazu Bezug auf die beiliegende Ersatzteilliste zu nehmen.

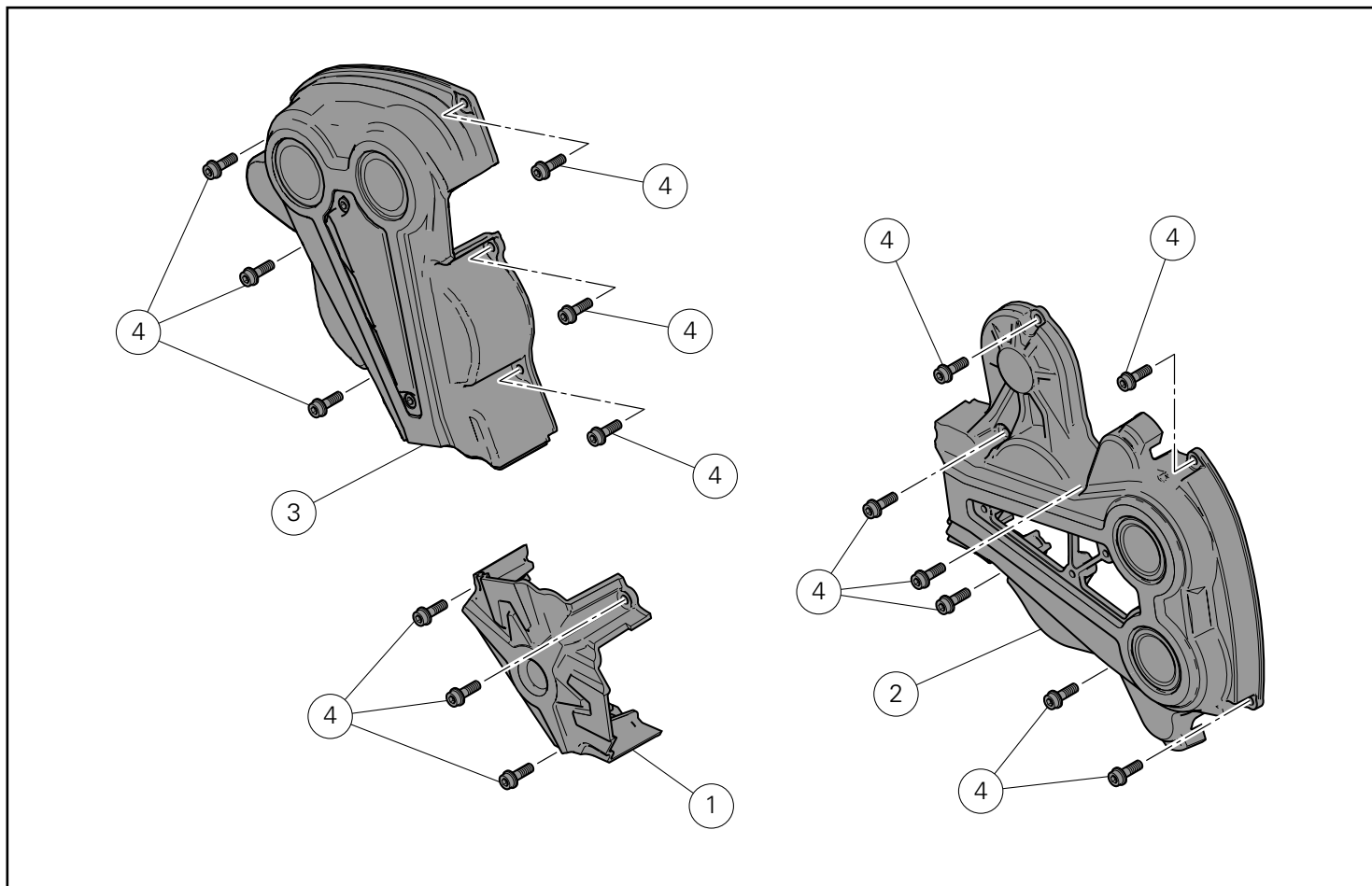

Pos.	Designation	Bezeichnung
1	Couvercle central	Mittlere Abdeckung
2	Couvercle horizontal	Waagrechte Abdeckung
3	Couvercle vertical	Senkrechte Abdeckung
4	Vis TCHCF M6X18	Geflanschte Innensechskantschraube M6x18

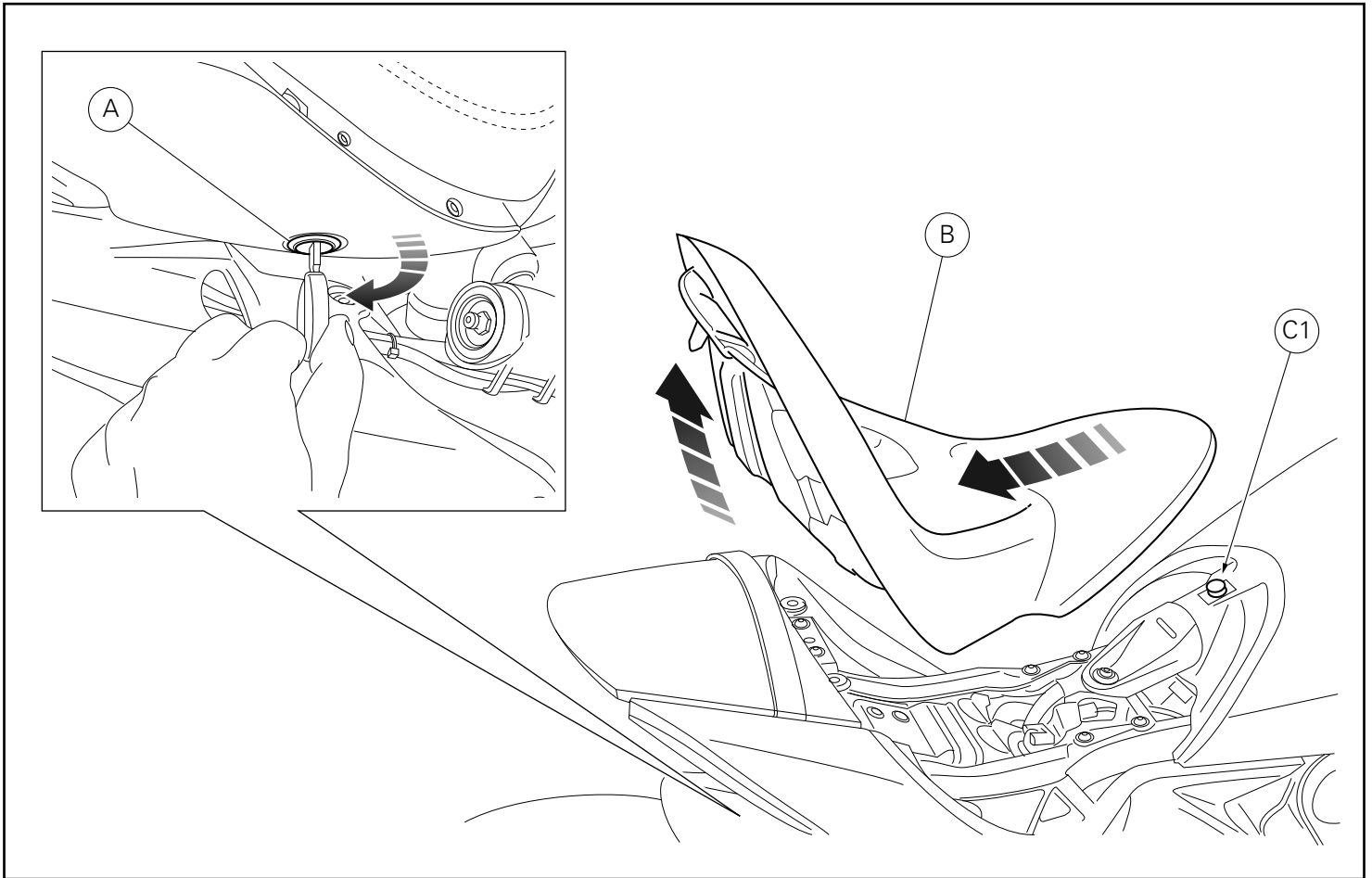

Dépose composants d'origine

Dépose selle pilote

Insérer la clé dans la serrure (A) et la tourner dans le sens des aiguilles d'une montre jusqu'au déclic du crochet de la selle pilote (B).

Sortir la selle (B) du pivot du réservoir (C1), en la tirant vers l'arrière et en même temps vers le haut.

Ausbau der Original-Bestandteile

Abnahme der Fahrersitzbank

Den Schlüssel in das Schloss (A) einstecken und so lange drehen, bis das Entriegeln der Fahrersitzbank (B) zu hören ist.

Die Sitzbank (B) vom Bolzen (C1) des Tanks lösen; sie dazu nach hinten ziehen und dabei gleichzeitig anheben.

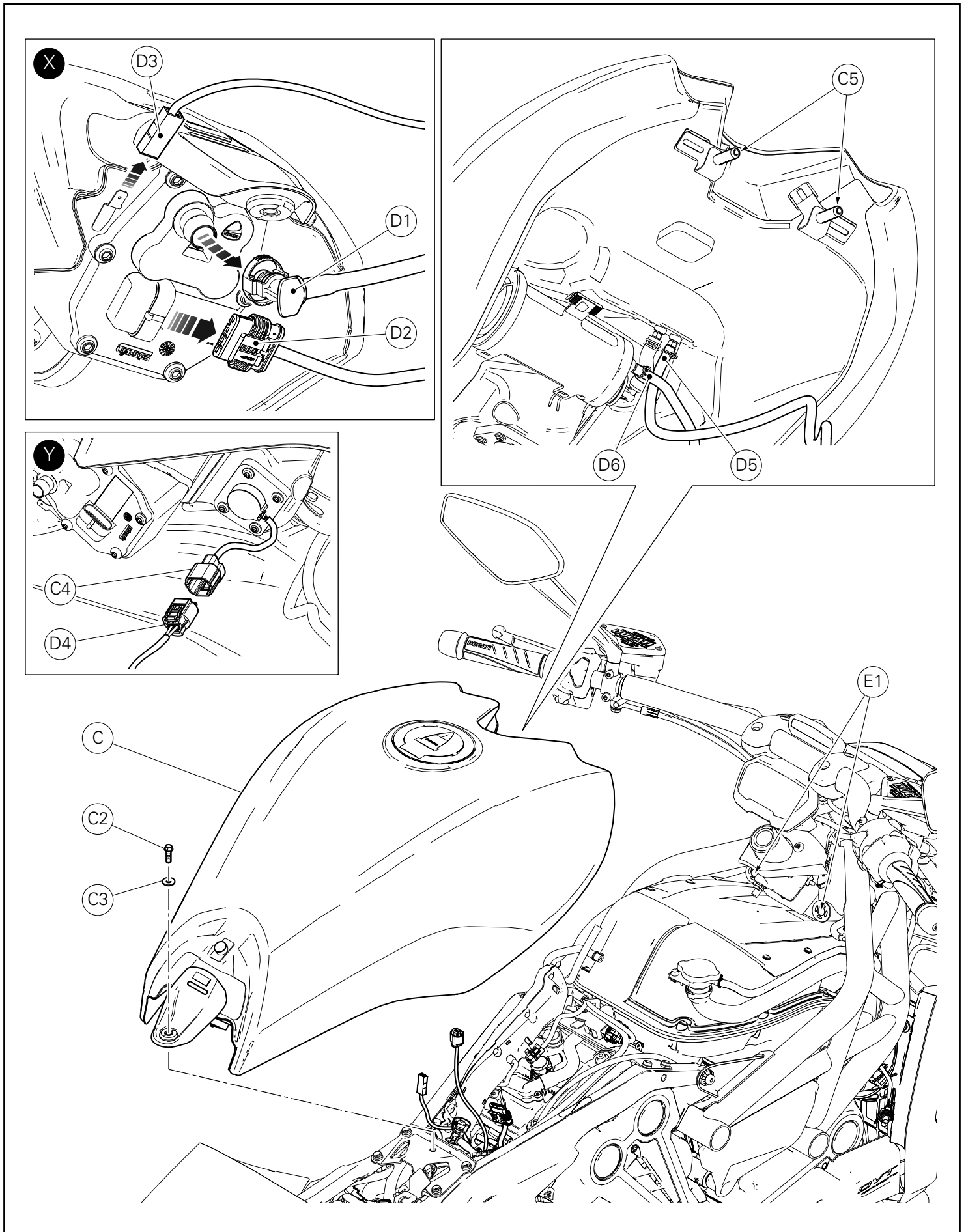

Dépose du réservoir

Desserrer et récupérer la vis (C2) avec la rondelle (C3).

Soulever la partie arrière du réservoir (C) pour pouvoir accéder à la partie inférieure.

Déconnecter le raccord rapide (D1) d'alimentation carburant, le connecteur (D2) de la pompe à essence et le câble de masse (D3), comme l'encadré (X) le montre.

Débrancher la fiche du brin câblage (D4) de la prise de la sonde de niveau carburant (C4), comme l'encadré (Y) le montre.

Soulever le réservoir en sortant les 2 pivots (C5) des supports (E1) situés à l'intérieur du cadre.

Débrancher la durite d'égouttage (D5) et la durite reniflard / canister (D6).

Déposer le réservoir (C) en faisant attention à ne pas l'endommager.

Abnahme des Tanks

Die Schraube (C2) mit Unterlegscheibe (C3) lösen und aufnehmen. Den hinteren Teil des Tanks (C) so anheben, dass der darunter liegende Bereich zugänglich wird.

Den Steckanschluss (D1) der Kraftstoffversorgung, den Verbinder (D2) der Kraftstoffpumpe und das Massekabel (D3) gemäß Angaben im Detailausschnitt (X) lösen.

Den Stecker des Kabelzweigs (D4) vom Anschluss der Kraftstoffsonde (C4) gemäß Angaben im Detailausschnitt (Y) trennen.

Den Tank anheben, dann die 2 Stifte (C5) aus den Haltern (E1) im Rahmen herausziehen.

Den Drainageschlauch (D5) und den Entlüftungs-/Canisterschlauch (D6) lösen.

Den Tank (C) abnehmen und dabei darauf achten, dass er nicht beschädigt wird.

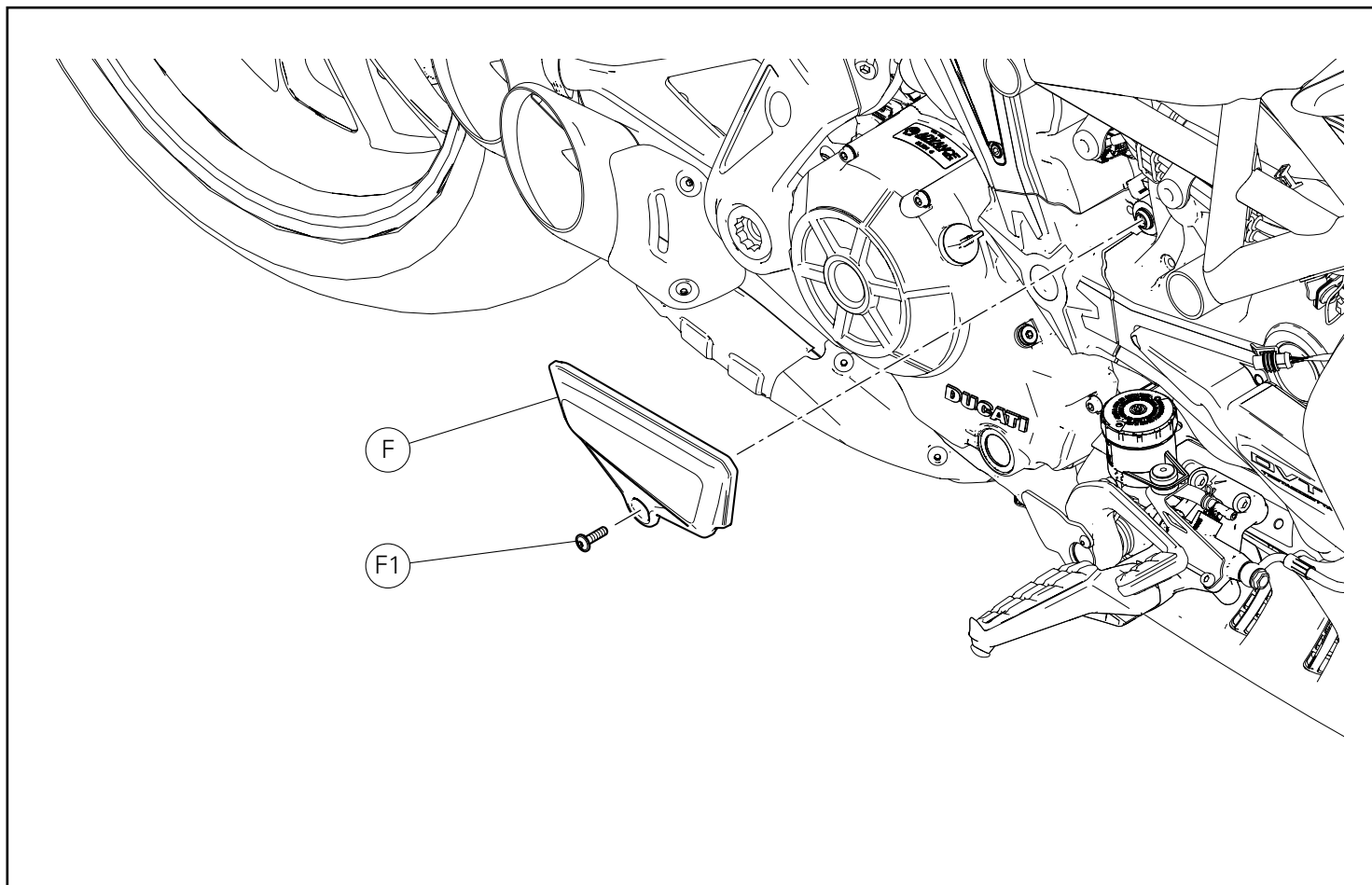

Dépose du cache moteur droit

En intervenant du côté droit du motorcycle, desserrer la vis (F1) et déposer le cache moteur droit (F).

Abnahme der rechten Motorabdeckung

An der rechten Motorradseite die Schraube (F1) lösen, dann die rechte Motorabdeckung (F) entfernen.

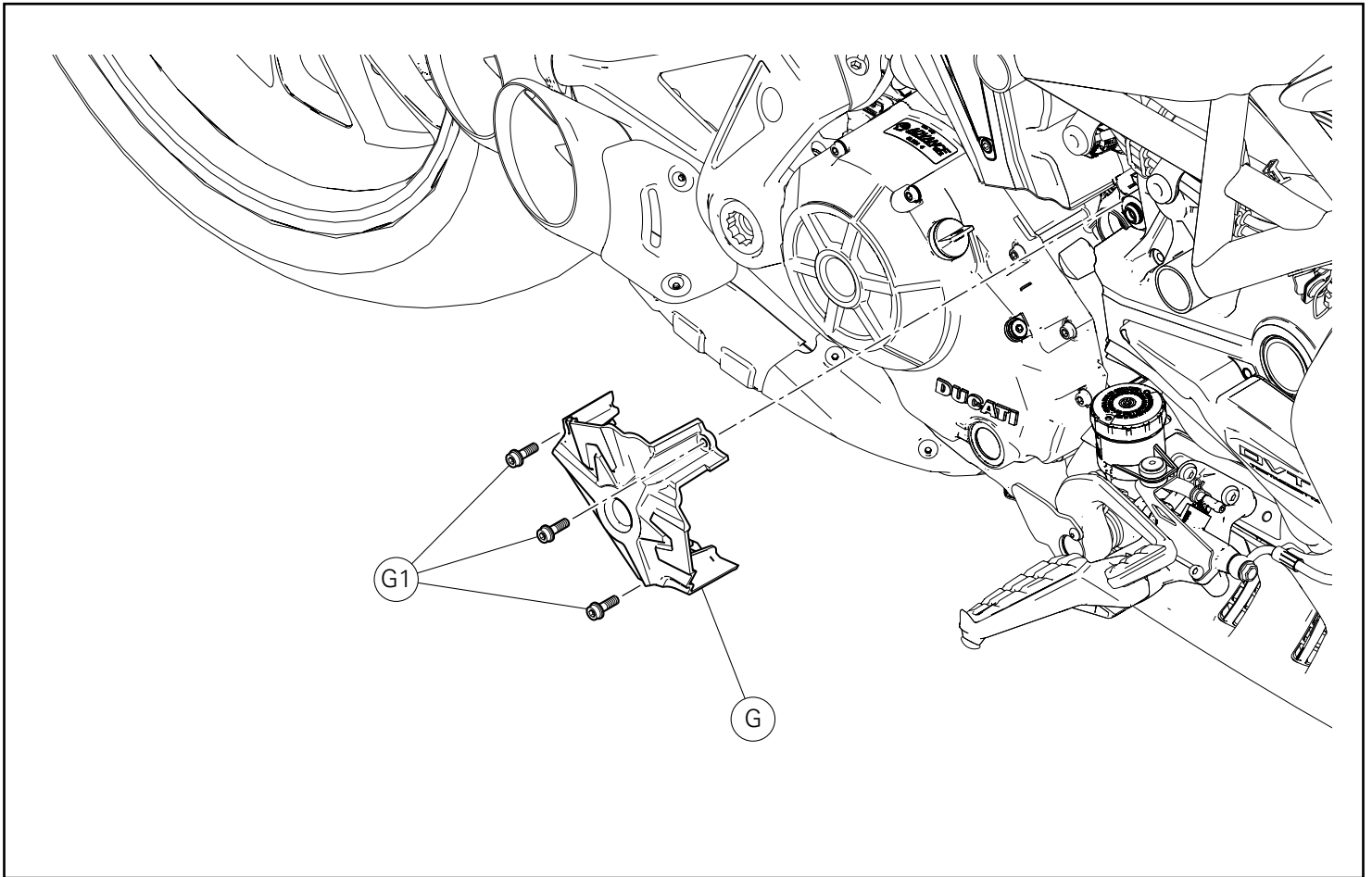

Dépose couvercle courroie centrale

Desserrer les 3 vis (G1) et déposer le couvercle courroie centrale (G).

Abnahme der mittleren Riemenabdeckung

Die 3 Schrauben (G1) lösen, dann die mittlere Riemenabdeckung (G) entfernen.

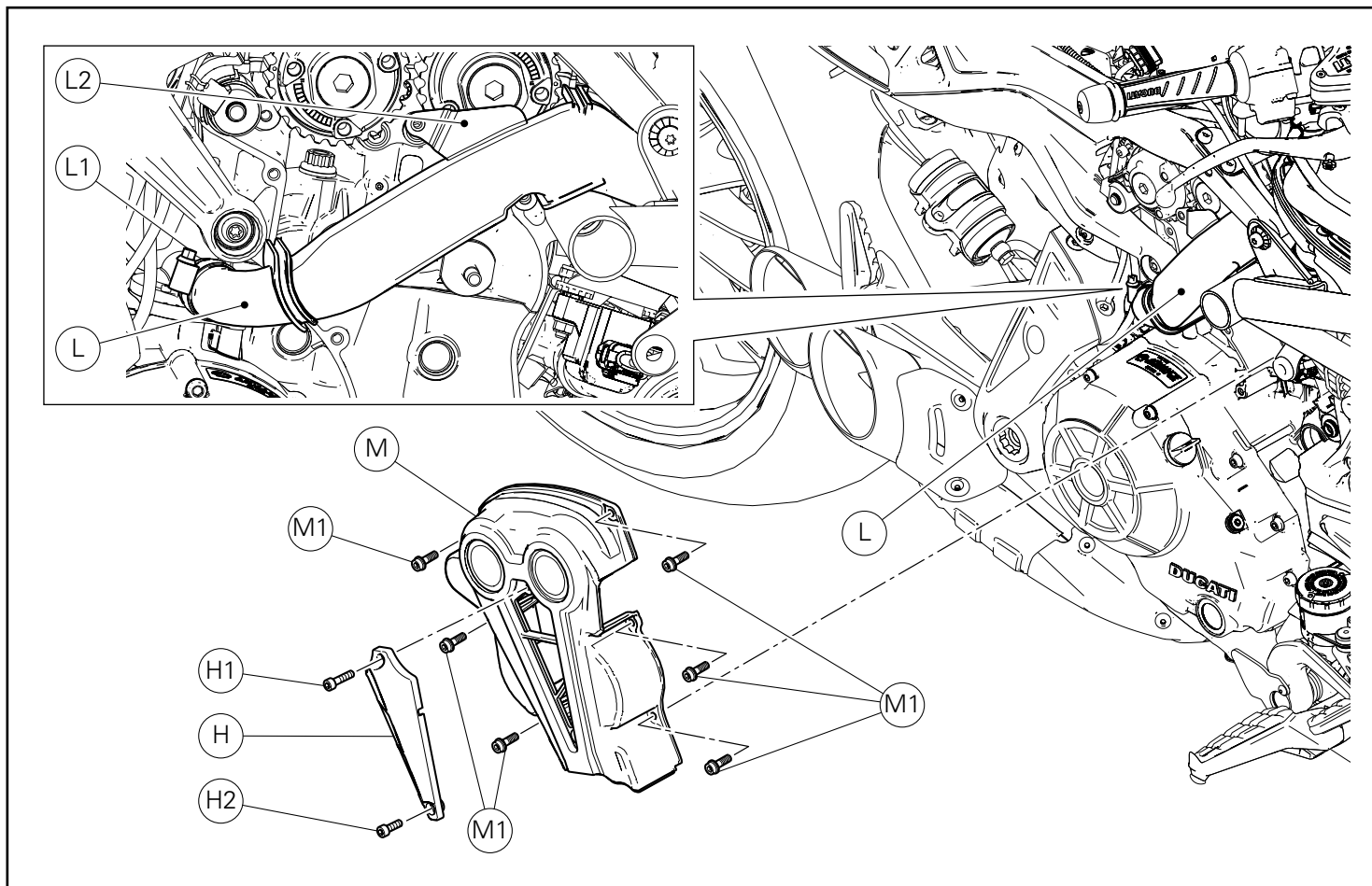

Dépose couvercle courroie verticale

Desserrer la vis (H1) et la vis (H2) et déposer le cache (H).
 Récupérer la vis (H1), la vis (H2) et le cache (H).
 Desserrer le collier serre-flex (L1) et déconnecter le tuyau de l'évaporation de l'huile (L) pour favoriser la dépose du couvercle courroie verticale (M).
 Desserrer les 6 vis (M1) et déposer le couvercle courroie verticale (M).
 S'assurer que la plaquette (L2) reste en place, comme l'encadré le montre.

Abnahme der senkrechten Riemenabdeckung

Die Schraube (H1) und die Schraube (H2) lösen, dann die Abdeckung (H) entfernen.
 Die Schraube (H1) und die Schraube (H2) sowie die Abdeckung (H) aufnehmen.
 Die Schelle (L1) lockern, den Blow-by-Schlauch (L) trennen und so die Abnahme der senkrechten Riemenabdeckung (M) erleichtern.
 Die 6 Schrauben (M1) lösen, dann die senkrechte Riemenabdeckung (M) entfernen.
 Darauf achten, dass das Plättchen (L2), wie im Detailausschnitt dargestellt, in Position bleibt.

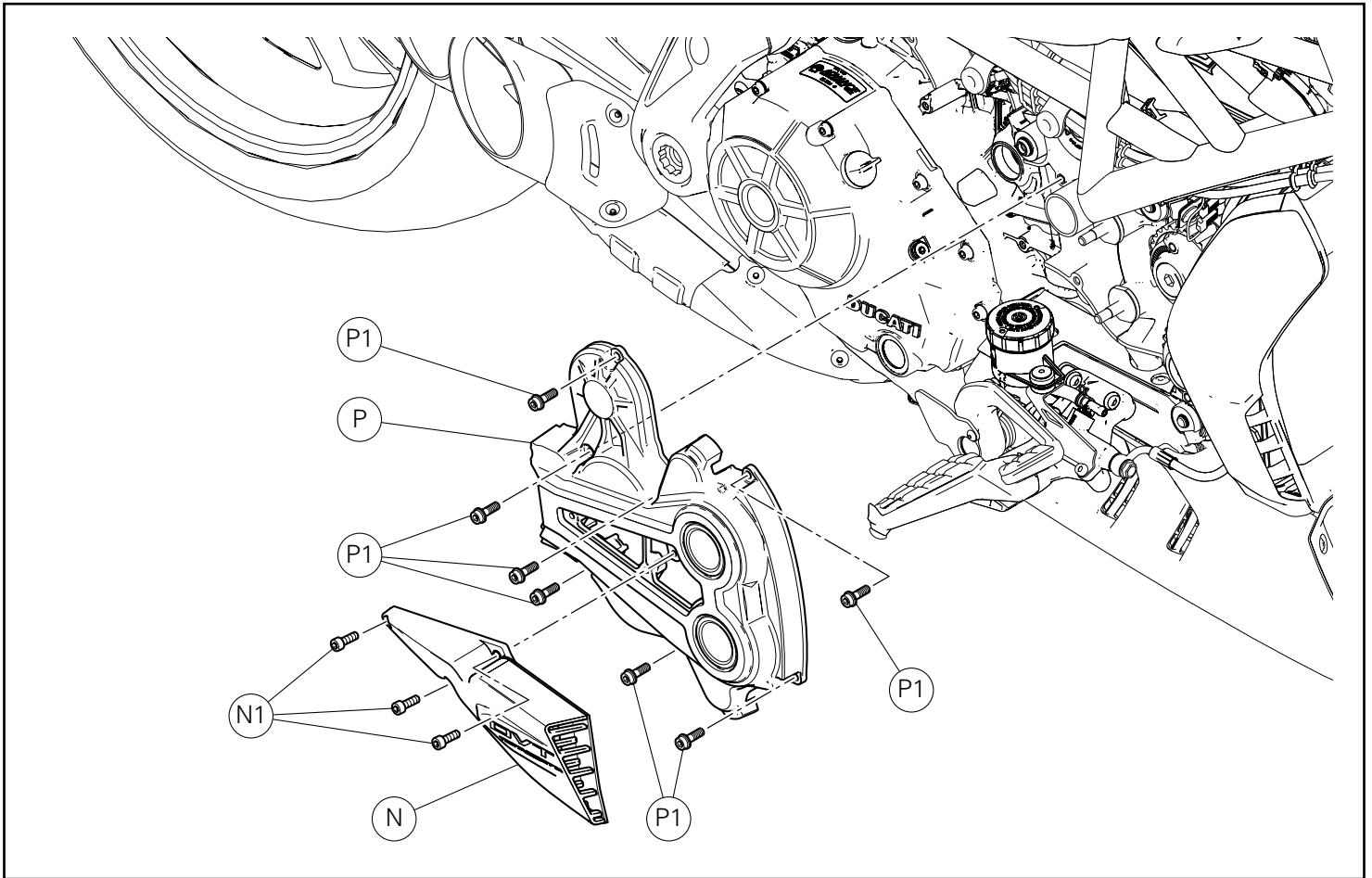

Dépose couvercle courroie horizontale

Desserrer les 3 vis (N1) et déposer le déflecteur d'air (N).
Récupérer les 3 vis (N1) et le déflecteur d'air (N).
Desserrer les 7 vis (P1) et déposer le couvercle courroie horizontale (P).

Abnahme der waagrechten Riemenabdeckung

Die 3 Schrauben (N1) lösen und den Luftleitkanal (N) entfernen.
Die 3 Schrauben (N1) lösen und den Luftleitkanal (N) aufnehmen.
Die 7 Schrauben (P1) lösen, dann die waagrechte Riemenabdeckung (P) entfernen.

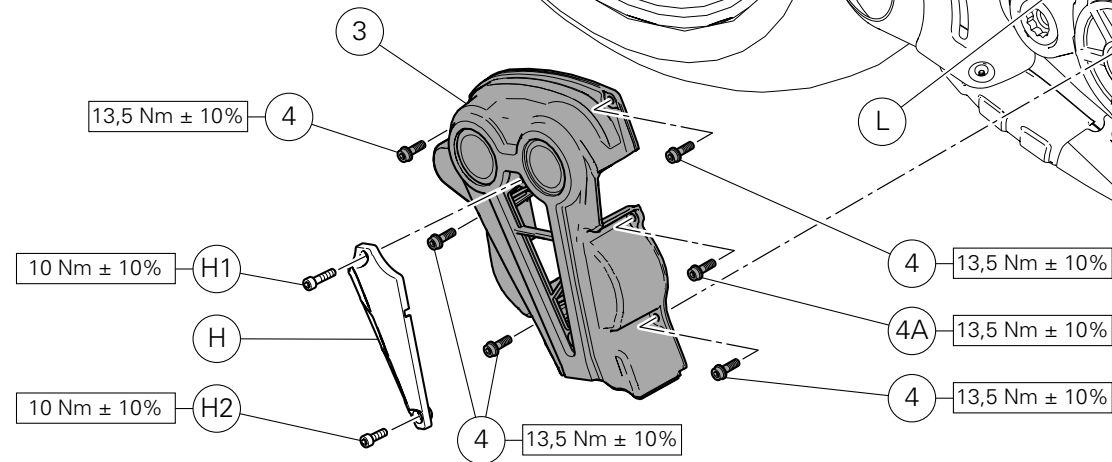
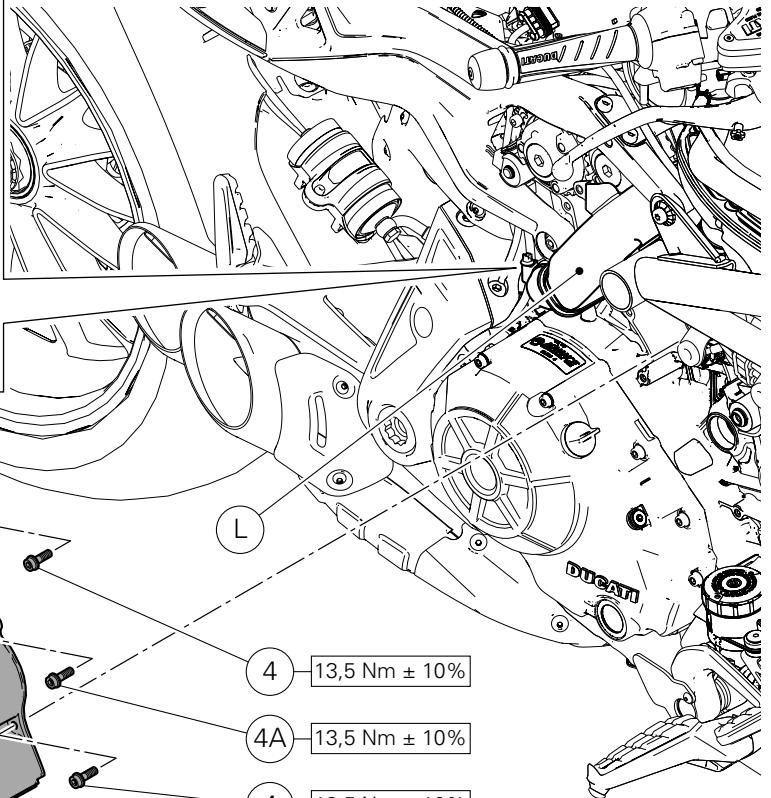
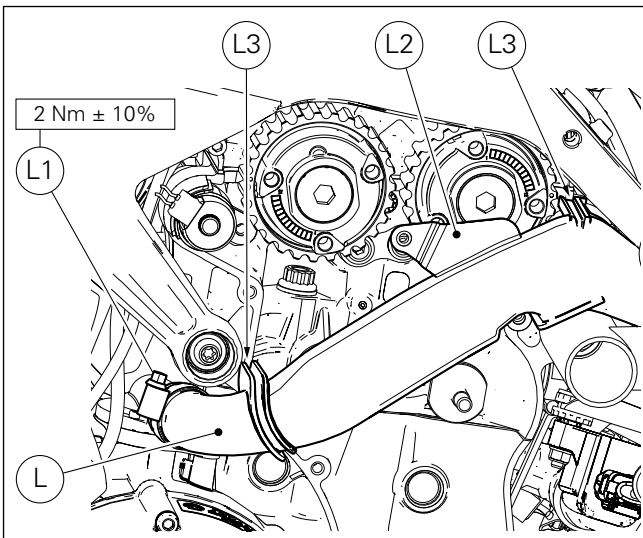
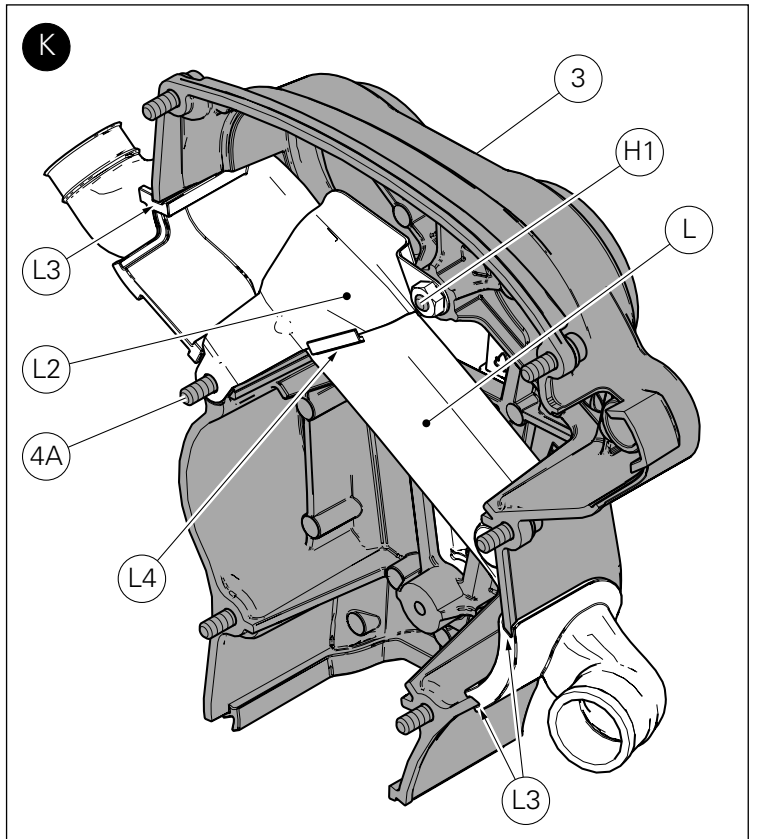
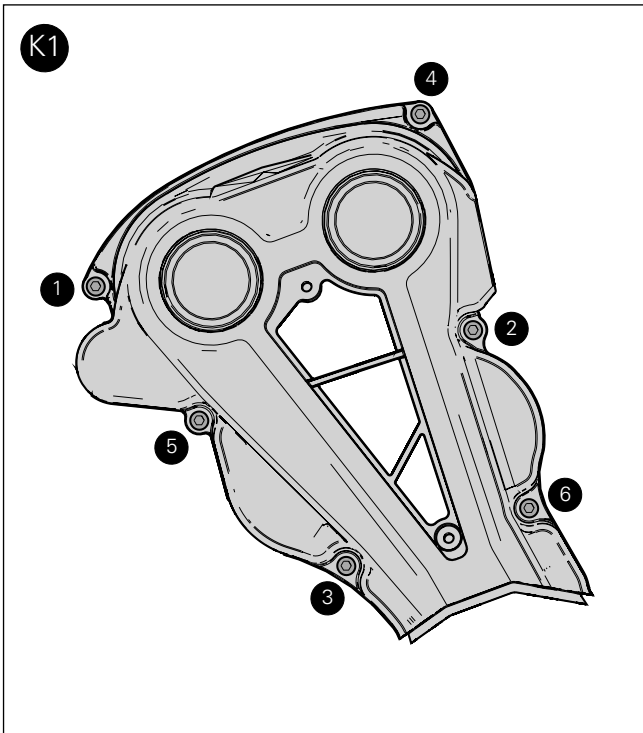

Pose composants kit



Important

Vérifier, avant la pose, que tous les composants sont propres et en parfait état.

Adopter toutes les précautions nécessaires pour éviter d'endommager la surface externe des composants où on opère.

Pose couvercle courroie verticale

Pré-monter le cache (H) sur le couvercle courroie verticale (3) et présenter les vis d'origine (H1) et (H2).

Serrer la vis (H2) au couple prescrit.

Positionner le couvercle courroie horizontale (3) sur le tuyau de l'évaporation de l'huile (L), de sorte que leurs logements (L3) soient parfaitement emboîtés sur le couvercle courroie horizontale (3).

Du côté opposé, vérifier le bon positionnement de la plaquette (L2) en s'assurant qu'elle est insérée dans la dent (L4) et que les trous sont au même niveau que les trous du couvercle courroie verticale (3), comme l'encadré (K) le montre.

Présenter la vis (H1) et la vis (4A).

Serrer la vis (H1) au couple prescrit.

Positionner le couvercle courroie verticale (3) et présenter la vis (4A) et les 5 vis (4).

Brancher le tuyau de l'évaporation de l'huile (L) à la vanne de l'évaporation de l'huile.

Serrer le collier serre-flex (L1) au couple prescrit.

Serrer la vis (4A) et les 5 vis (4) au couple prescrit suivant la séquence indiquée dans l'encadré (K1).

Montage der Komponenten des Kits



Wichtig

Vor der Montage überprüfen, dass sich alle Komponenten im sauberen und perfekten Zustand befinden.

Alle erforderlichen Vorsichtsmaßnahmen treffen, um eine Beschädigung der Oberflächen der Komponenten, die vom Eingriff betroffen sind, zu vermeiden.

Montage der senkrechten Riemenabdeckung

Die Abdeckung (H) an der senkrechten Riemenabdeckung (3) vormontieren, dann die Original-Schrauben (H1) und (H2) ansetzen. Die Schraube (H2) mit dem angegebenen Anzugsmoment anziehen.

Die waagrechte Riemenabdeckung (3) so am Blow-by-Schlauch (L) anordnen, dass die Sitze (L3) perfekt in der waagrechten Riemenabdeckung (3) einrasten.

Von der gegenüberliegenden Seite her die korrekte Position des Plättchens (L2) kontrollieren und überprüfen, dass sowohl der Zahn (L4) eingefügt ist und die Bohrungen mit denen in der senkrechten Riemenabdeckung (3) übereinstimmen; siehe dazu Detailausschnitt (K).

Die Schraube (H1) und die Schraube (4A) ansetzen.

Die Schraube (H1) mit dem angegebenen Anzugsmoment anziehen.

Die senkrechte Riemenabdeckung (3) in ihrer Position ausrichten und die Schraube (4A) sowie die 5 Schrauben (4) ansetzen.

Den Blow-by-Schlauch (L) an das Blow-by-Ventil schließen.

Die Schelle (L1) mit dem angegebenen Anzugsmoment anziehen.

Die Schraube (4A) und die 5 Schrauben (4) mit dem angegebenen Anzugsmoment und in der im Detailausschnitt (K1) angegebenen Sequenz anziehen.

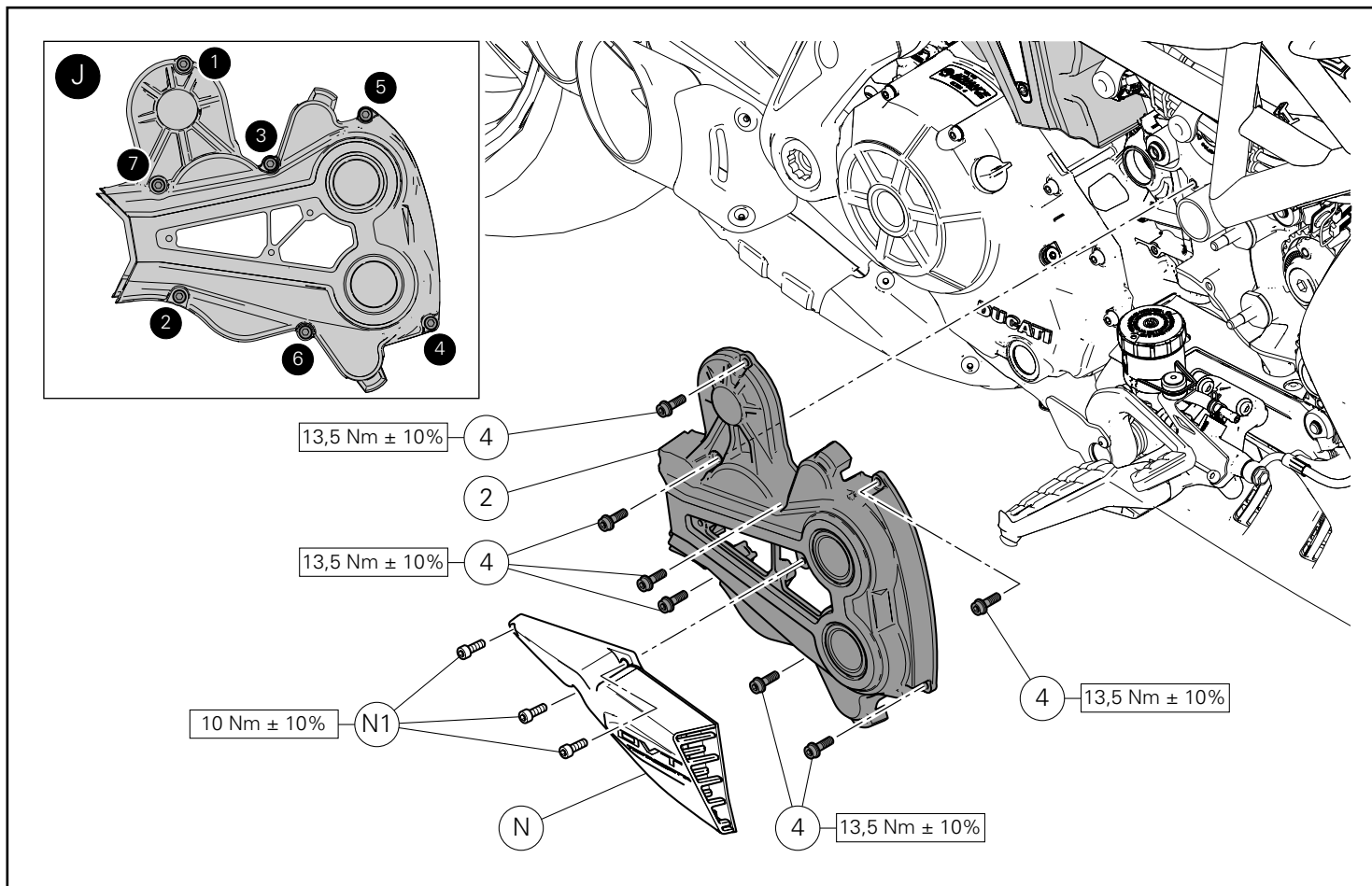

Pose couvercle courroie horizontale

Positionner le couvercle courroie horizontale (2) et présenter les 7 vis (4).

Serrer les 7 vis (4) au couple prescrit suivant la séquence indiquée dans l'encadré (J).

Positionner le déflecteur d'air (N) sur le couvercle courroie horizontale (2) et présenter les 3 vis d'origine (N1).

Serrer les 3 vis (N1) au couple prescrit.

Montage der waagrechten Riemenabdeckung

Die waagrechte Riemenabdeckung (2) anordnen und die 7 Schrauben (4) ansetzen.

Die 7 Schrauben (4) in der im Detailausschnitt (J) angegebenen Sequenz mit dem angegebenen Anzugsmoment anziehen.

Den Luftleitkanal (N) an der waagrechten Riemenabdeckung (2) anordnen und die 3 Original-Schrauben (N1) ansetzen.

Die 3 Schrauben (N1) mit dem angegebenen Anzugsmoment anziehen.

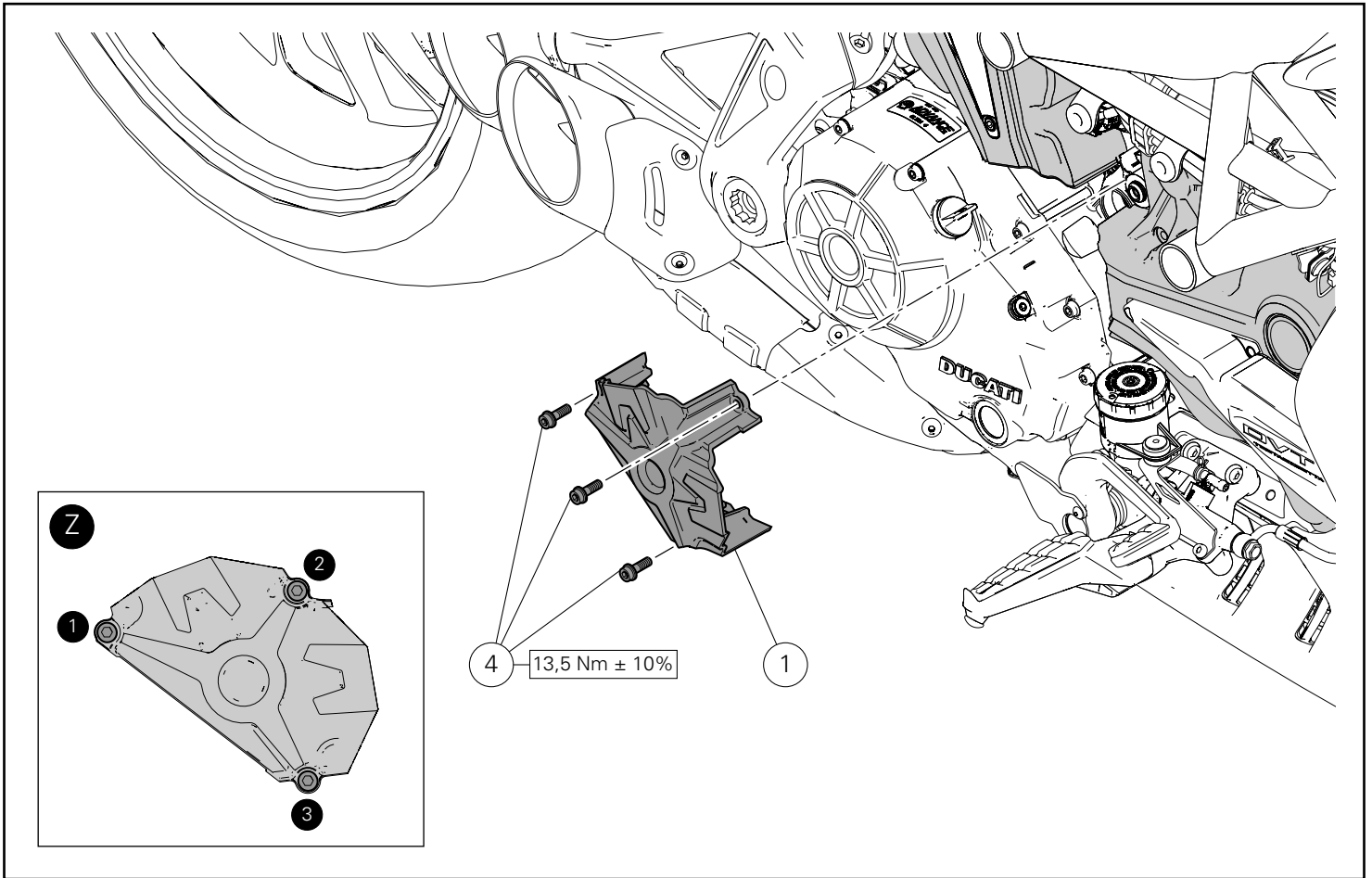

Pose couvercle courroie centrale

Positionner le couvercle courroie centrale (1) et présenter les 3 vis (4).

Serrer les 3 vis (4) au couple prescrit suivant la séquence indiquée dans l'encadré (Z).

Montage der mittleren Riemenabdeckung

Die mittlere Riemenabdeckung (1) anordnen und die 3 Schrauben (4) ansetzen.

Die 3 Schrauben (4) in der im Detailausschnitt (Z) angegebenen Sequenz mit dem angegebenen Anzugsmoment anziehen.

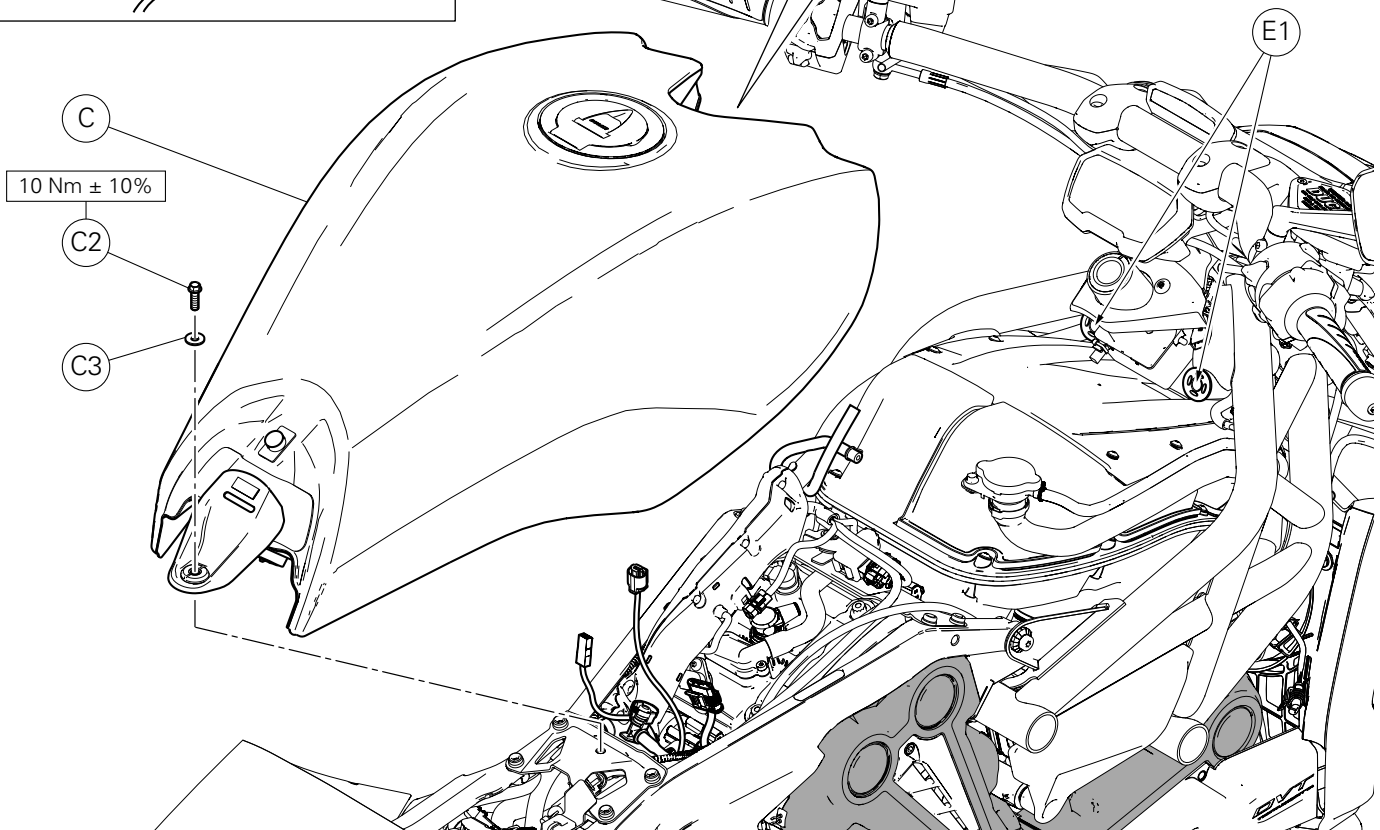
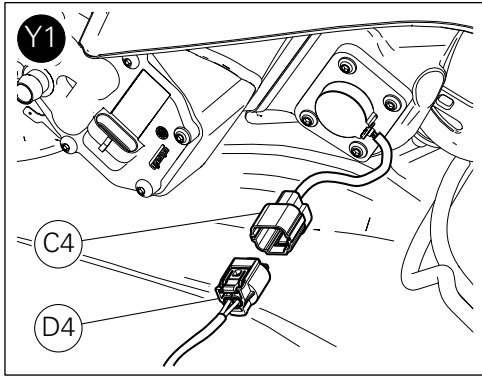
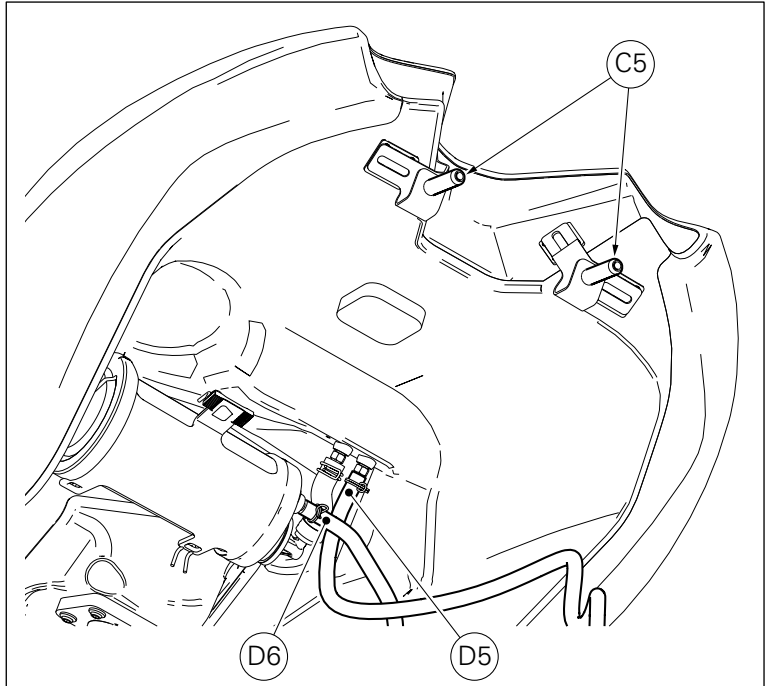
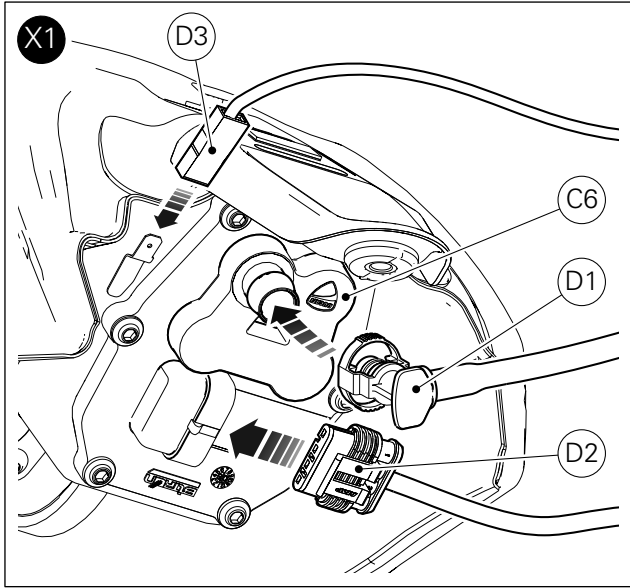

Repose du réservoir

Positionner le réservoir (C) sur le motorcycle en faisant attention à ne pas l'endommager.

Brancher la durite d'égouttage (D5) et la durite reniflard / canister (D6) et les fixer à l'aide des colliers serre-flex métalliques.

Introduire les 2 pivots (C5) sur les supports (E1) situés à l'intérieur du cadre.

Brancher la fiche du brin câblage (D4) de la prise de la sonde de niveau carburant (C4), comme l'encadré (Y1) le montre.

Connecter le raccord rapide (D1) d'alimentation carburant au flasque (C6), le connecteur (D2) de la pompe à essence et le câble de masse (D3), comme l'encadré (X1) le montre.

Abaissier le réservoir (C) et présenter la vis (C2) en interposant la rondelle (C3).

Serrer la vis (C2) au couple prescrit.

Montage des Tanks

Den Tank (C) anordnen und dabei darauf achten, dass er nicht beschädigt wird.

Den Drainageschlauch (D5) und den Entlüftungs-/Canisterschlauch (D6) anschließen und mit Metallschellen befestigen.

Die 2 Stifte (C5) in die Halter (E1) am Rahmen einfügen.

Den Stecker des Kabelzweigs (D4) an den Anschluss der Kraftstoffsonde (C4) gemäß Angaben im Detailausschnitt (Y1) schließen.

Den Steckanschluss (D1) der Kraftstoffversorgung am Flansch (C6), den Verbinder (D2) der Kraftstoffpumpe und das Massekabel (D3) gemäß Angaben im Detailausschnitt (X1) anschließen.

Den Tank (C) senken, dann die Schraube (C2) mit zwischengefügter Unterlegscheibe (C3) ansetzen.

Die Schraube (C2) mit dem angegebenen Anzugsmoment anziehen.

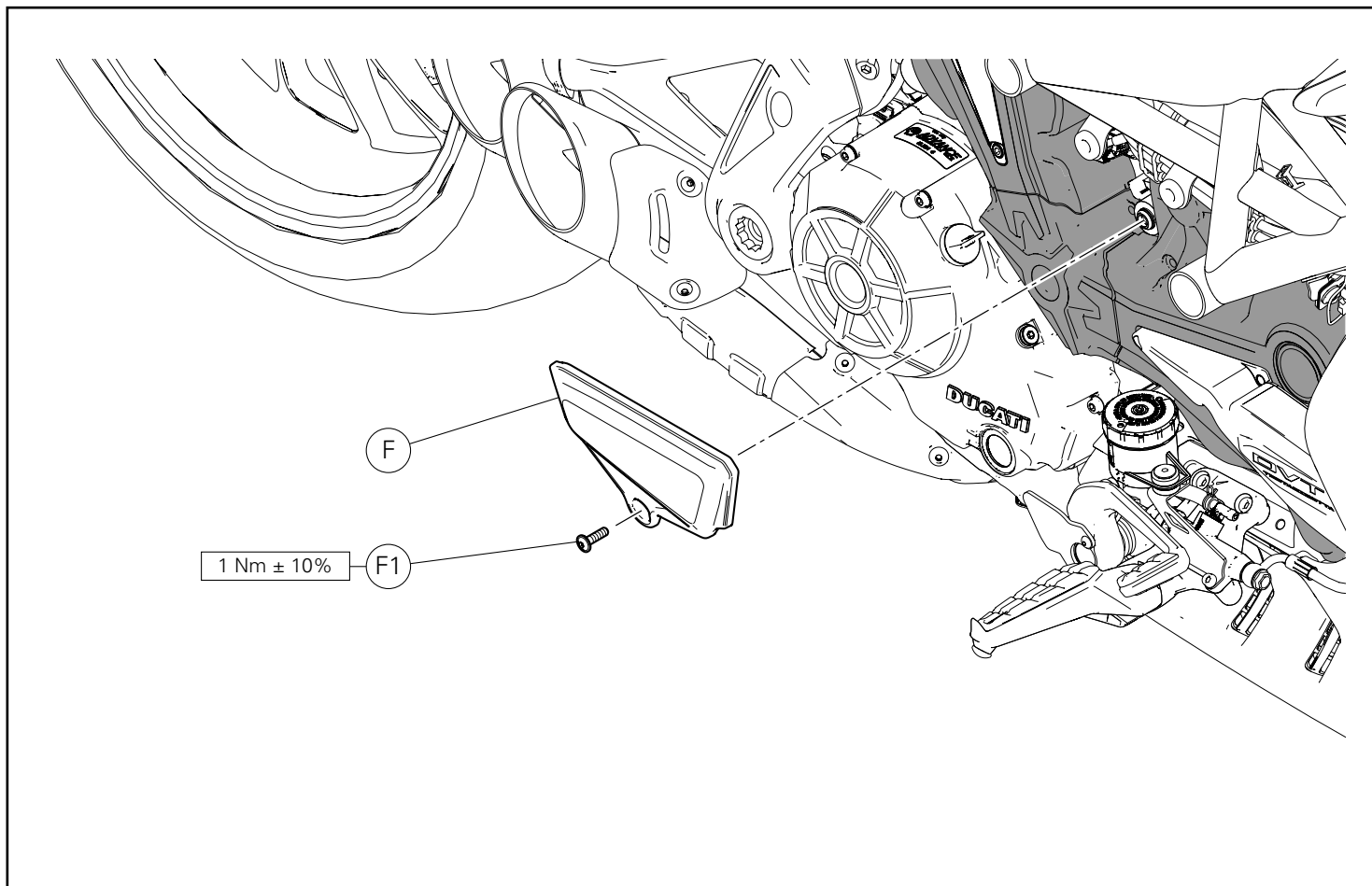

Repose du cache moteur droit

Positionner le cache moteur droit (F) et présenter la vis d'origine (F1).

Serrer la vis (F1) au couple prescrit.

Montage der rechten Motorabdeckung

Die rechte Motorabdeckung (F) anordnen und die Originalschraube (F1) ansetzen.

Die Schraube (F1) mit dem angegebenen Anzugsmoment anziehen.

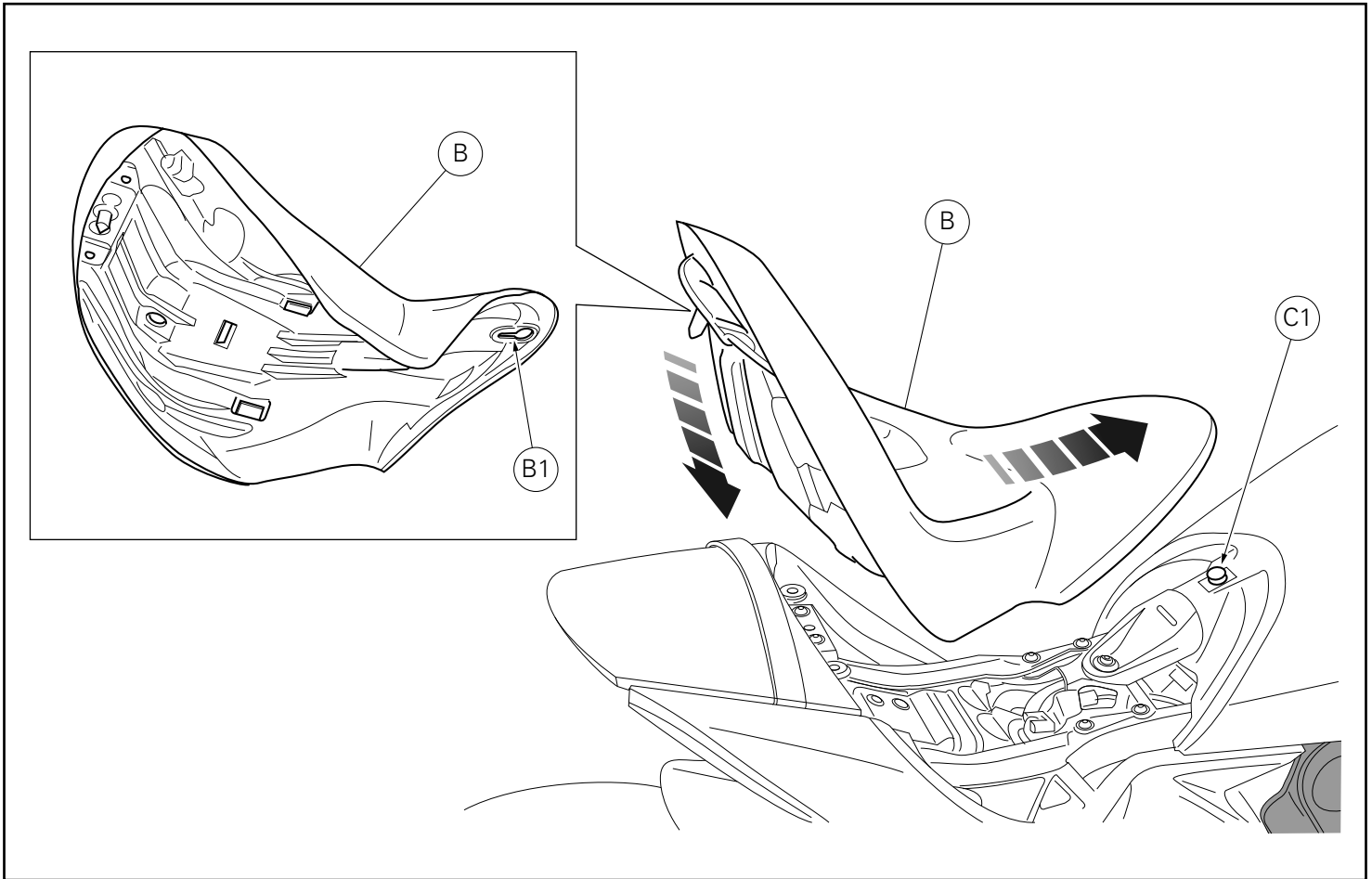

Repose selle pilote

Positionner la selle pilote (B), en introduisant le pivot du réservoir (C1) dans le cran (B1) de la selle.

Déplacer vers l'avant du motorcycle la selle (B) jusqu'en butée.

Appuyer sur l'extrémité arrière de la selle (B) jusqu'à ce que l'on entende le déclic du verrou de la serrure.

S'assurer que le bon accrochage est survenu en tirant avec modération la selle du pilote vers le haut.

Sortir la clé de la serrure.

Montage der Fahrersitzbank

Die Fahrersitzbank (B) anordnen und dabei den Bolzen (C1) des Tanks in das Langloch (B1) der Sitzbank einfügen.

Die Sitzbank (B) bis auf ihren Anschlag zur Motorradfront schieben.

So lange auf den hinteren Bereich der Sitzbank (B) drücken, bis das Einrasten der Schlossverriegelung zu hören ist.

Sich von der erfolgten und korrekten Verankerung vergewissern, dazu die Fahrersitzbank leicht nach oben ziehen.

Den Schlüssel aus dem Sitzbankschloss abziehen.

Conjunto cârter da correia de transmissão Timing belt guard kit



Símbolos

Para uma leitura rápida e racional, foram utilizados símbolos que evidenciam situações de máxima atenção, conselhos práticos ou simples informações. Preste muita atenção ao significado dos símbolos, pois a sua função é a de evitar a repetição de conceitos técnicos ou de avisos de segurança. Portanto, os símbolos devem ser considerados como verdadeiros "lembretes". Consulte esta página sempre que tiver dúvidas acerca do seu significado.



Atenção

O não cumprimento das instruções mostradas pode criar uma situação de perigo e causar graves lesões pessoais e até mesmo a morte.



Importante

Indica a possibilidade de causar danos ao veículo e/ou aos seus componentes se as instruções mostradas não forem executadas.



Notas

Fornecer informações úteis sobre a operação em curso.

Referências

Os detalhes evidenciados em cinza e com referência numérica (Ex. ①) representam o acessório a ser instalado e os eventuais componentes de montagem fornecidos como kit.

Os detalhes com referência alfabética (Ex. A) representam os componentes originais presentes na moto.

Todas as indicações direita ou esquerda, referem-se ao sentido de marcha da moto.

Advertências gerais



Atenção

As operações mostradas nas páginas a seguir, se não forem executadas com boa técnica, podem prejudicar a segurança do condutor.



Atenção

As operações mostradas nas páginas a seguir, se não forem executadas com boa técnica, podem prejudicar a segurança do condutor.



Notas

Documentação necessária para executar a montagem do Conjunto: MANUAL DE OFICINA, relativo ao modelo de moto em sua posse.



Notas

Caso seja necessária a substituição de um componente do conjunto, consulte o quadro de peças de reposição em anexo.

Symbols

To allow quick and easy consultation, this manual uses graphic symbols to highlight situations in which maximum care is required, as well as practical advice or information.

Pay attention to the meaning of the symbols since they serve to avoid repeating technical concepts or safety warnings throughout the text. The symbols should therefore be seen as real reminders. Please refer to this page whenever in doubt as to their meaning.



Warning

Failure to follow these instructions might give rise to a dangerous situation and provoke severe personal injuries or even death.



Caution

Failure to follow these instructions might cause damages to the vehicle and/or its components.



Notes

Useful information on the procedure being described.

References

Parts highlighted in grey and with a numeric reference (Example ①) are the accessory to be installed and any assembly components supplied with the kit.

Parts with an alphabetic reference (Example A) are the original components fitted on the vehicle.

Any right- or left-hand indication refers to the vehicle direction of travel.

General notes



Warning

Carefully perform the operations on the following pages since they might negatively affect rider safety.



Warning

Carefully perform the operations on the following pages since they might negatively affect rider safety.



Notes

The following documents are necessary for assembling the Kit: WORKSHOP MANUAL of your bike model.



Notes

Should it be necessary to change any kit parts, please refer to the attached spare part table.

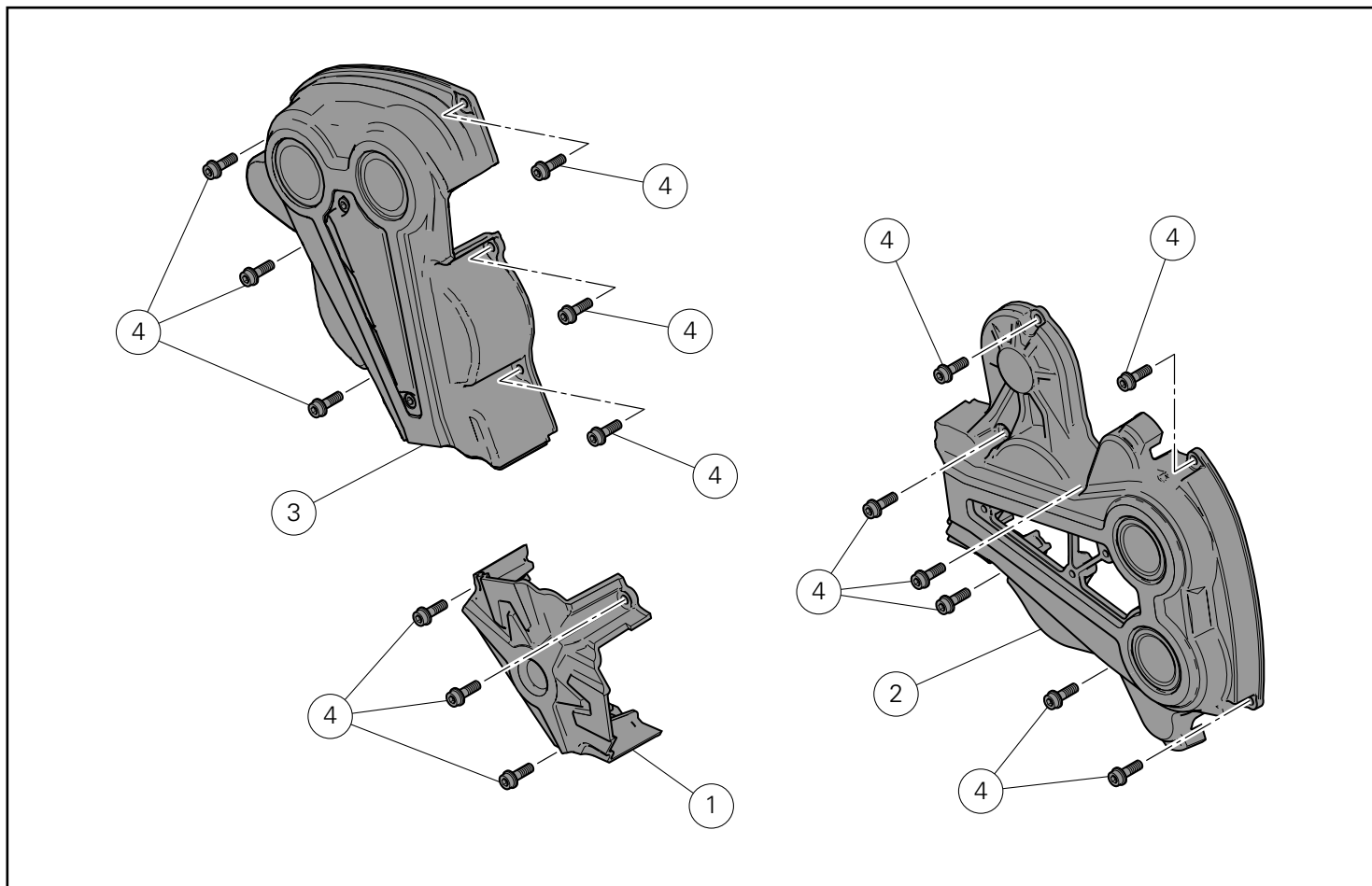

Pos.	Descrição	Description
1	Cobertura central	Central cover
2	Cobertura horizontal	Horizontal cover
3	Cobertura vertical	Vertical cover
4	Parafuso de cabeça cilíndrica flangeada com sextavado interno M6X18	TCEIF screw M6X18

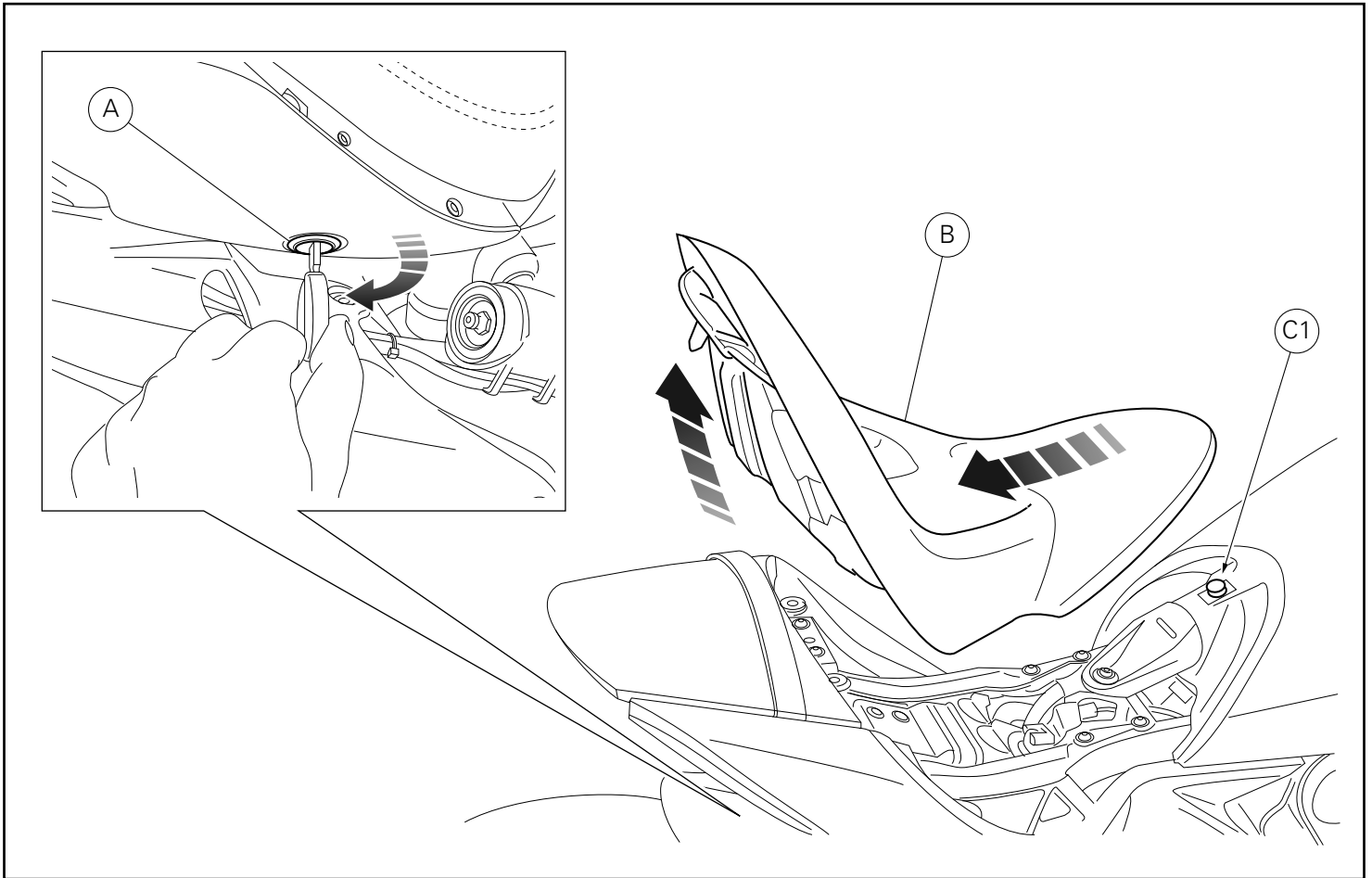

Desmontagem dos componentes originais

Dépose selle pilote

Insérer la clé dans la serrure (A) et la tourner dans le sens des aiguilles d'une montre jusqu'au dé clic du crochet de la selle pilote (B).

Sortir la selle (B) du pivot du réservoir (C1), en la tirant vers l'arrière et en même temps vers le haut.

Removing the original components

Removing the rider seat

Insert the key into the lock (A) and turn it clockwise until the rider seat catch (B) disengages with an audible click.

Remove seat (B) from tank pin (C1), by pulling it backwards and upwards at the same time.

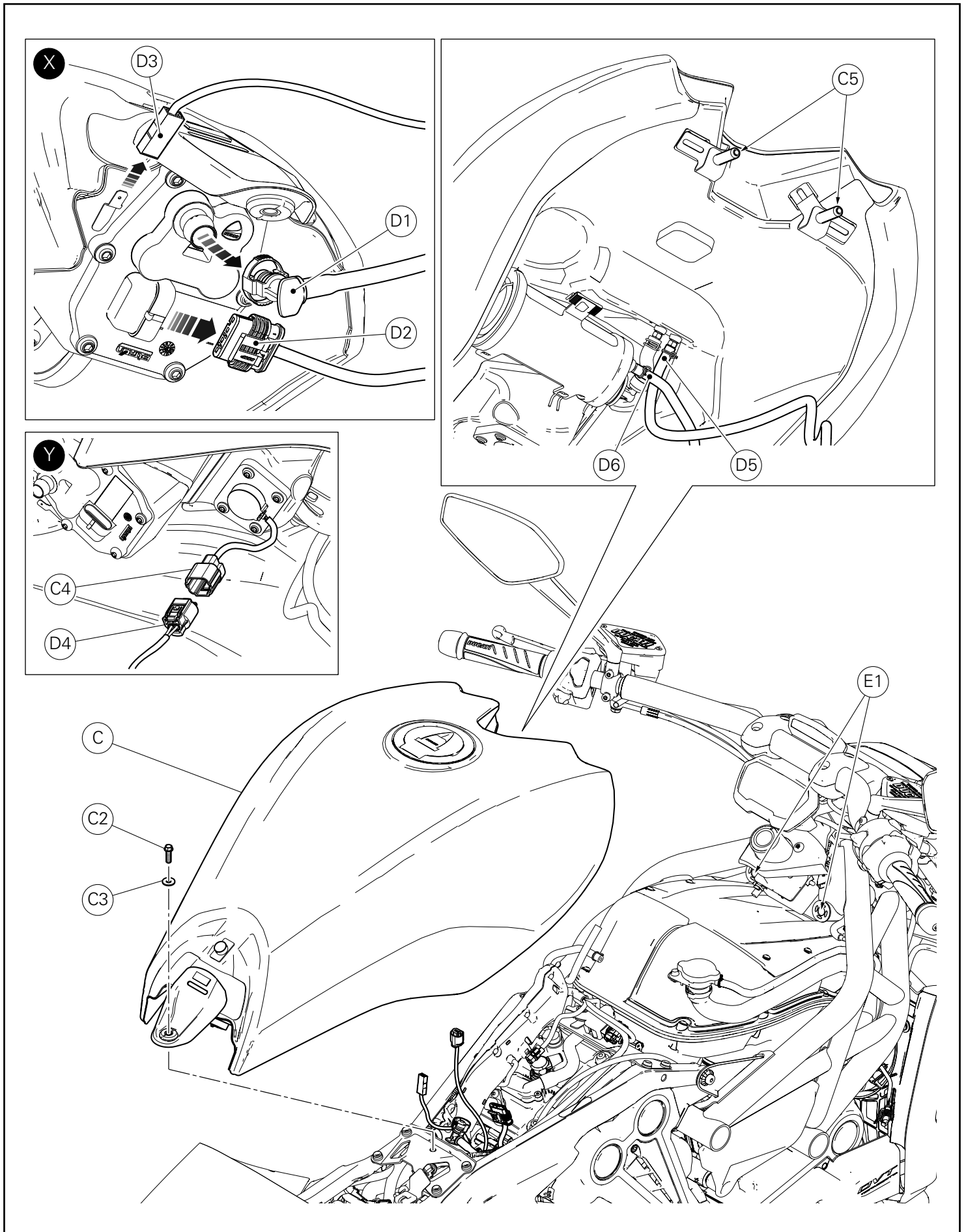

Desmontagem do depósito

Desatarraxe e recupere o parafuso (C2) com anilha (C3).

Levante a parte traseira do depósito (C), de modo a poder acessar a sua parte inferior.

Desligue a conexão rápida (D1) de alimentação de combustível, o conector (D2) da bomba de gasolina e o cabo de massa (D3), como mostrado no quadro (X).

Desligue a ficha da ramificação da cablagem (D4) da tomada da sonda de nível de combustível (C4), como mostrado no quadro (Y).

Levante o depósito retirando os 2 pernos (C5) dos suportes (E1) situados no chassi.

Desligue o tubo de drenagem (D5) e o tubo de respiro/canister (D6).

Remova o depósito (C), prestando atenção para não o danificar.

Removing the tank

Loosen and keep screw (C2) with washer (C3).

Lift the rear side of tank (C) in order to access its lower area.

Disconnect fuel supply quick coupling (D1), connector (D2) of fuel pump and ground cable (D3), as shown in box (X).

Disconnect wiring branch plug (D4) of fuel level sensor plug (C4), as shown in box (Y).

Lift tank by sliding no.2 pins (C5) out of supports (E1) located on frame.

Disconnect drain tube (D5) and canister/breather pipe (D6).

Remove tank (C), paying attention not to damage it.

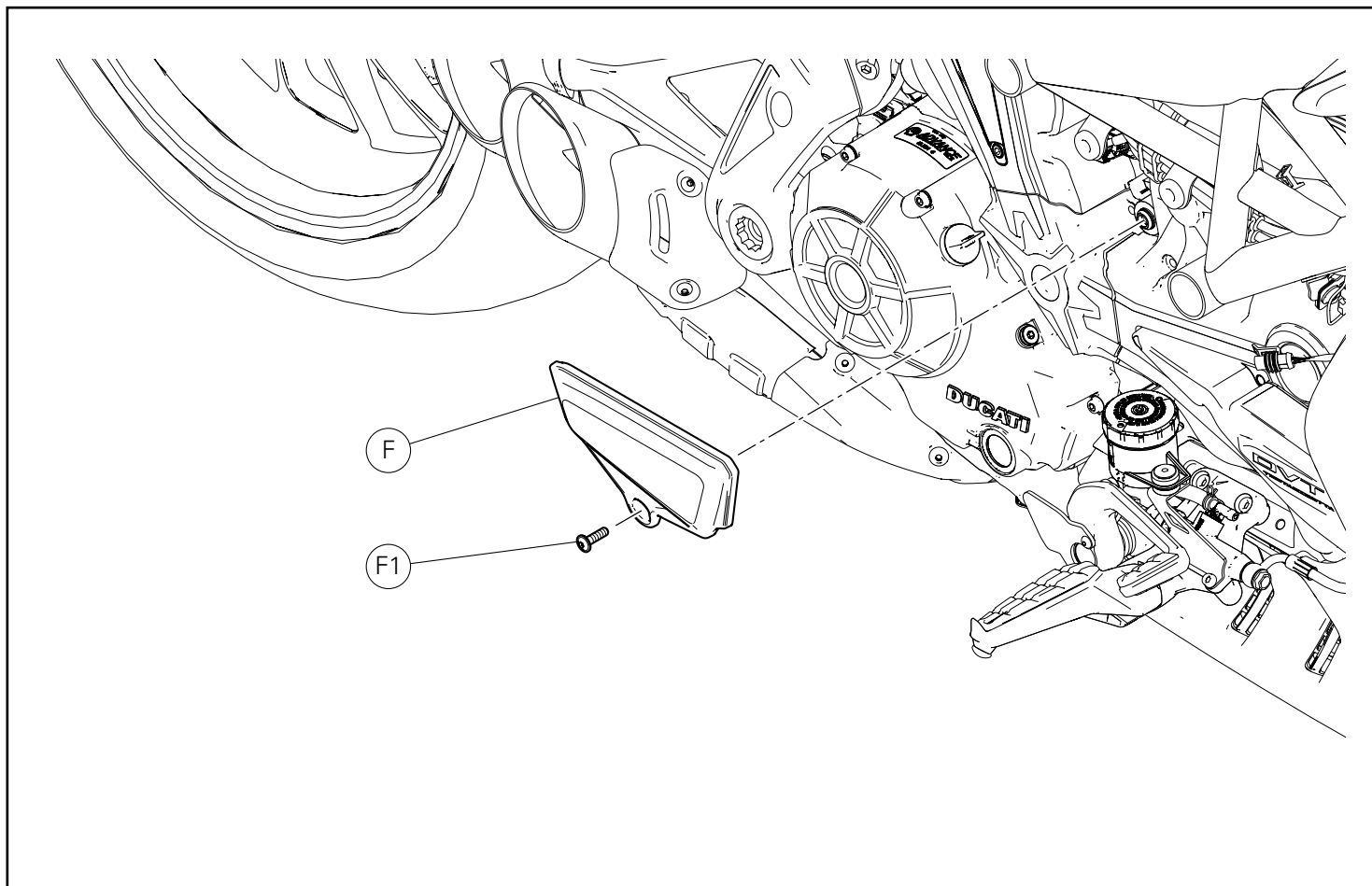

Desmontagem da cobertura do motor direita

Atuando no lado direito da moto, desatarraxe o parafuso (F1) e remova a cobertura do motor direita (F).

Engine RH cover disassembly

Working on vehicle's RH side, loosen screw (F1) and remove engine RH cover (F).

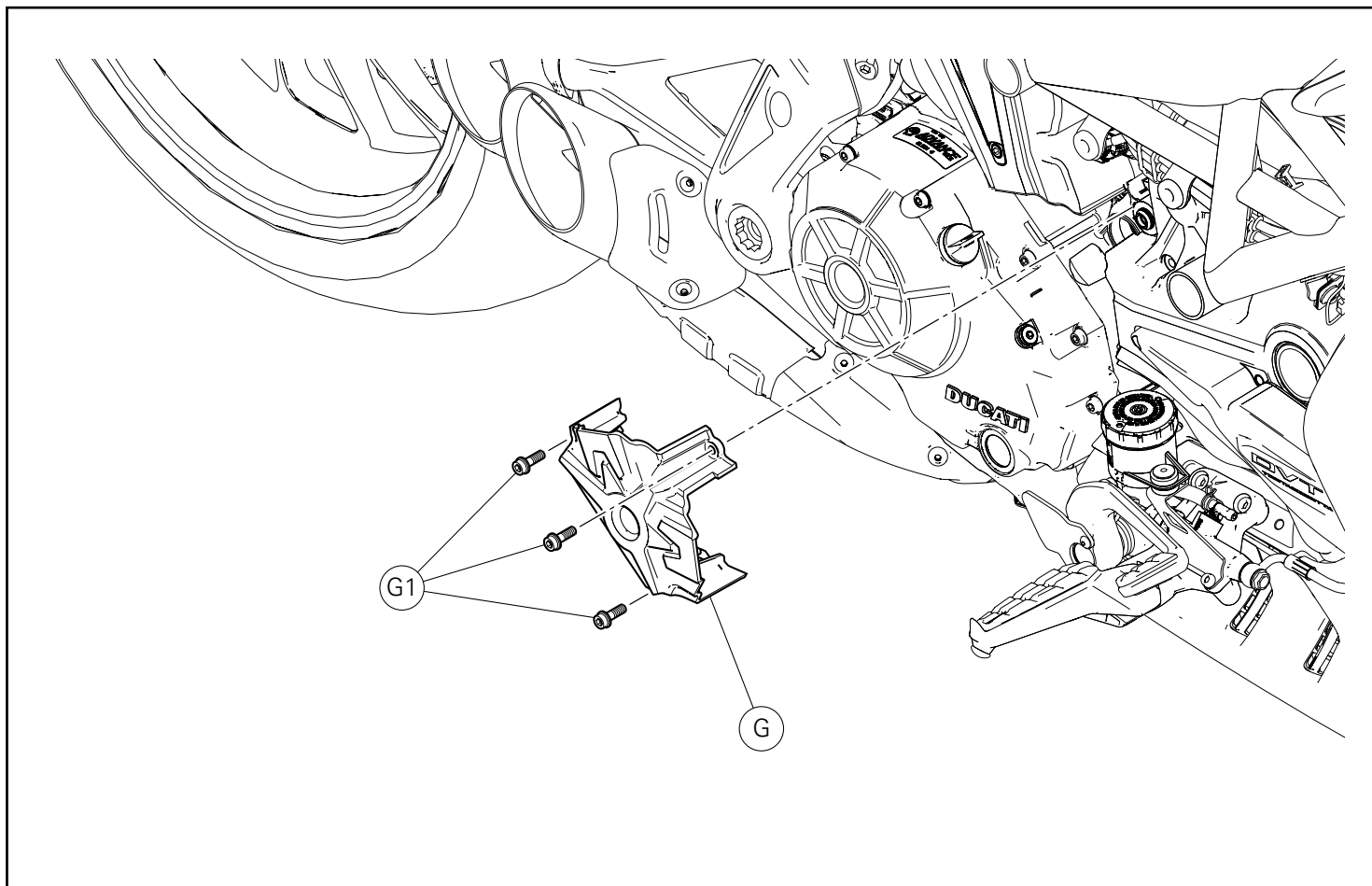

Desmontagem do cárter da correia central

Desatarraxe os 3 parafusos (G1) e remova o cárter da correia central (G).

Central belt cover disassembly

Loosen no.3 screws (G1) and remove central belt cover (G).

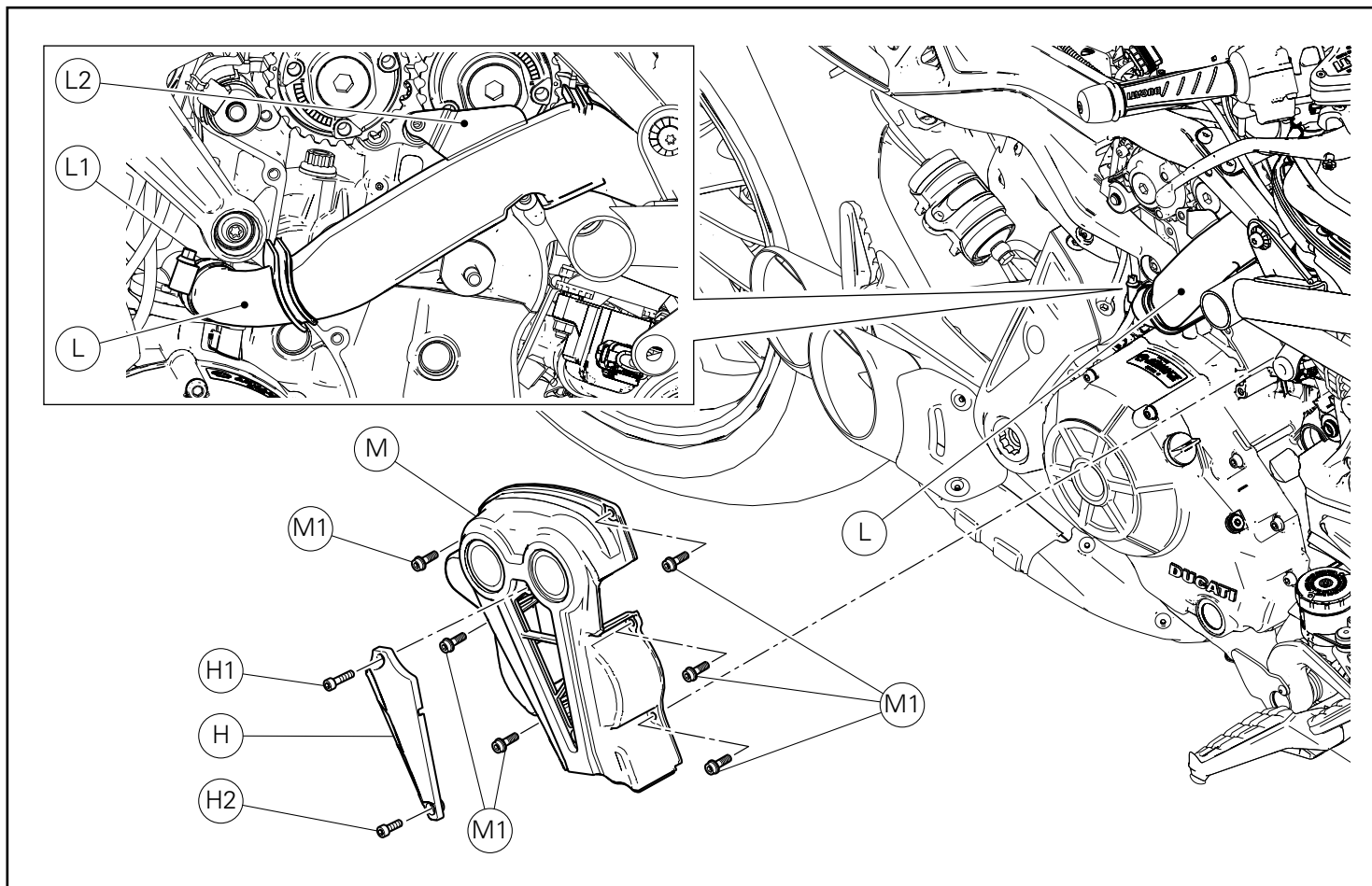

Desmontagem do cárter da correia vertical

Desatarraxe o parafuso (H1), o parafuso (H2) e remova a cobertura (H).

Recupere o parafuso (H1), o parafuso (H2) e a cobertura (H). Desaperte a braçadeira (L1) e desligue o tubo blow-by (L), a fim de facilitar a desmontagem do cárter da correia vertical (M).

Desatarraxe os 6 parafusos (M1) e remova o cárter da correia vertical (M).

Preste atenção para que a placa (L2) permaneça na posição, como mostrado no quadro.

Vertical belt cover disassembly

Loosen screw (H1) and screw (H2) and remove cover (H). Collect screw (H1), screw (H2) and cover (H).

Loosen clamp (L1) and disconnect blow-by pipe (L) in order to make vertical belt cover (M) disassembly easier.

Loosen no.6 screws (M1) and remove vertical belt cover (M).

Make sure plate (L2) remains in the correct position, as shown in the box.

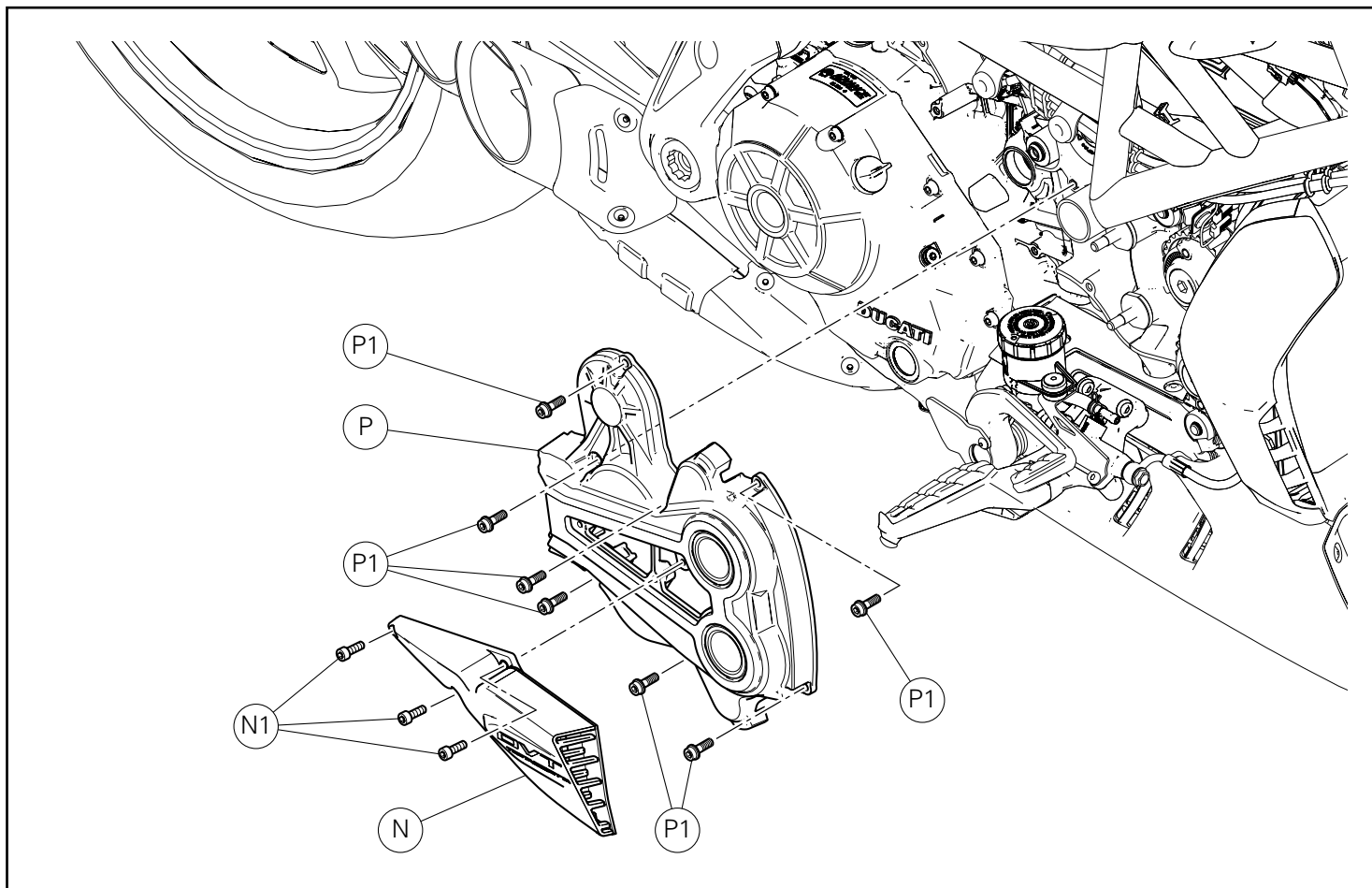

Desmontagem do cárter da correia horizontal

Desatarraxe os 3 parafusos (N1) e remova a conduta de ar (N).
Recupere os 3 parafusos (N1) e a conduta de ar (N).

Desatarraxe os 7 parafusos (P1) e remova o cárter da correia horizontal (P).

Horizontal belt cover disassembly

Loosen no.3 screws (N1) and remove air conveyor (N).
Collect no.3 screws (N1) and air conveyor (N).

Loosen no.7 screws (P1) and remove horizontal belt cover (P).

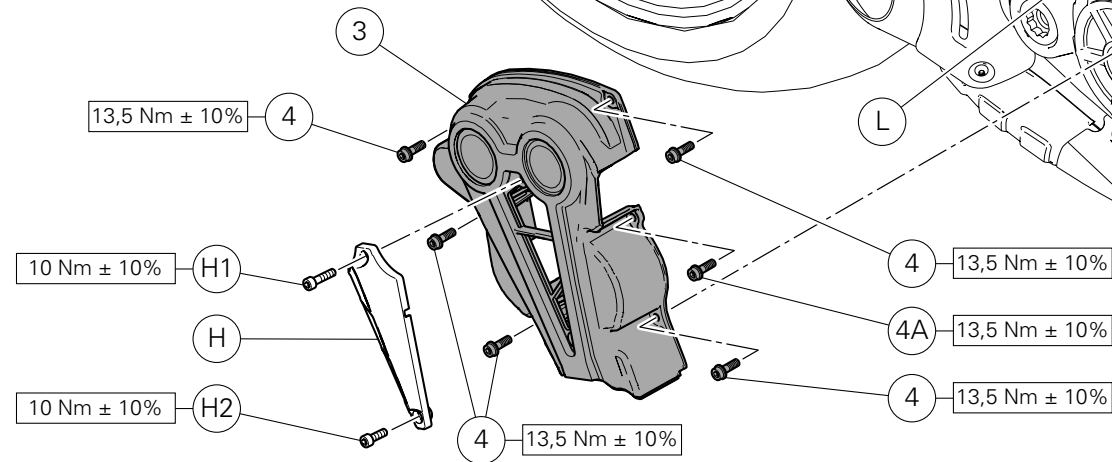
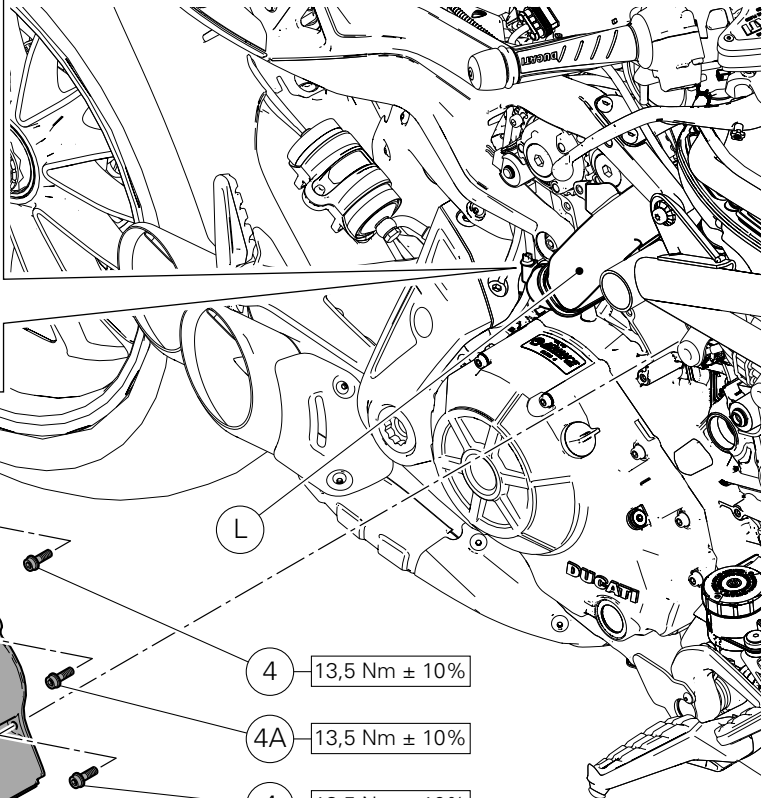
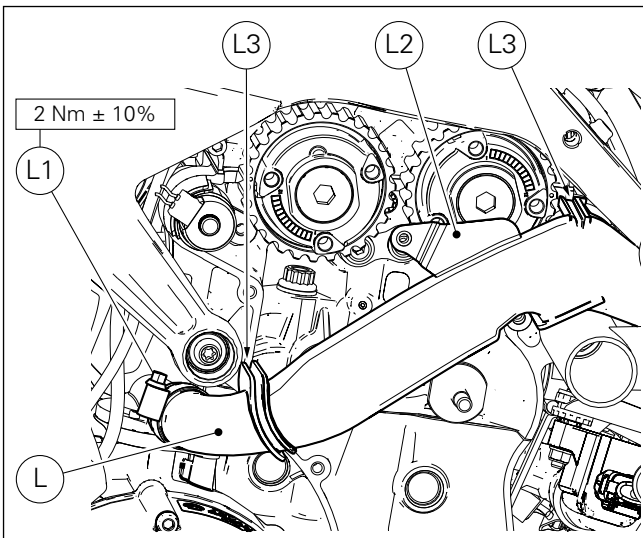
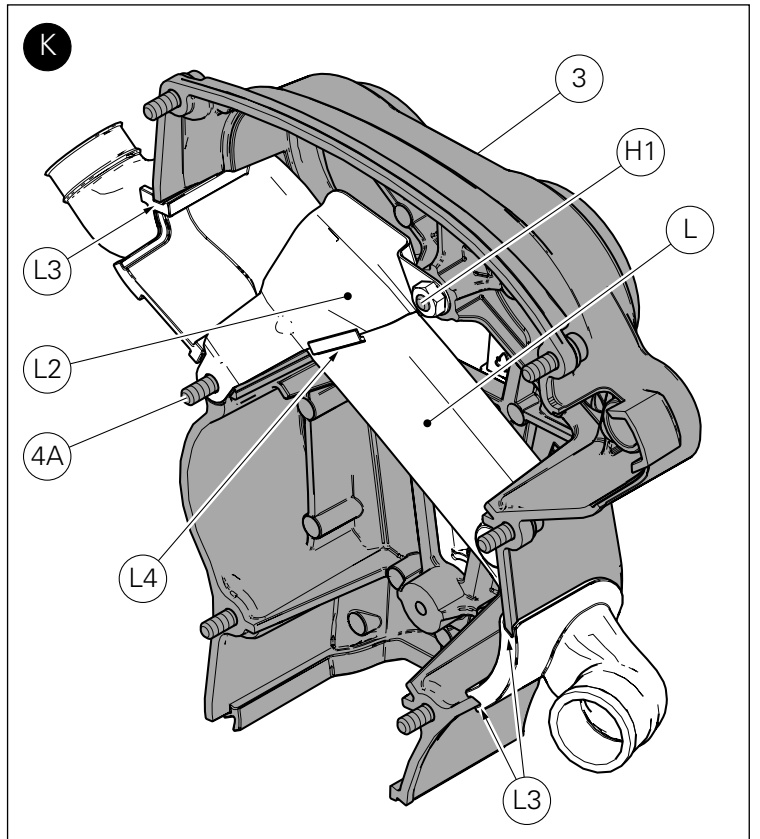
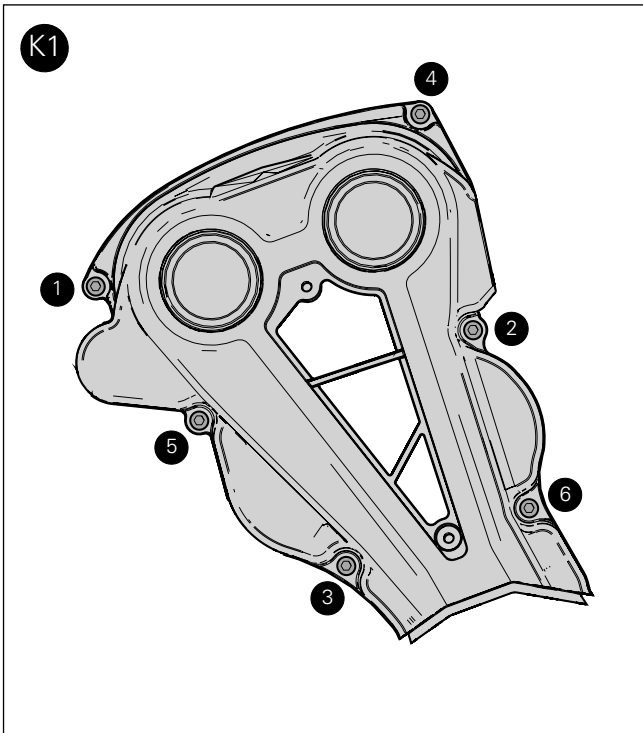

Montagem dos componentes



Importante

Verifique, antes da montagem, se todos os componentes estão limpos e em perfeito estado.

Adote todas as precauções necessárias para evitar danificar qualquer peça com a qual deve trabalhar.

Montagem do cárter da correia vertical

Pré-monte a cobertura (H) no cárter na correia vertical (3) e encoste os parafusos originais (H1) e (H2).

Aperte o parafuso (H2) ao binário indicado.

Posicione o cárter da correia horizontal (3) no tubo blow-by (L), de modo que as sedes (L3) fiquem perfeitamente encaixadas no cárter da correia horizontal (3).

Pelo lado oposto, controle a correta posição da placa (L2), verificando se está inserida no dente (L4), e se os furos estão em correspondência com os furos do cárter da correia vertical (3), como mostrado no quadro (K).

Encoste o parafuso (H1) e o parafuso (4A).

Aperte o parafuso (H1) ao binário indicado.

Posicione o cárter da correia vertical (3) e encoste o parafuso (4A) e os 5 parafusos (4).

Ligue o tubo blow-by (L) à válvula blow-by.

Aperte a braçadeira (L1) ao binário indicado.

Aperte o parafuso (4A) e os 5 parafusos (4) ao binário indicado, respeitando a sequência indicada no quadro (K1).

Kit installation



Caution

Check that all components are clean and in perfect condition before installation.

Adopt any precaution necessary to avoid damages to any part of the motorcycle you are working on.

Vertical belt cover assembly

Pre-fit cover (H) on vertical belt cover (3) and start original screws (H1) and (H2).

Tighten screw (H2) to the specified torque.

Position horizontal belt cover (3) on blow-by pipe (L) so that seats (L3) are perfectly fitted on horizontal belt cover (3).

On the opposite side, check plate (L2) correct position, making sure it is fitted inside tooth (L4) and that the holes match the ones on vertical belt cover (3), as shown in box (K).

Start screw (H1) and screw (4A).

Tighten screw (H1) to the specified torque.

Place vertical belt cover (3) in the correct position and start screw (4A) and no.5 screws (4).

Connect blow-by pipe (L) to blow-by valve.

Tighten clamp (L1) to the specified torque.

Tighten screw (4A) and no.5 screws (4) to the specified torque, following the sequence indicated in box (K1).

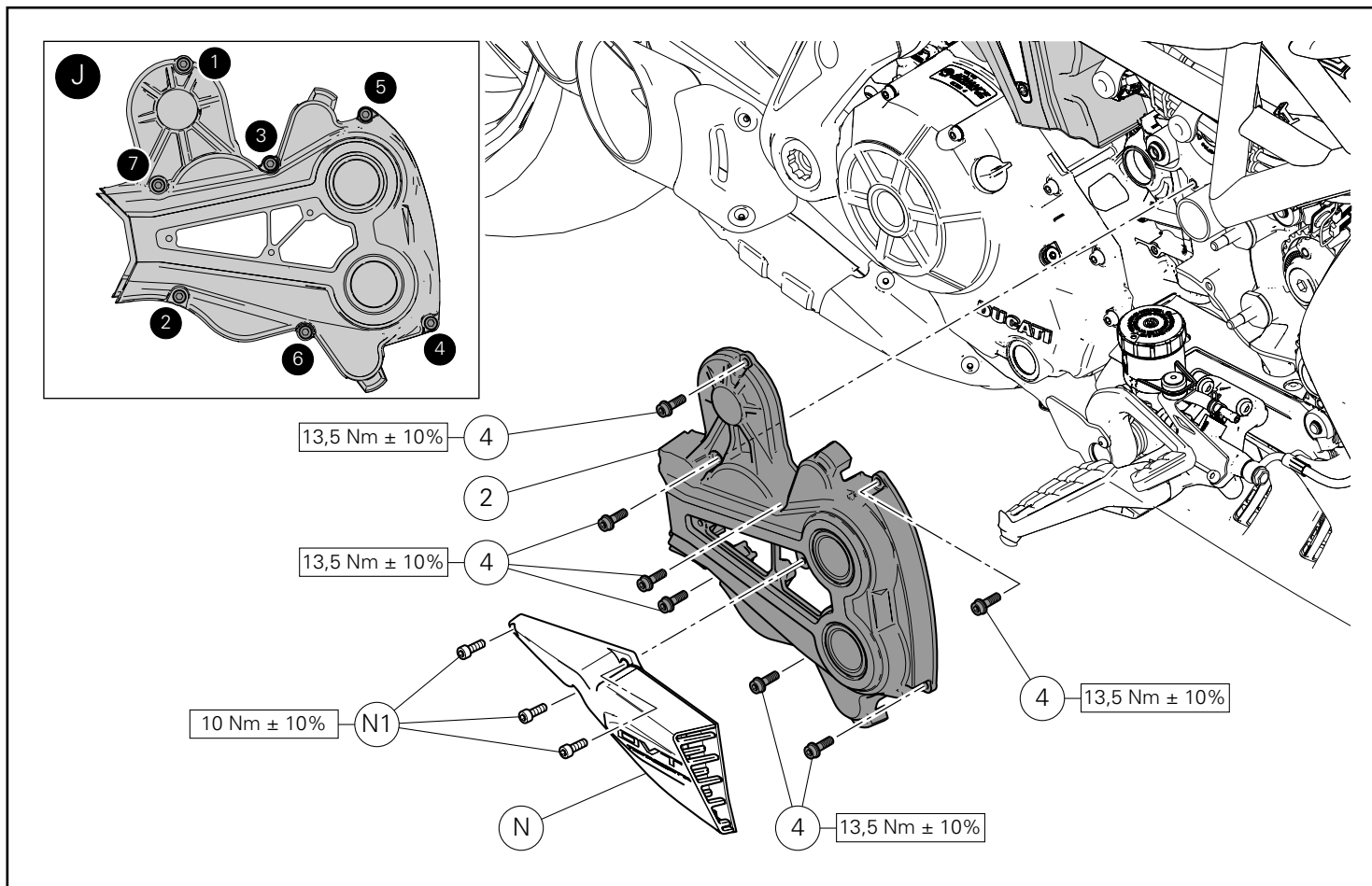

Montagem do cárter da correia horizontal

Posicione o cárter da correia horizontal (2) e encoste os 7 parafusos (4).

Aperte os 7 parafusos (4) ao binário indicado, respeitando a sequência indicada no quadro (J).

Posicione a conduta de ar (N) no cárter da correia horizontal (2) e encoste os 3 parafusos originais (N1).

Aperte os 3 parafusos (N1) ao binário indicado.

Horizontal belt cover assembly

Position horizontal belt cover (2) and start no.7 screws (4).

Tighten no.7 screws (4) to the specified torque, following the sequence indicated in box (J).

Place air conveyor (N) on horizontal belt cover (2) and start no.3 original screws (N1).

Tighten no.3 screws (N1) to the specified torque.

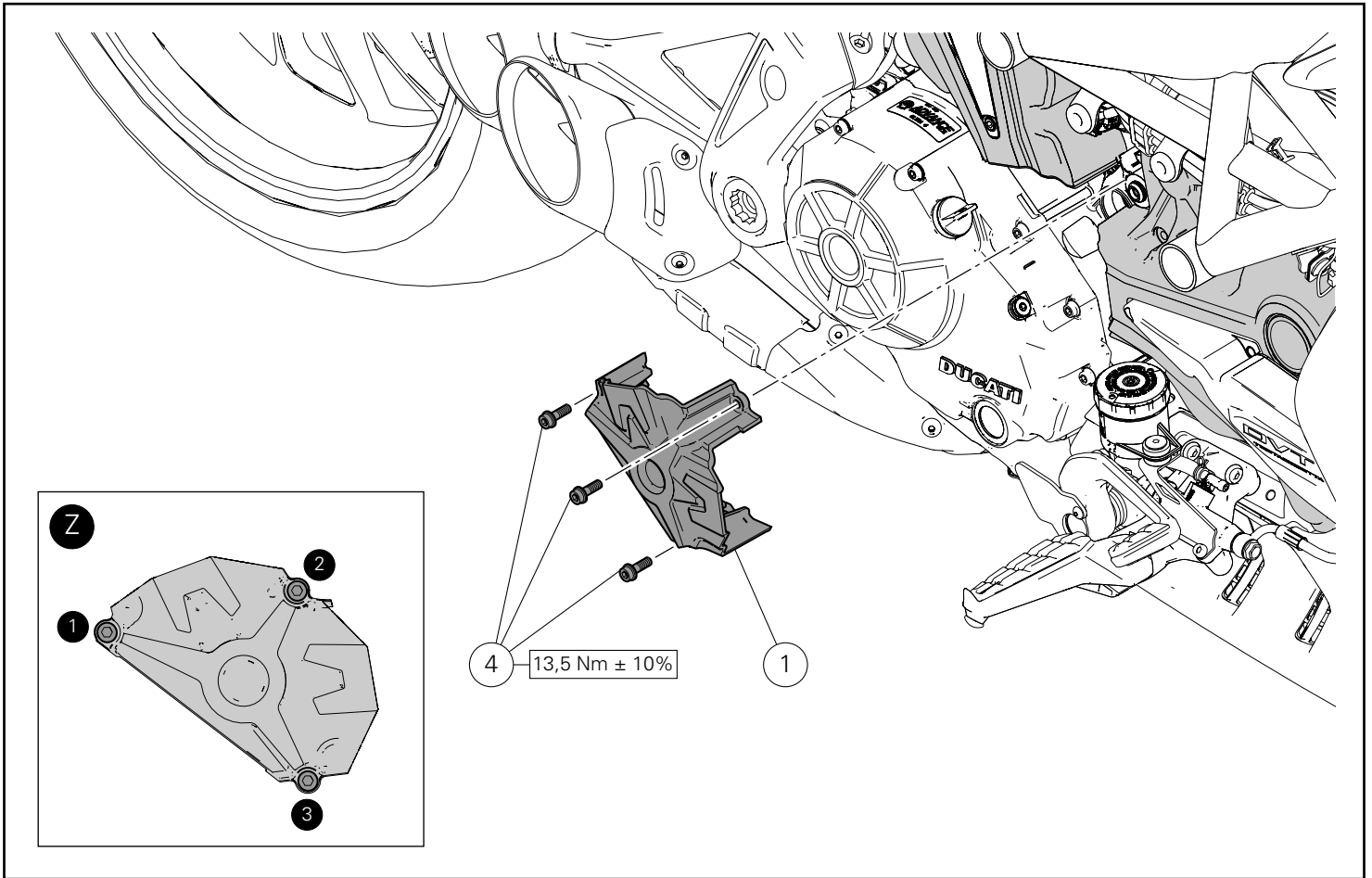

Montagem do cárter da correia central

Posicione o cárter da correia central (1) e encoste os 3 parafusos (4).

Aperte os 3 parafusos (4) ao binário indicado, respeitando a sequência indicada no quadro (Z).

Central belt cover assembly

Position central belt cover (1) and start no.3 screws (4).

Tighten no.3 screws (4) to the specified torque, following the sequence indicated in box (Z).

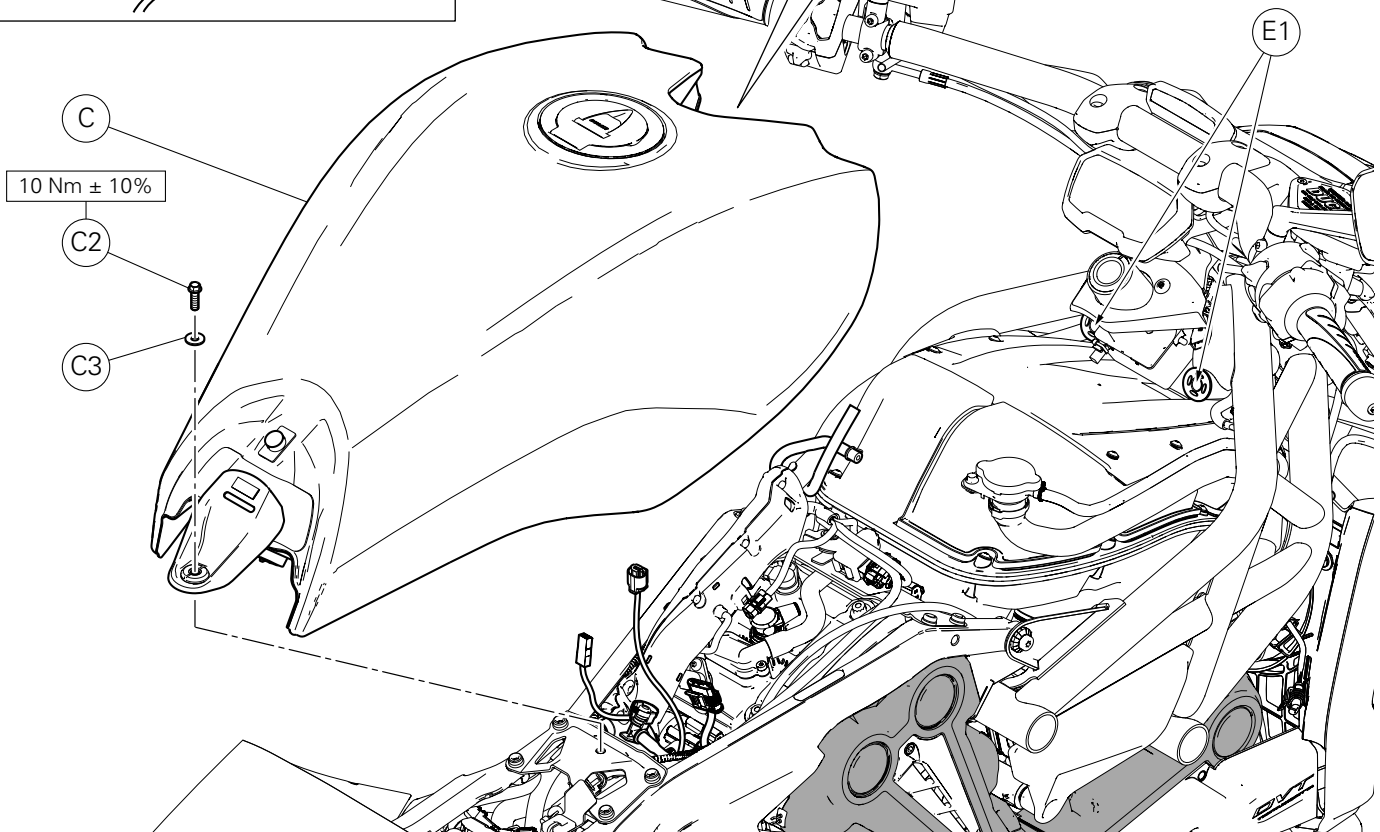
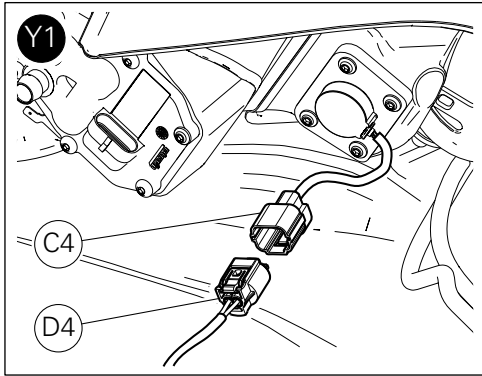
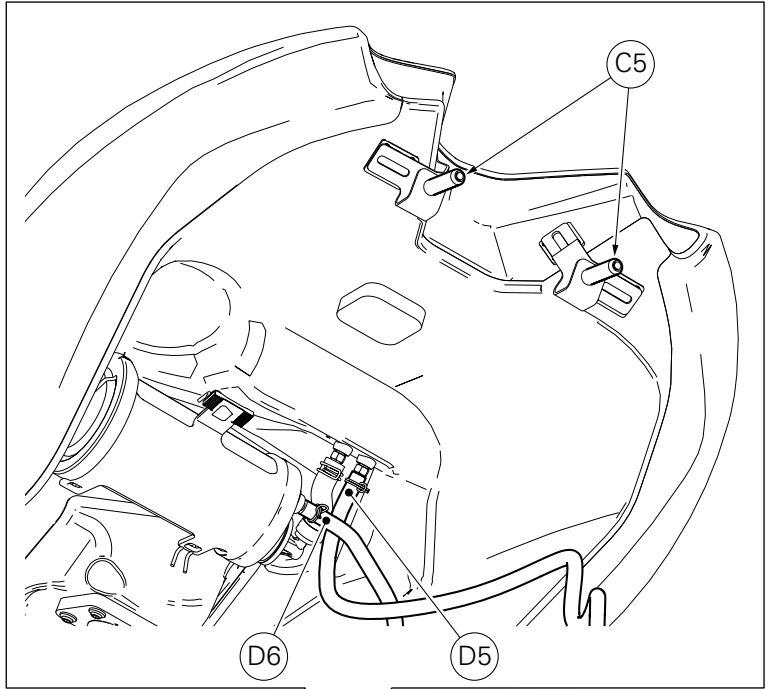
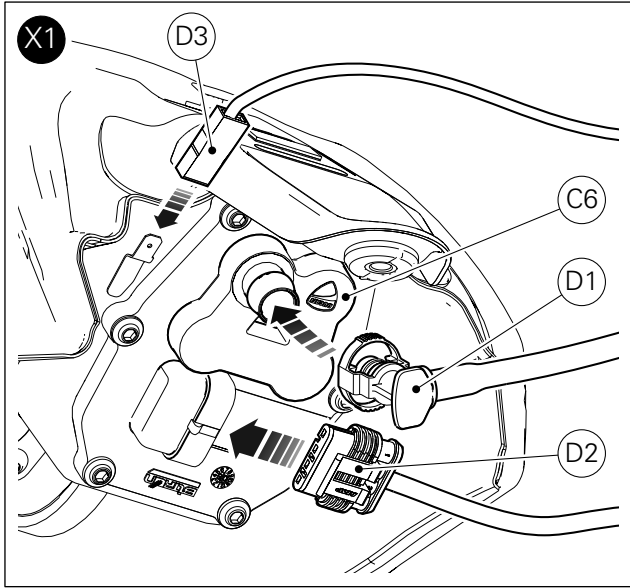

Remontagem do depósito

Posicione o depósito (C) na moto, prestando atenção para não o danificar.

Ligue o tubo de drenagem (D5) e o tubo de respiro/canister (D6), fixando-os com as braçadeiras metálicas.

Introduza os 2 parafusos (C5) nos suportes (E1) situados no chassis. Ligue a ficha da ramificação da cablagem (D4) da tomada da sonda de nível de combustível (C4), como mostrado no quadro (Y1).

Ligue a conexão rápida (D1) de alimentação de combustível à flange (C6), o conector (D2) da bomba de gasolina e o cabo de massa (D3), como mostrado no quadro (X1).

Abaixe o depósito (C) e encoste o parafuso (C2), entrepondo a anilha (C3).

Aperte o parafuso (C2) ao binário indicado.

Refitting the tank

Position tank (C) on motorcycle, paying attention not to damage it. Connect drain tube (D5) and canister/breather pipe (D6) and secure them using metal clamps.

Fit no.2 pins (C5) on supports (E1) located on frame.

Connect wiring branch plug (D4) of fuel level sensor plug (C4), as shown in box (Y1).

Connect fuel supply quick coupling (D1) to flange (C6), connector (D2) of fuel pump and ground cable (D3), as shown in box (X1).

Lower tank (C) and start screw (C2) placing washer (C3) in-between.

Tighten screw (C2) to the specified torque.

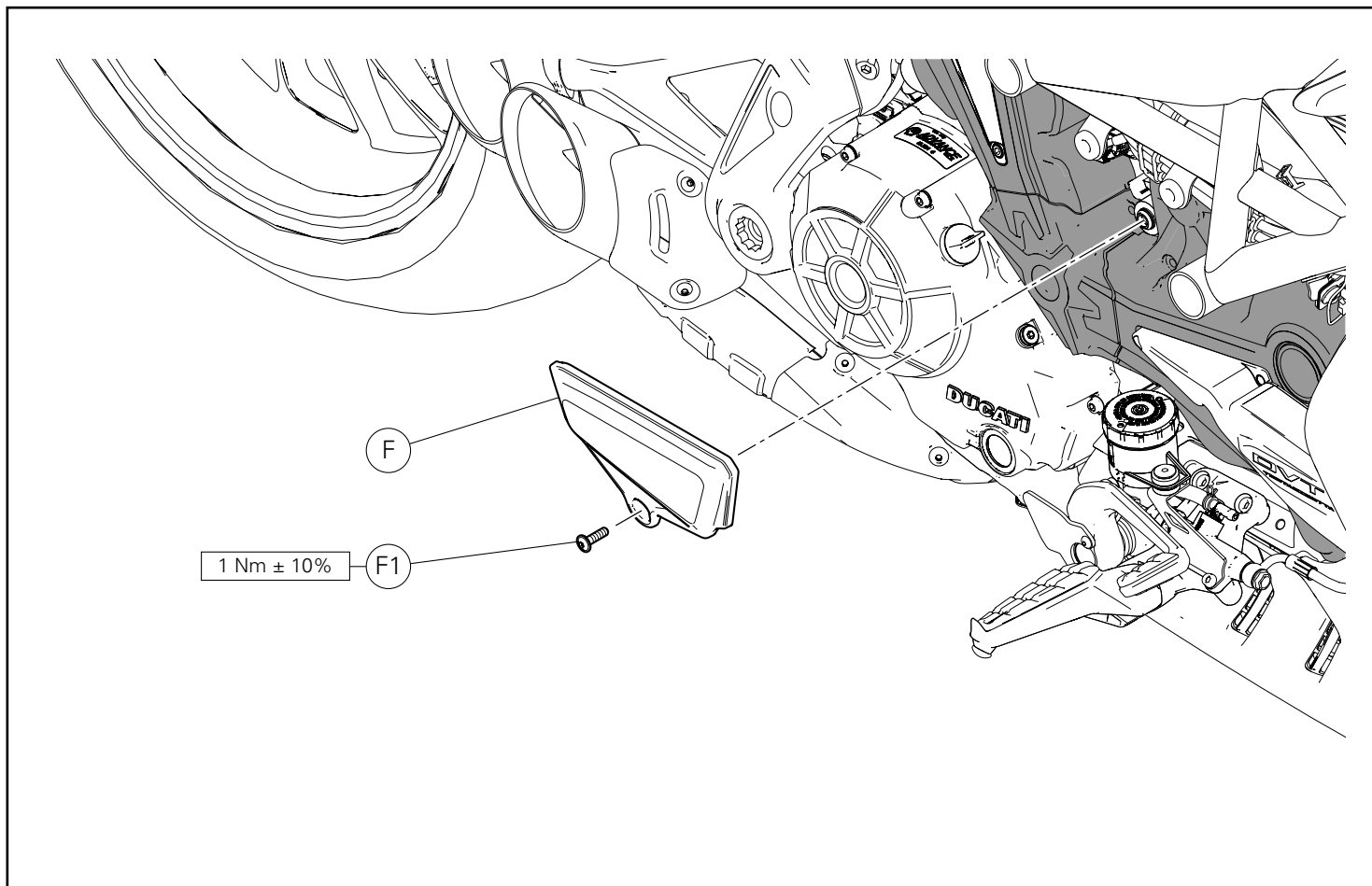

Remontagem da cobertura do motor direita

Posicione a cobertura do motor direita (F) e encoste o parafuso original (F1).
Aperte o parafuso (F1) ao binário indicado.

Engine RH cover reassembly

Position engine RH cover (F) and start original screw (F1).
Tighten screw (F1) to the specified torque.

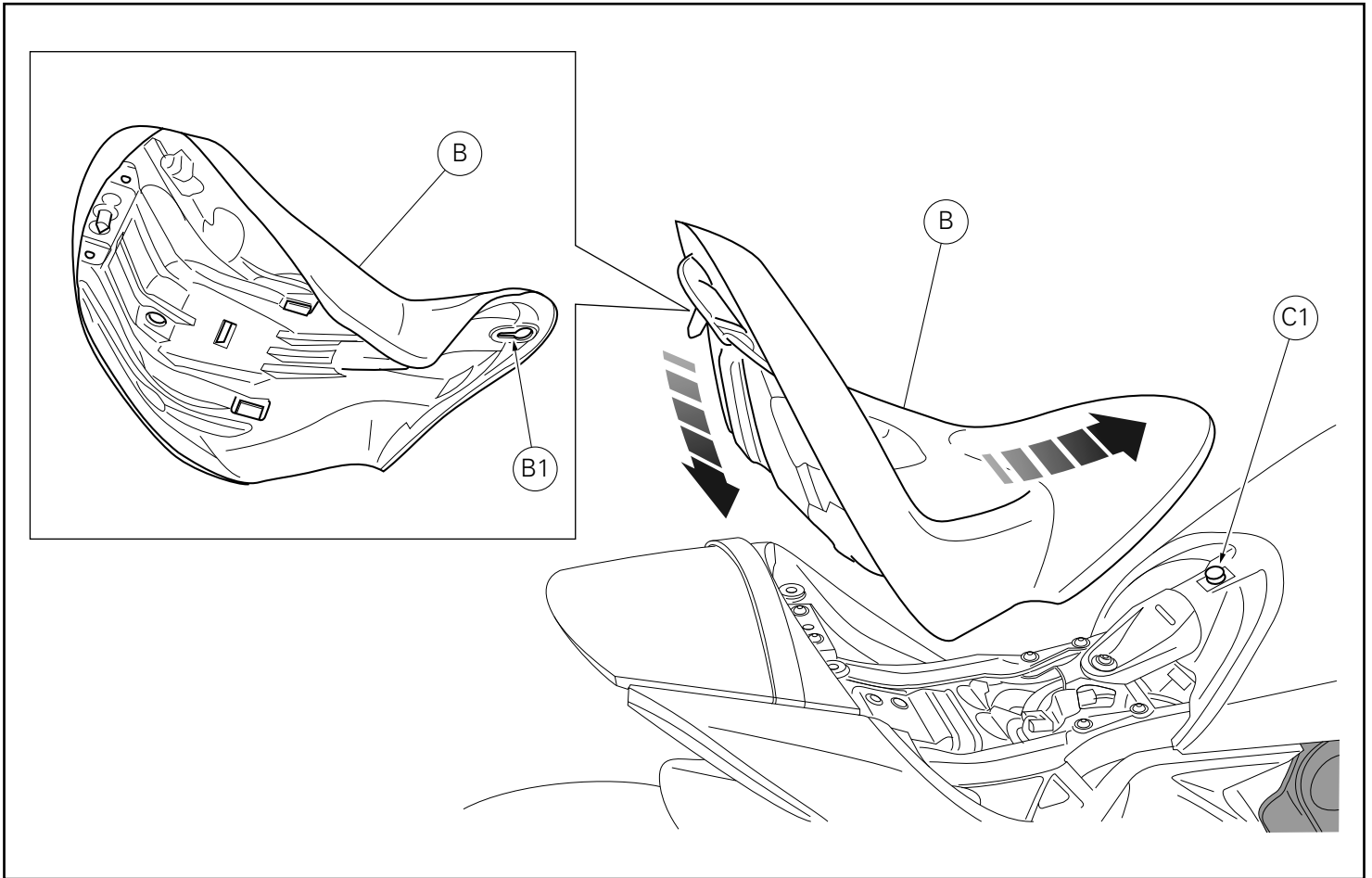

Repose selle pilote

Positionner la selle pilote (B), en introduisant le pivot du réservoir (C1) dans le cran (B1) de la selle.

Déplacer vers l'avant du motorcycle la selle (B) jusqu'en butée.

Appuyer sur l'extrémité arrière de la selle (B) jusqu'à ce que l'on entende le déclic du verrou de la serrure.

S'assurer que le bon accrochage est survenu en tirant avec modération la selle du pilote vers le haut.

Sortir la clé de la serrure.

Rider seat reassembly

Position rider seat (B) fitting tank pin (C1) in slot (B1) of the seat. Move seat (B) towards the front side of the motorcycle until it stops.

Press seat (B) rear end until locking latch snaps.

Make sure that the rider seat is properly secured by gently pulling it upwards.

Remove key from the lock.

Kit cárter correa de distribución タイミングベルトカバーキット



Símbolos

Para una lectura rápida y racional se han empleado símbolos que evidencian situaciones de máxima atención, consejos prácticos o simples informaciones. Prestar mucha atención al significado de los símbolos porque su función consiste en omitir la repetición de conceptos técnicos o advertencias de seguridad. Los símbolos deben considerarse como verdaderos "apuntes". Consultar esta página cada vez que se tengan dudas sobre su significado.



Atención

El incumplimiento de las instrucciones indicadas puede crear una situación de peligro y ocasionar graves lesiones e incluso la muerte.



Importante

Indica la posibilidad de provocar un daño al vehículo y/o a sus componentes si no se siguen las instrucciones indicadas.



Notas

Suministra útiles informaciones sobre la operación en curso.

Referencias

Las partes resaltadas en gris y la referencia numérica (Por ej. ①) representan el accesorio que se debe instalar y los eventuales componentes de montaje suministrados en el kit.

Las partes con referencia alfabética (Por ej. (A)) representan los componentes originales presentes en la motocicleta.

Todas las indicaciones derecha o izquierda se refieren al sentido de marcha de la motocicleta.

Advertencias generales



Atención

Las operaciones descritas en las siguientes páginas deben realizarse correctamente para no perjudicar la seguridad del piloto.



Atención

Las operaciones descritas en las siguientes páginas deben realizarse correctamente para no perjudicar la seguridad del piloto.



Notas

La documentación necesaria para realizar el montaje del Kit es el: MANUAL DE TALLER, relativo al modelo de moto en vuestro poder.



Notas

Si fuera necesario sustituir un componente del kit, consultar la tabla de recambios adjunta.

シンボル

素早くかつ合理的に読み進めることができるように、本マニュアルではいくつかのシンボルを導入し、最大限の注意を払う必要がある状況や、推奨事項、または一般情報を明確にしています。技術的概念や安全に関する警告を繰り返し記載する必要がないように機能しているため、各シンボルの意味に十分注意してください。シンボルは、実際上の“覚え書き”であると考えてください。シンボルなどの意味がわからなくなったり疑問に思う場合は、必ずこのページで調べるようにしてください。



注記

この説明書に従わずに使用すると危険な状況を招き、重大なけが、あるいは死をももたらす原因となることがあります。



重要

この説明書に従わずに使用すると、車体及び/ 又はその部品に損害を招く可能性があります。



参考

操作中の内容に関する有用な情報を掲載しています。

参照

灰色で表示する部品、および参照番号 (Es. ①) で表示する部品は、キットに付属する取り付け部品および組み立て部品を示します。

参照アルファベット (Es. (A)) で表示する部品は、車両に付属するオリジナル部品を示します。

すべての右及び左の指示は車体の進行方向を向いたものです。

一般警告事項



注記

以下のページに記載されている作業が規定通りに実施されないと、ライダーの安全性を脅かすおそれがあります。



注記

以下のページに記載されている作業が規定通りに実施されないと、ライダーの安全性を脅かすおそれがあります。



参考

キットの取り付けに必要な資料：お手持ちの車両モデルに対応するワークショップマニュアル。



参考

キットの部品を交換する必要がある場合は、添付のスペアパーツ表を参照してください。

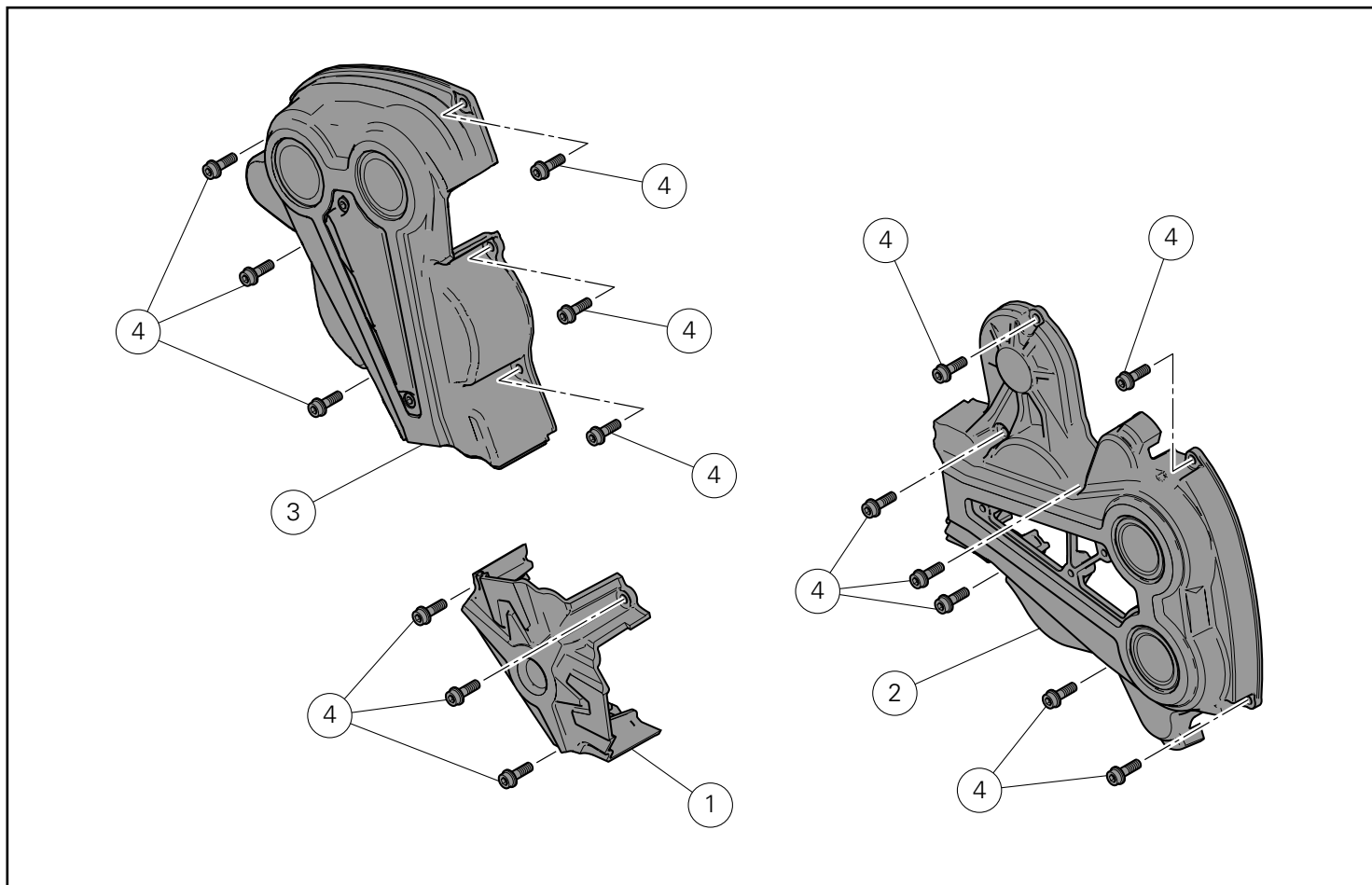

Pos.	Denominacion	説明
1	Tapa central	センターカバー
2	Tapa horizontal	水平カバー
3	Tapa vertical	垂直カバー
4	Tornillo TCEIF M6x18	スクリュー TCEIF M6X18

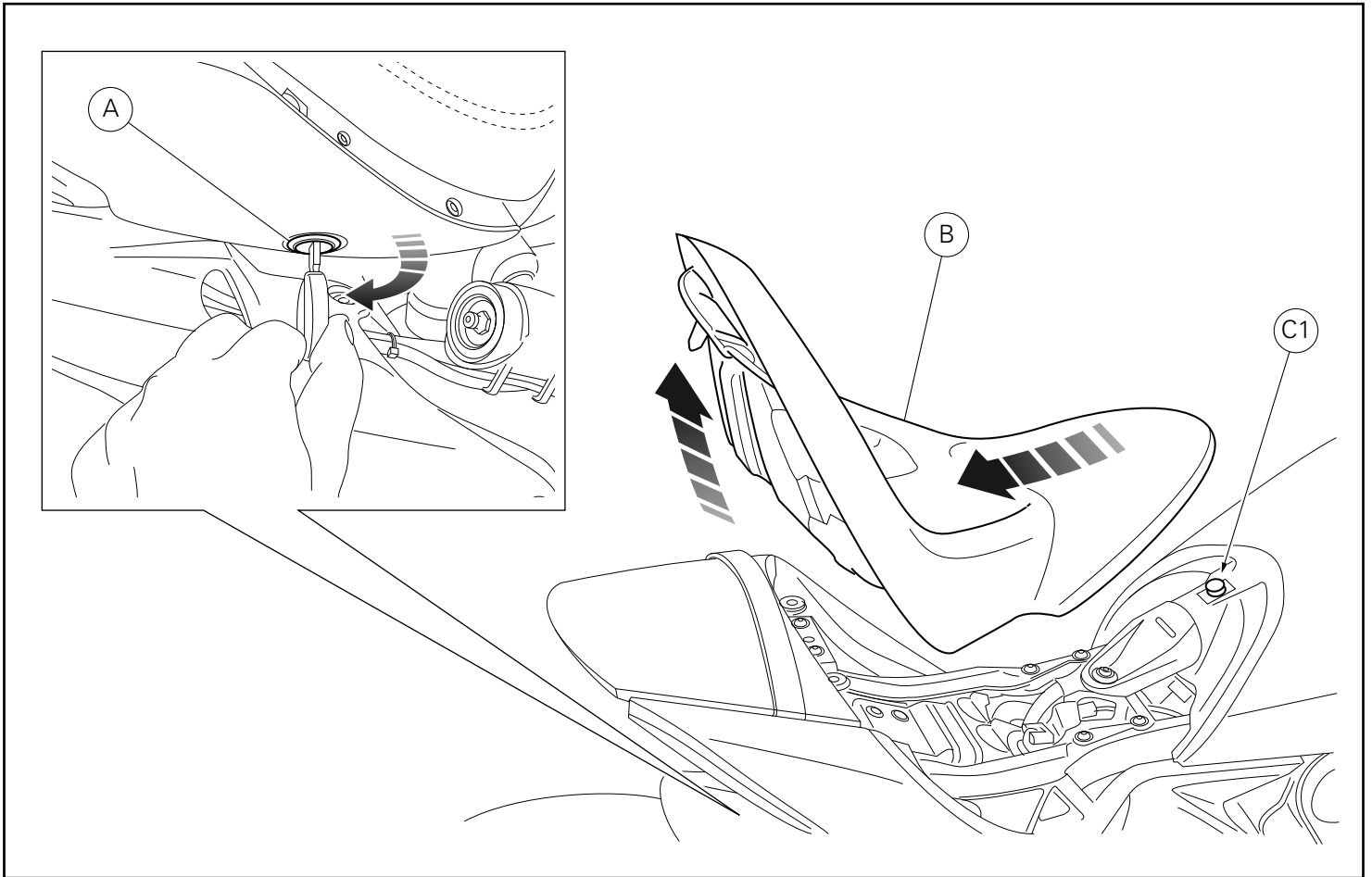

Desmontaje componentes originales

Desmontaje asiento piloto

Introducir la llave en la cerradura (A) y girarla en el sentido de las agujas del reloj hasta oír el chasquido del gancho del asiento piloto (B).

Extraer el asiento (B) del perno del depósito (C1), tirándolo hacia atrás y al mismo tiempo hacia arriba.

オリジナル部品の取り外し

ライダーシートの取り外し

鍵穴 (A) にキーを差し込み、カチッと音がしてライダーシート (B) のロックが外れるまで鍵を時計回りに回します。

燃料タンクのピン (C1) からシート (B) を後ろ側へ引きながら同時に上に持ち上げて抜き取ります。

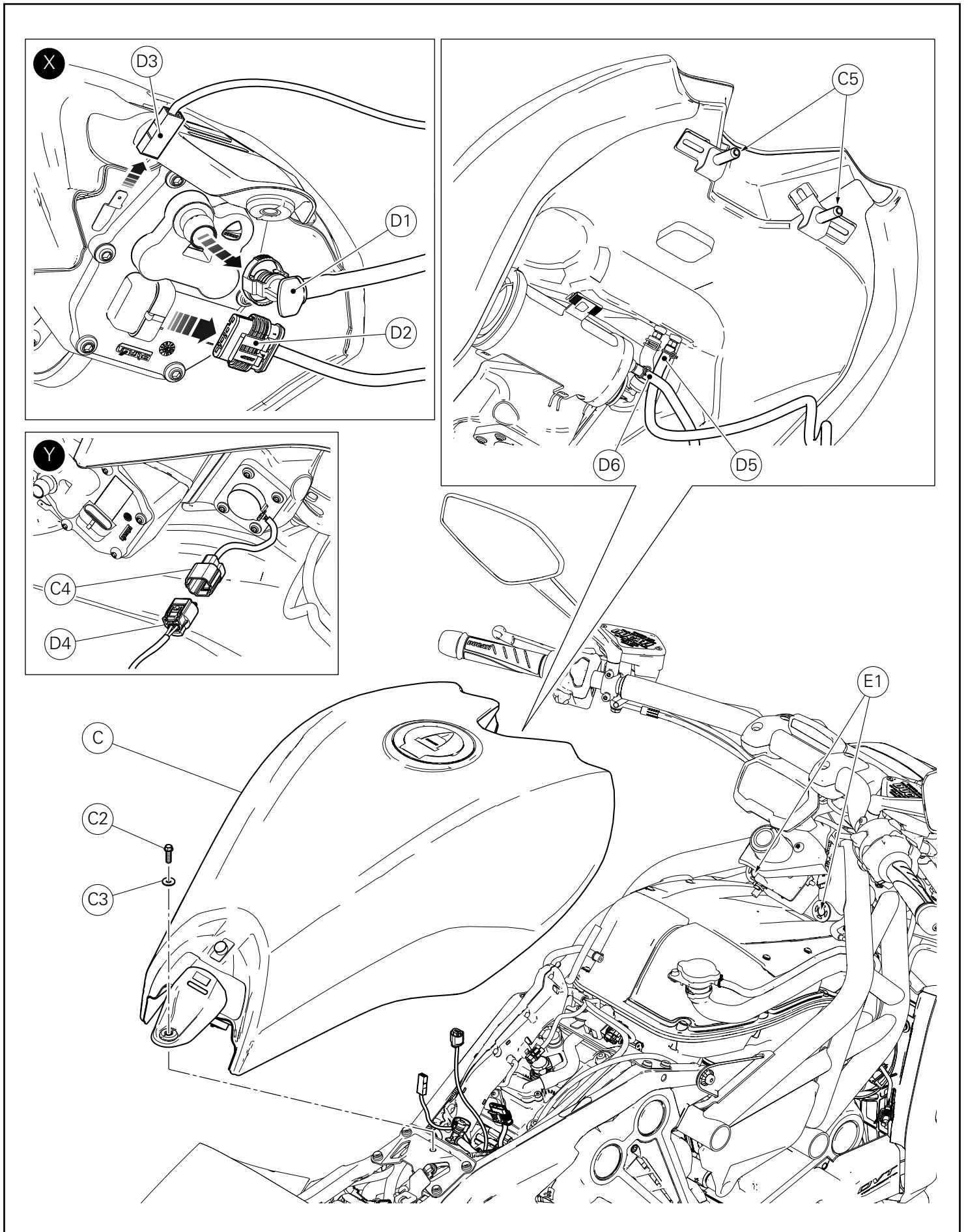

Desmontaje depósito

Desatornillar y recuperar el tornillo (C2) con arandela (C3).

Levantar la parte trasera del depósito (C) para acceder a su parte inferior.

Desconectar el empalme rápido (D1) de alimentación combustible, el conector (D2) de la bomba combustible y el cable de masa (D3), como mostrado en el recuadro (X).

Desconectar la clavija del tramo cableado (D4) de la toma sonda nivel combustible (C4), como mostrado en el recuadro (Y).

Levantar el depósito extrayendo los 2 pernos (C5) de los soportes (E1) ubicados en el bastidor.

Desconectar el tubo de drenaje (D5) y el tubo de alivio/cánister (D6).

Quitar el depósito (C), prestando atención a no dañarlo.

フューエルタンクの取り外し

スクリュー (C2) を緩めて外し、ワッシャー (C3) と一緒に回収します。

フューエルタンク (C) の下部で作業できるように、フューエルタンクの後部を持ち上げます。

燃料供給のクイックカップリング (D1)、燃料ポンプのコネクター (D2)、アースケーブル (D3) を枠内 (X) に示されているように取り外します。

枠内 (Y) に示されているように、フューエルレベルセンサーソケット (C4) の分岐配線プラグ (D4) を切り離します。

フレーム側のマウント (E1) から 2 本のピン (C5) を引き抜いて、フューエルタンクを持ち上げます。

ドレンホース (D5) とブリーザー/キャニスターホース (D6) を切り離します。

フューエルタンク (C) を破損しないように注意しながら取り外します。

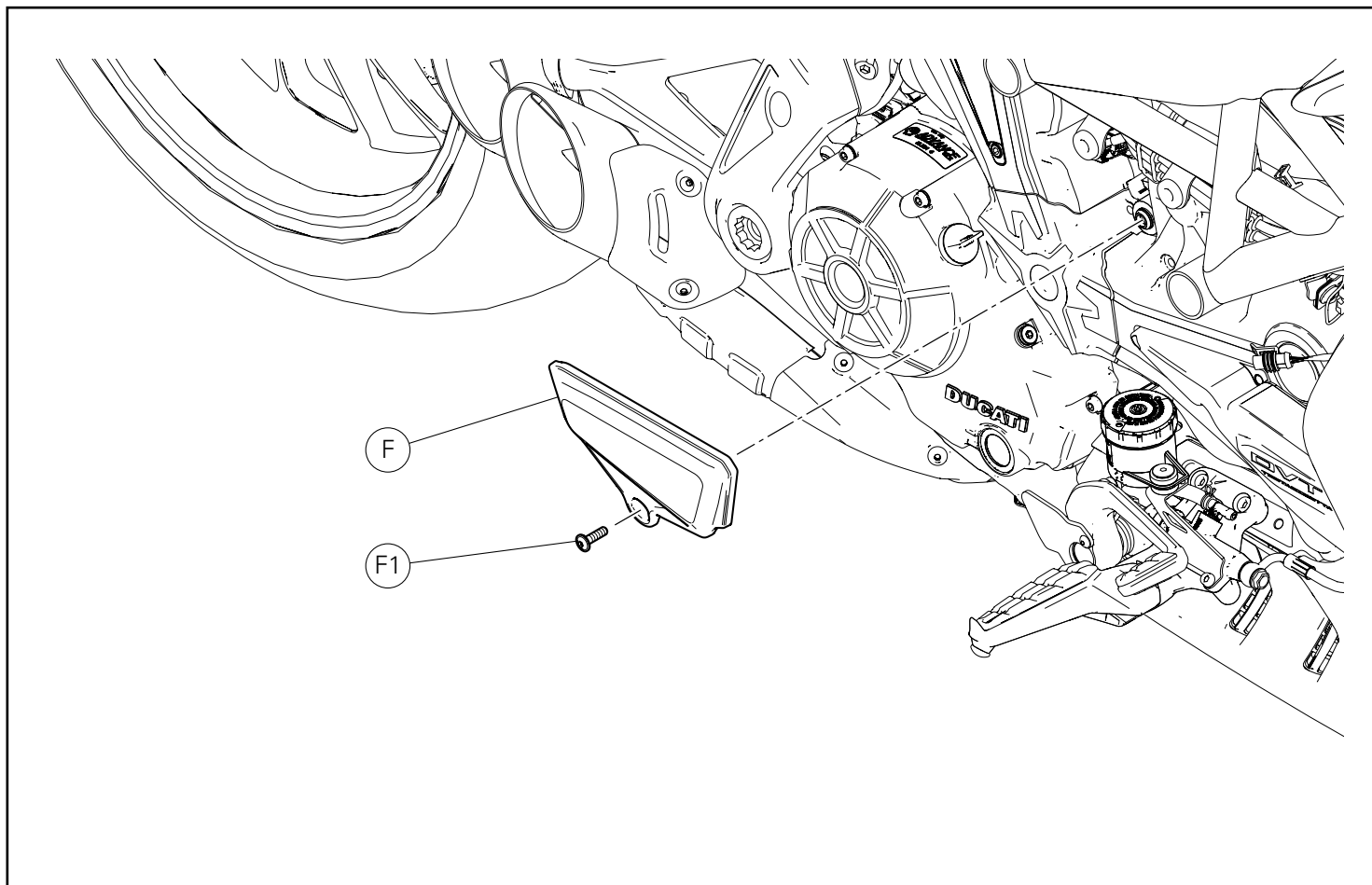

Desmontaje cover motor derecho

Operando en el lado derecho de la motocicleta, desatornillar el tornillo (F1) y quitar el cover motor derecho (F).

右エンジンカバーの取り外し

車両の右側で作業します。スクリュー (F1) を緩めて外し、右エンジンカバー (F) を取り外します。

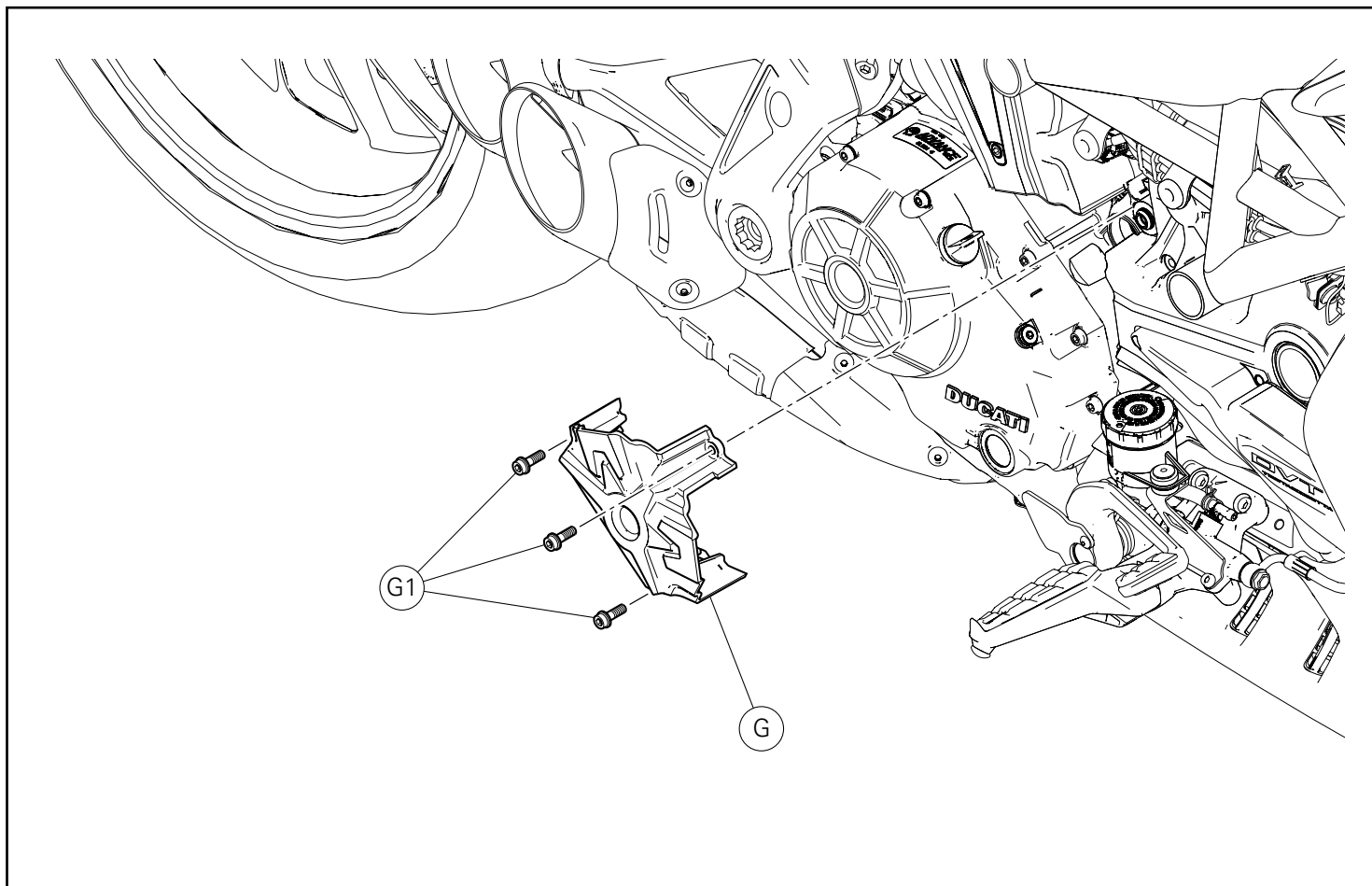

Desmontaje lámina cubre correa central

Desatornillar los 3 tornillos (G1) y quitar la lámina correa central (G).

センターベルトカバーの取り外し

3本のスクリュー (G1) を緩めて外し、センターベルトカバー (G) を取り外します。

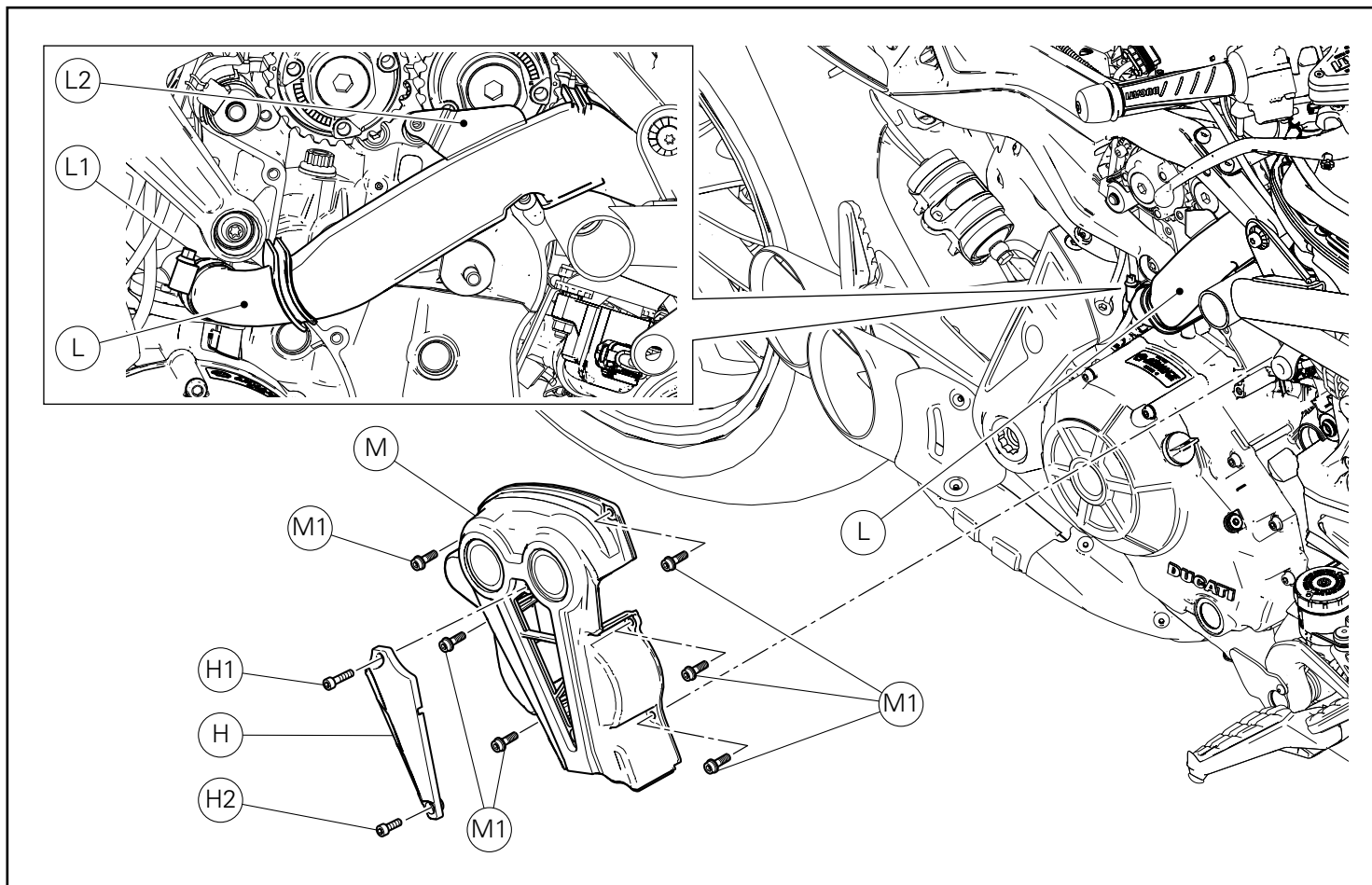

Desmontaje lámina cubre correa vertical

Desatornillar el tornillo (H1) y el tornillo (H2), luego quitar el cover (H).

Recuperar el tornillo (H1), el tornillo (H2), y el cover (H).

Aflojar la abrazadera (L1) y desconectar el tubo blow-by (L) para simplificar el desmontaje de la lámina cubre correa vertical (M).

Desatornillar los 6 tornillos (M1) y quitar la lámina cubre correa vertical (M).

Prestar atención a que la plaqueta (L2) permanezca en su posición, como mostrado en el recuadro.

バーチカルベルトカバーの取り外し

スクリュー (H1)、スクリュー (H2) を緩めて外し、カバー (H) を取り外します。

スクリュー (H1)、スクリュー (H2)、カバー (H) を回収します。バーチカルベルトカバー (M) を取り外しやすきように、クランプ (L1) を緩めてブローバイホース (L) を取り外します。

6 本のスクリュー (M1) を緩めて外し、バーチカルベルトカバー (M) を取り外します。

枠内に示すように、プレート (L2) の位置が動かないように注意してください。

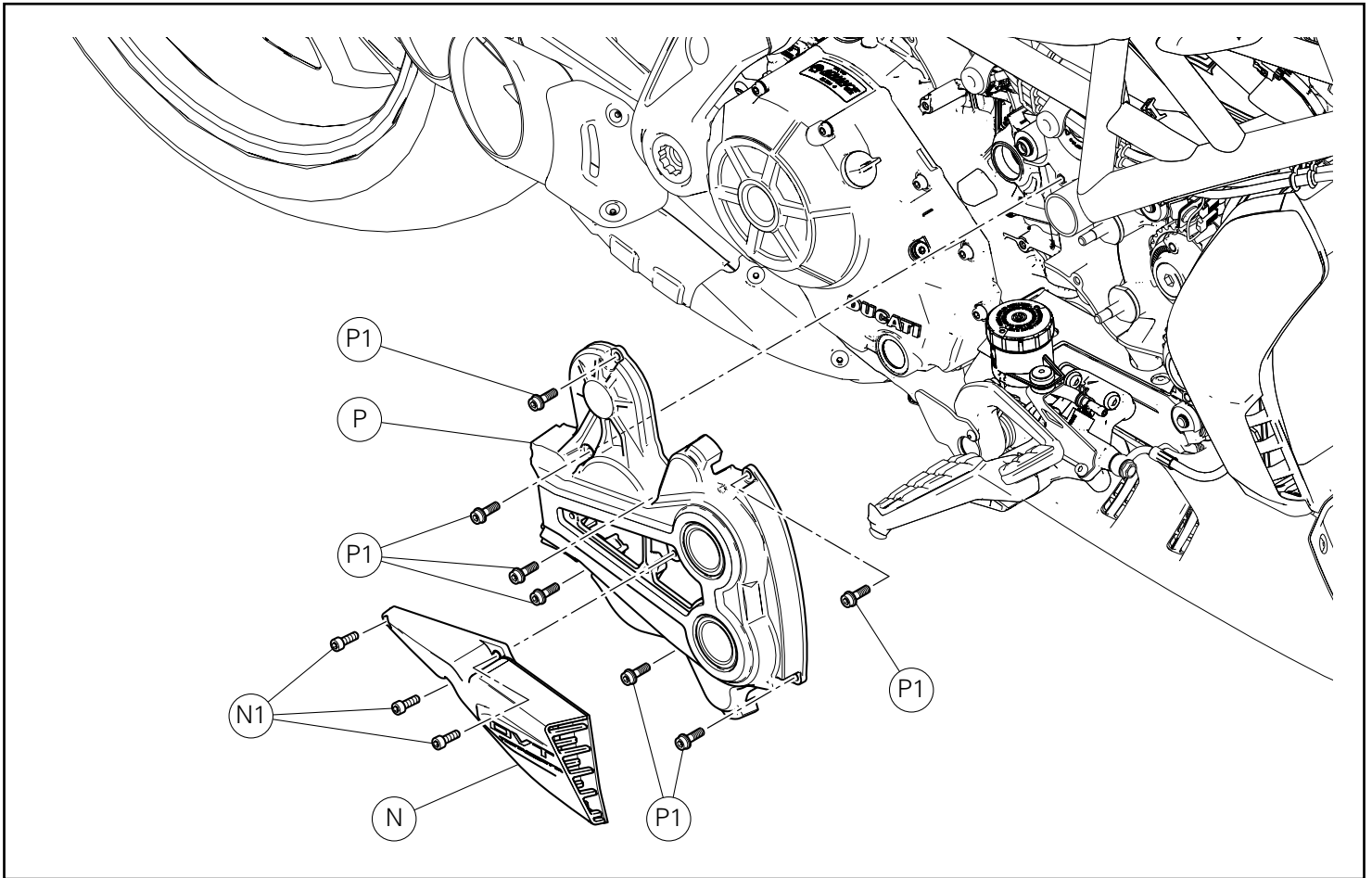

Desmontaje lámina cubre correa horizontal

Desatornillar los 3 tornillos (N1) y quitar el encañador de aire (N).
Recuperar los 3 tornillos (N1) y el encañador de aire (N).
Desatornillar los 7 tornillos (P1) y quitar la lámina cubre correa horizontal (P).

水平ベルトカバーの取り外し

3 本のスクリュー (N1) を緩めて外し、エアコンベヤー (N) を取り外します。
3 本のスクリュー (N1) とエアコンベヤー (N) を回収します。
7 本のスクリュー (P1) を緩めて外し、水平ベルトカバー (P) を取り外します。

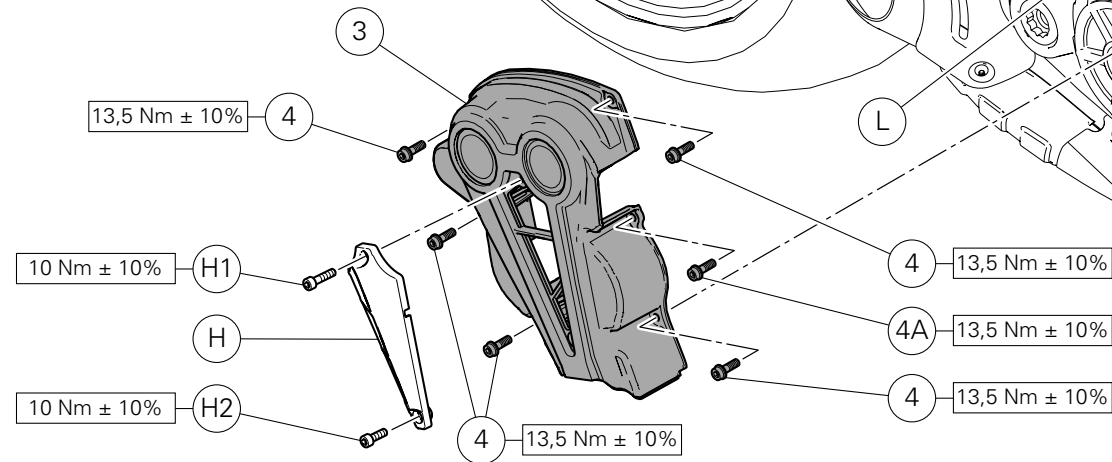
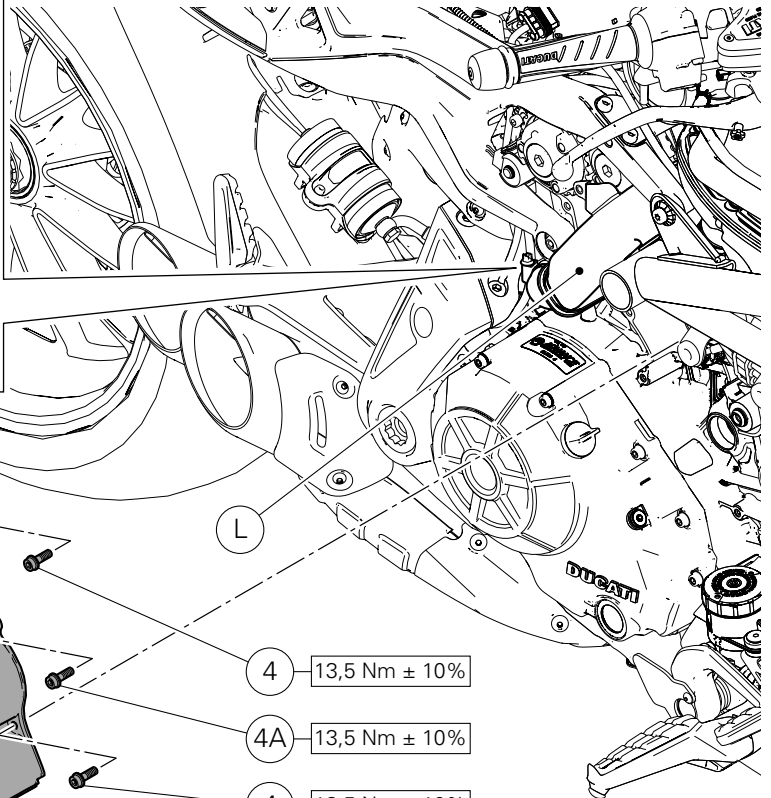
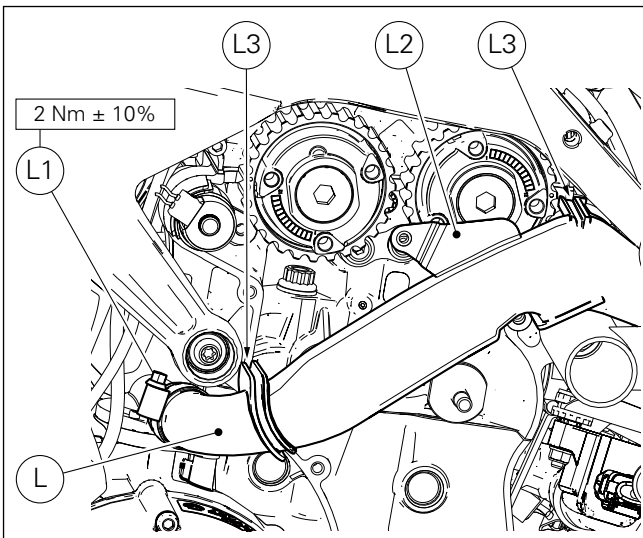
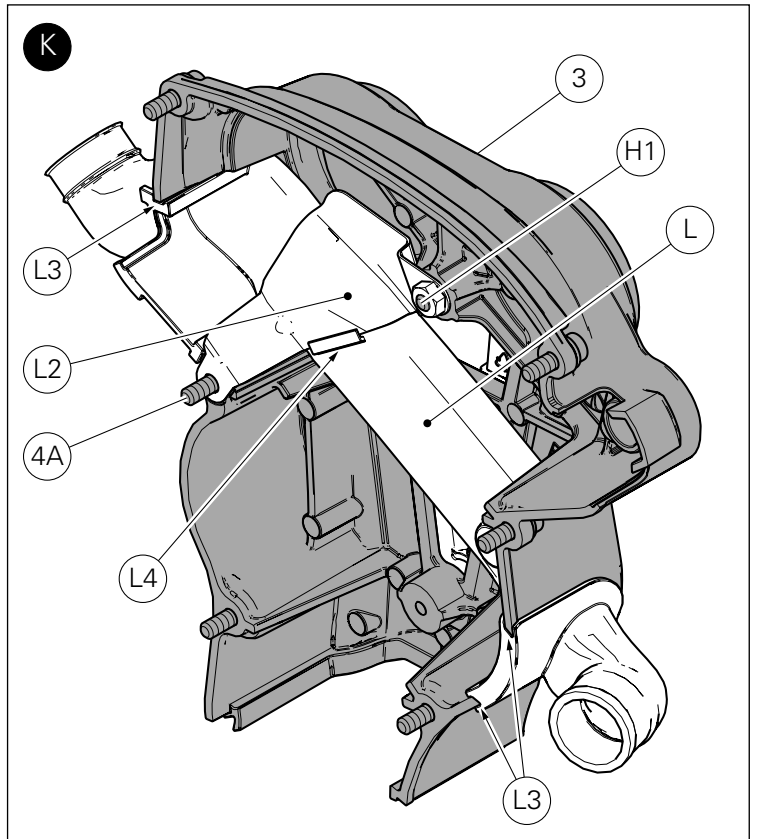
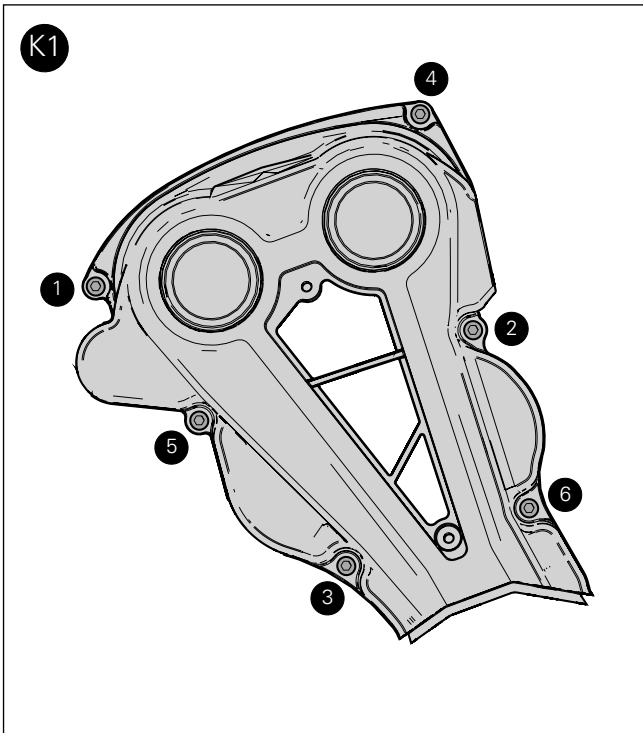

Montaje componentes kit



Importante

Controlar, antes del montaje, que todos los componentes se encuentren limpios y en perfecto estado.
Adoptar todas las precauciones necesarias para evitar daños en la superficie exterior de los componentes donde se debe operar.

Montaje lámina cubre correa vertical

Premontar el cover (H) en la lámina cubre correa vertical (3) e introducir los tornillos originales (H1) y (H2).
Ajustar el tornillo (H2) al par de apriete indicado.
Colocar la lámina cubre correa horizontal (3) en el tubo blow-by (L) en modo que los alojamientos (L3) estén perfectamente introducidos en la lámina cubre correa horizontal (3).
Desde el lado opuesto, controlar la correcta posición de la plaqueta (L2), verificando que esté introducida en el diente (L4), y que los orificios correspondan con los de la lámina cubre correa vertical (3), como mostrado en el recuadro (K).
Introducir los tornillos (H1) y (4A).
Ajustar el tornillo (H1) al par de apriete recomendado.
Llevar a su posición la lámina cubre correa vertical (3) e introducir el tornillo (4A) y los 5 tornillos (4).
Conectar el tubo blow-by (L) a la válvula blow-by.
Ajustar la abrazadera (L1) al par de apriete indicado.
Ajustar el tornillo (4A) y los 5 tornillos (4) al par de apriete recomendado, respetando la secuencia indicada en el recuadro (K1).

キット部品の取り付け



重要

取り付け前にすべての部品に汚れがなく、完璧な状態であることを確認します。作業する部品の外側表面を傷つけないために、必要な予防措置を取ってください

バーチカルベルトカバーの取り付け

バーチカルベルトカバー (3) にカバー (H) を仮取り付けし、オリジナルスクリュー (H1) および (H2) を差し込みます。
スクリュー (H2) を 規定のトルクで締め付けます。
水平ベルトカバー (3) をブローバイホース (L) に配置します。このとき、所定の位置 (L3) を水平ベルトカバー (3) に完全にはめ込んでください。
反対側から、プレート (L2) が正しい位置にあることを確認します。枠内 (K) に示されているように、プレートがツメ (L4) に挿入されていること、また穴がバーチカルベルトカバー (3) 側の穴と揃っていることを確認してください。
スクリュー (H1)、スクリュー (4A) を差し込みます。
スクリュー (H1) を 規定のトルクで締め付けます。
バーチカルベルトカバー (3) を正しい位置に取り付け、スクリュー (4A) および 5 本のスクリュー (4) を差し込みます。
ブローバイホース (L) をブローバイバルブに接続します。
クランプ (L1) を規定のトルクで締め付けます。
スクリュー (4A) および 5 本のスクリュー (4) を枠内 (K1) に示されている順に従い規定のトルクで締め付けます。

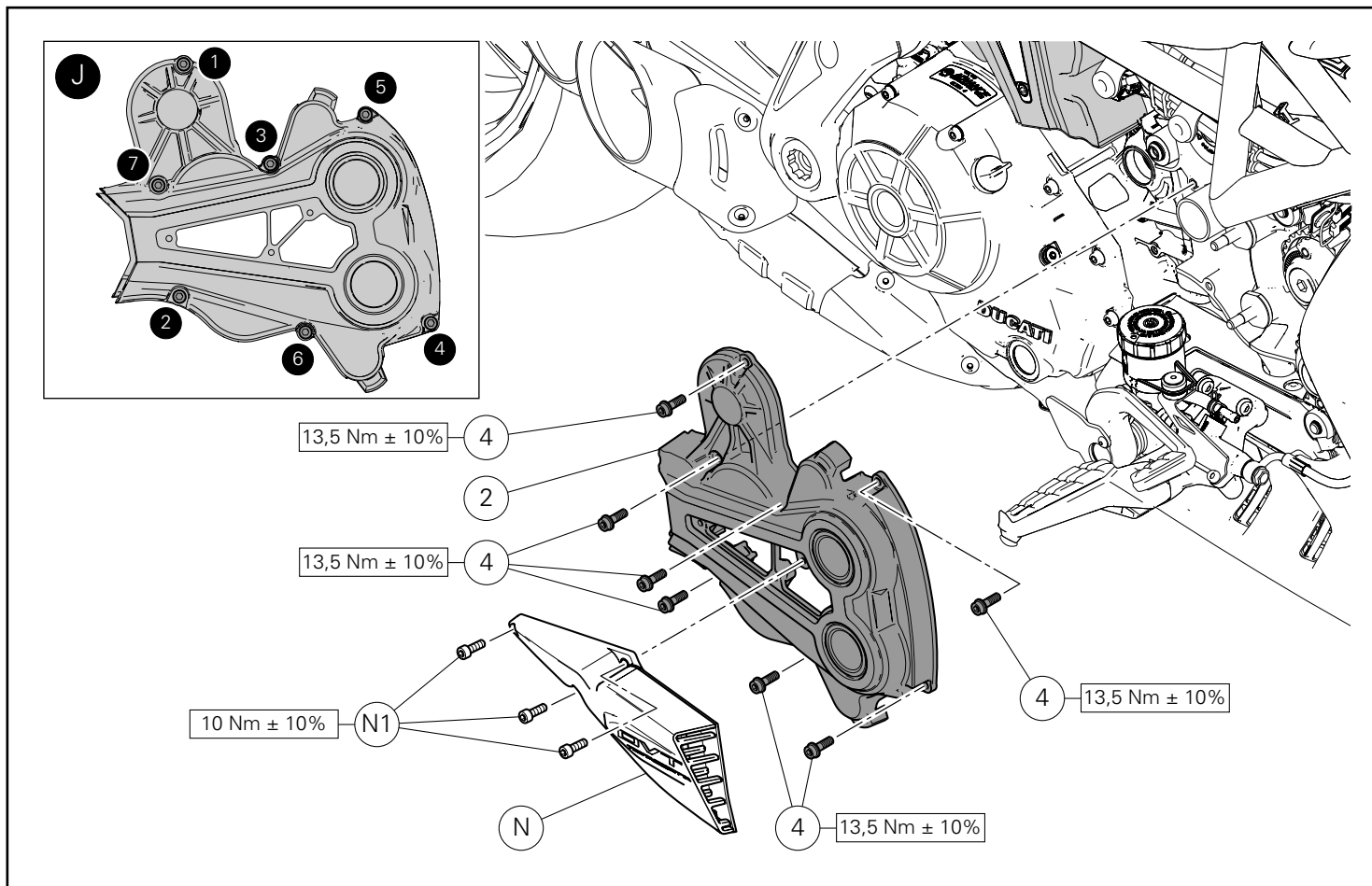

Montaje lámina cubre correa horizontal

Posicionar la lámina cubre correa horizontal (2) e introducir los 7 tornillos (4).

Ajustar los 7 tornillos (4) al par de apriete recomendado, respetando la secuencia indicada en el recuadro (J).

Colocar el encañador de aire (N) en la lámina cubre correa horizontal (2) e introducir los 3 tornillos originales (N1).

Ajustar los 3 tornillos (N1) al par de apriete indicado.

ホリゾンタルベルトカバーの取り付け

ホリゾンタルベルトカバー (2) を取り付け、7 本のスクリュー (4) を差し込みます。

7 本のスクリュー (4) を枠内 (J) に示されている順に従い規定のトルクで締め付けます。

エアコンベヤー (N) をホリゾンタルベルトカバー (2) に配置し、3 本のオリジナルスクリュー (N1) を差し込みます。

3 本のスクリュー (N1) を規定のトルクで締め付けます。

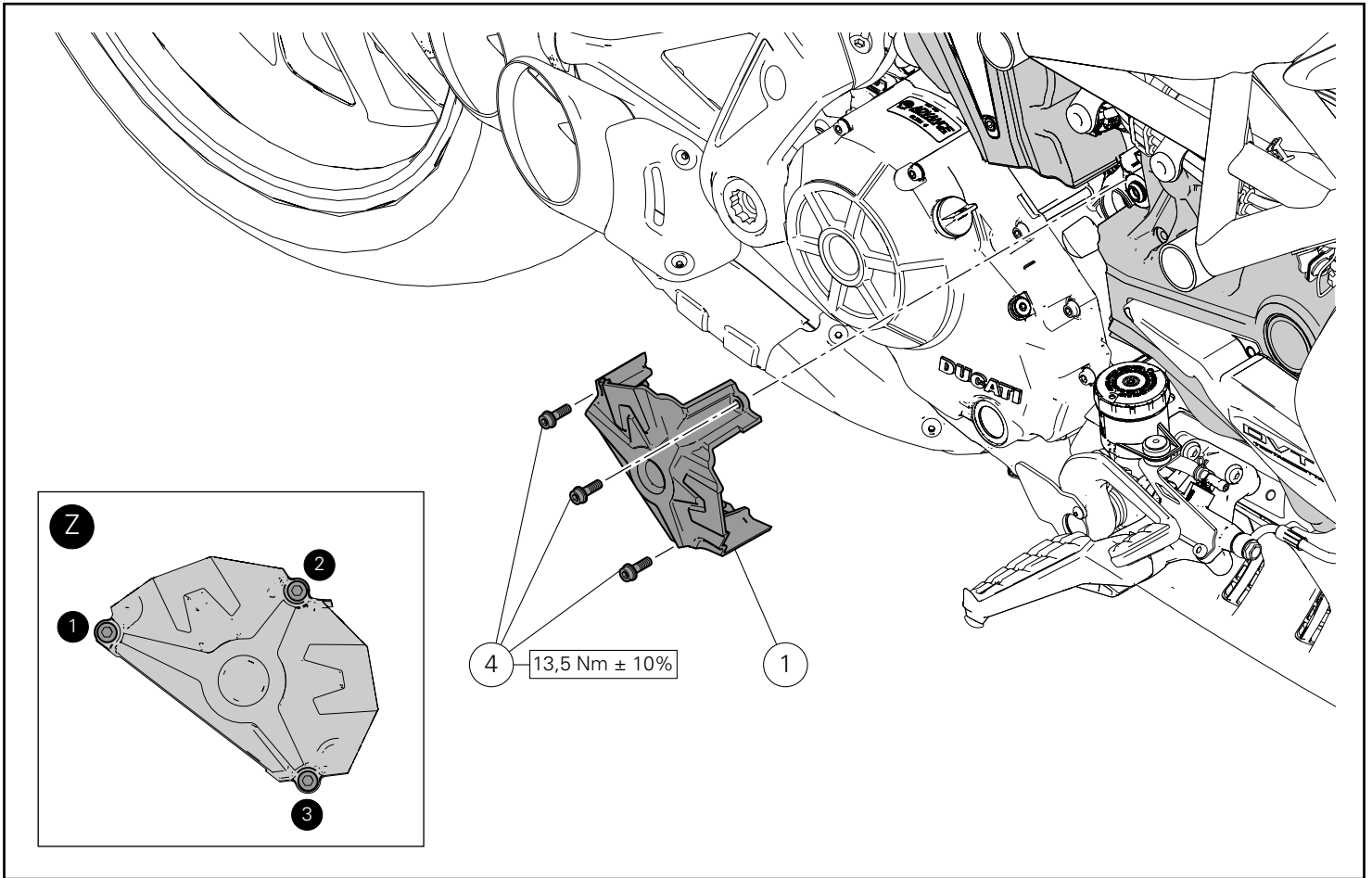

Montaje lámina cubre correa central

Posicionar la lámina cubre correa central (1) e introducir los 3 tornillos (4).

Ajustar los 3 tornillos (4) al par de apriete recomendado, respetando la secuencia indicada en el recuadro (Z).

センターベルトカバーの取り付け

センターベルトカバー (1) を取り付け、3 本のスクリュー (4) を差し込みます。

3 本のスクリュー (4) を枠内 (Z) に示されている順に従い規定のトルクで締め付けます。

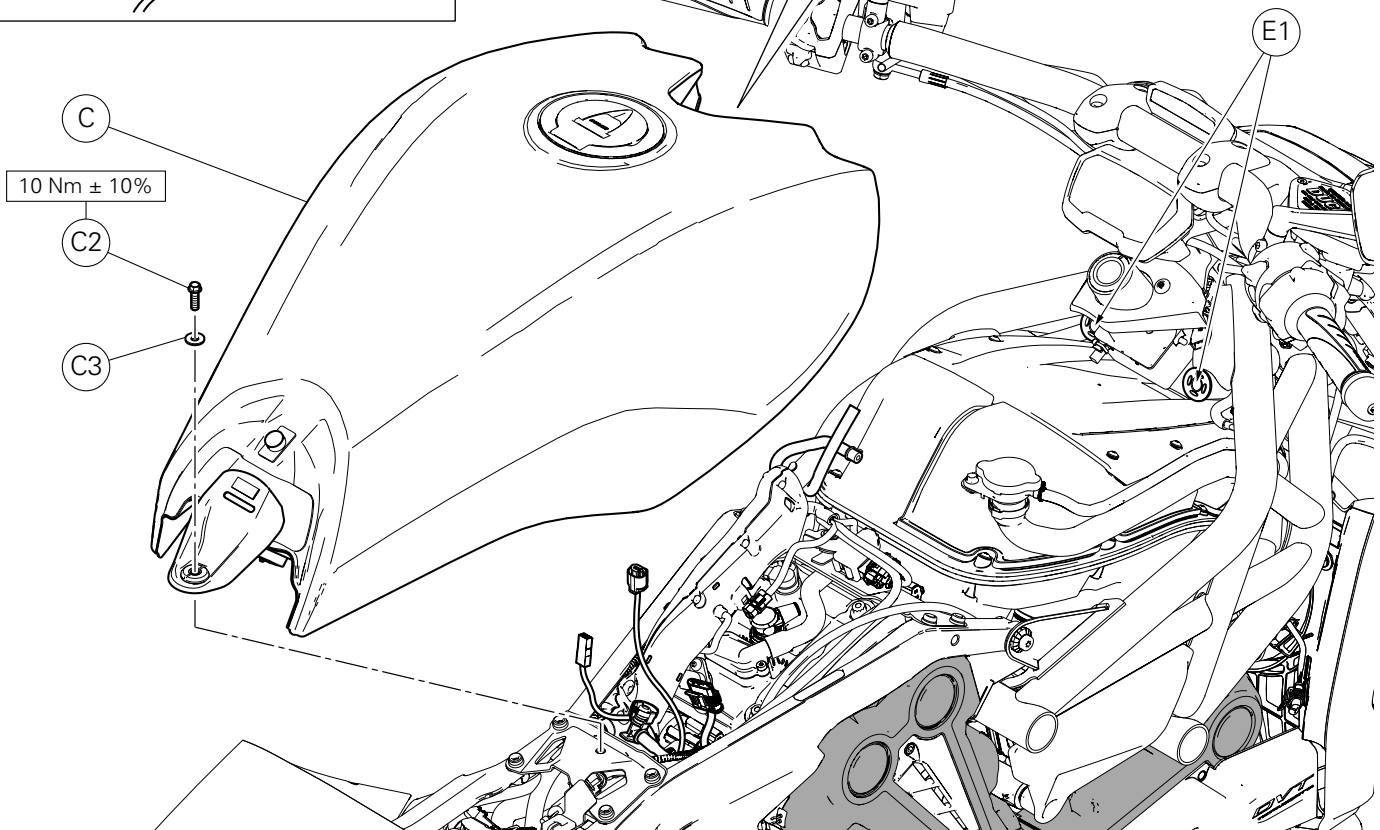
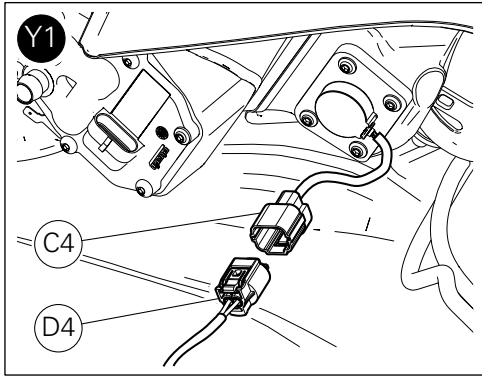
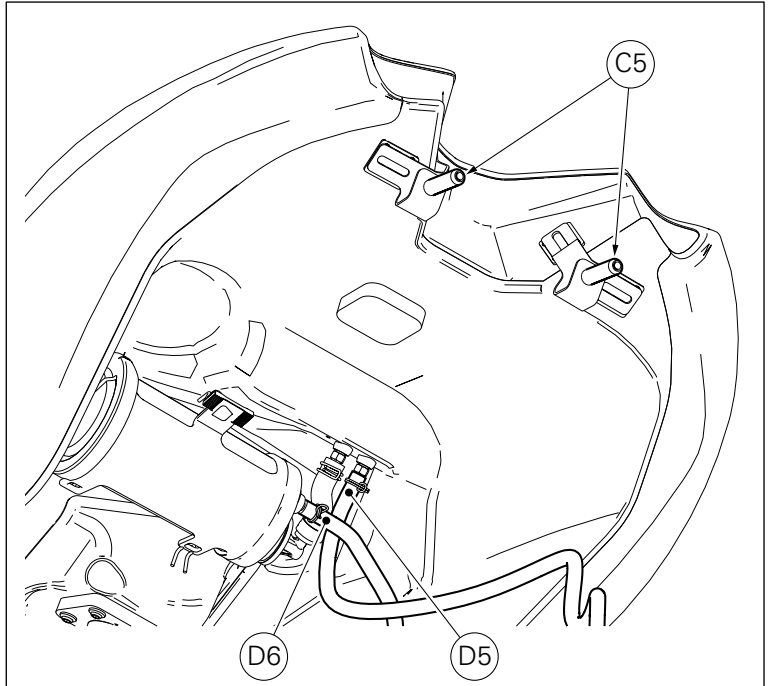
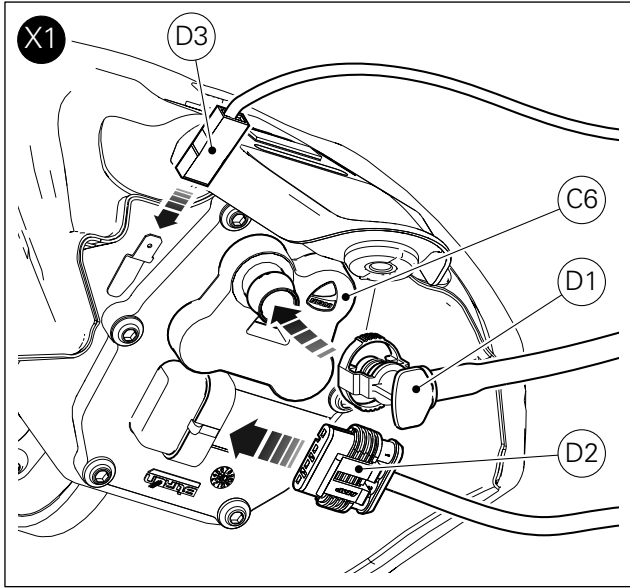

Montaje depósito

Colocar el depósito (C) en la motocicleta prestando atención a no dañarlo.

Conectar el tubo de drenaje (D5) y el tubo de alivio/cánister (D6) y fijarlos con las abrazaderas metálicas.

Introducir los 2 pernos (C5) en los soportes (E1) ubicados en el bastidor.

Conectar la clavija del tramo cableado (D4) de la toma sonda nivel combustible (C4), como mostrado en el recuadro (Y1).

Desconectar el empalme rápido (D1) de alimentación combustible a la brida (C6), el conector (D2) de la bomba combustible y el cable de masa (D3), como mostrado en el recuadro (X1).

Bajar el depósito (C) e introducir el tornillo (C2) interponiendo la arandela (C3).

Ajustar el tornillo (C2) al par de apriete indicado.

フューエルタンクの取り付け

フューエルタンク (C) を破損しないように注意しながら車両に配置します。

ドレンホース (D5)、ブリーザー/キャニスターホース (D6) を接続し、メタルクランプで固定します。

フレーム側のマウント (E1) に 2 本のピン (C5) を挿入します。

枠内 (Y1) に示されているように、フューエルレベルセンサーソケット (C4) の分岐配線プラグ (D4) を接続します。

枠内 (X1) に示されているように、燃料供給のクイックカップリング (D1) をフランジ (C6) に接続し、燃料ポンプのコネクター (D2)、アースケーブル (D3) を接続します。

フューエルタンク (C) を下げ、ワッシャー (C3) を間に挟んでスクリュー (C2) を差し込みます。

スクリュー (C2) を規定のトルクで締め付けます。

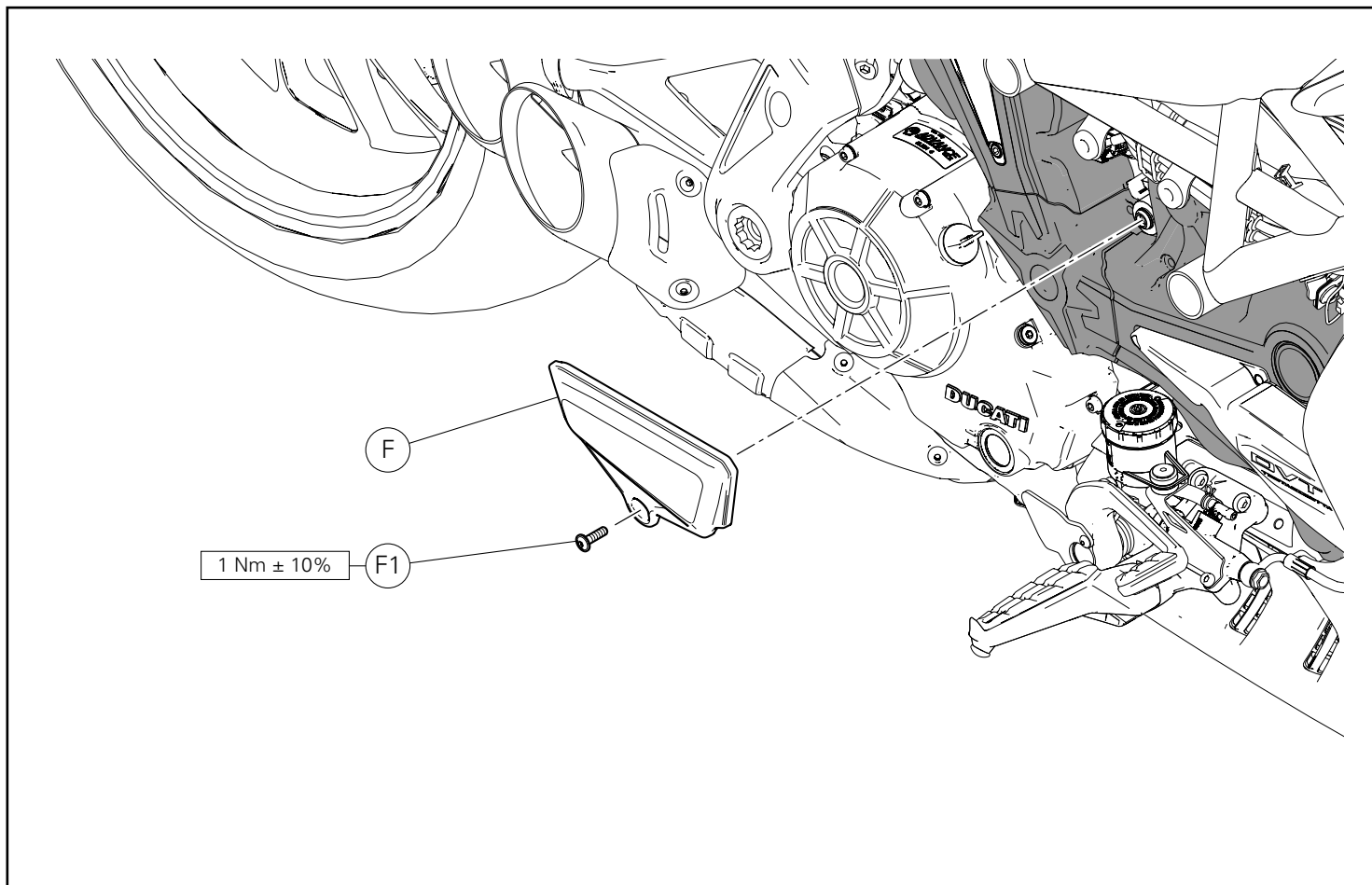

Montaje cover motor derecho

Colocar el cover motor derecho (F) e introducir el tornillo original (F1).

Ajustar el tornillo (F1) al par de apriete indicado.

右エンジンカバーの取り付け

右エンジンカバー (F) を配置し、オリジナルスクリュー (F1) を差し込みます。

スクリュー (F1) を規定のトルクで締め付けます。

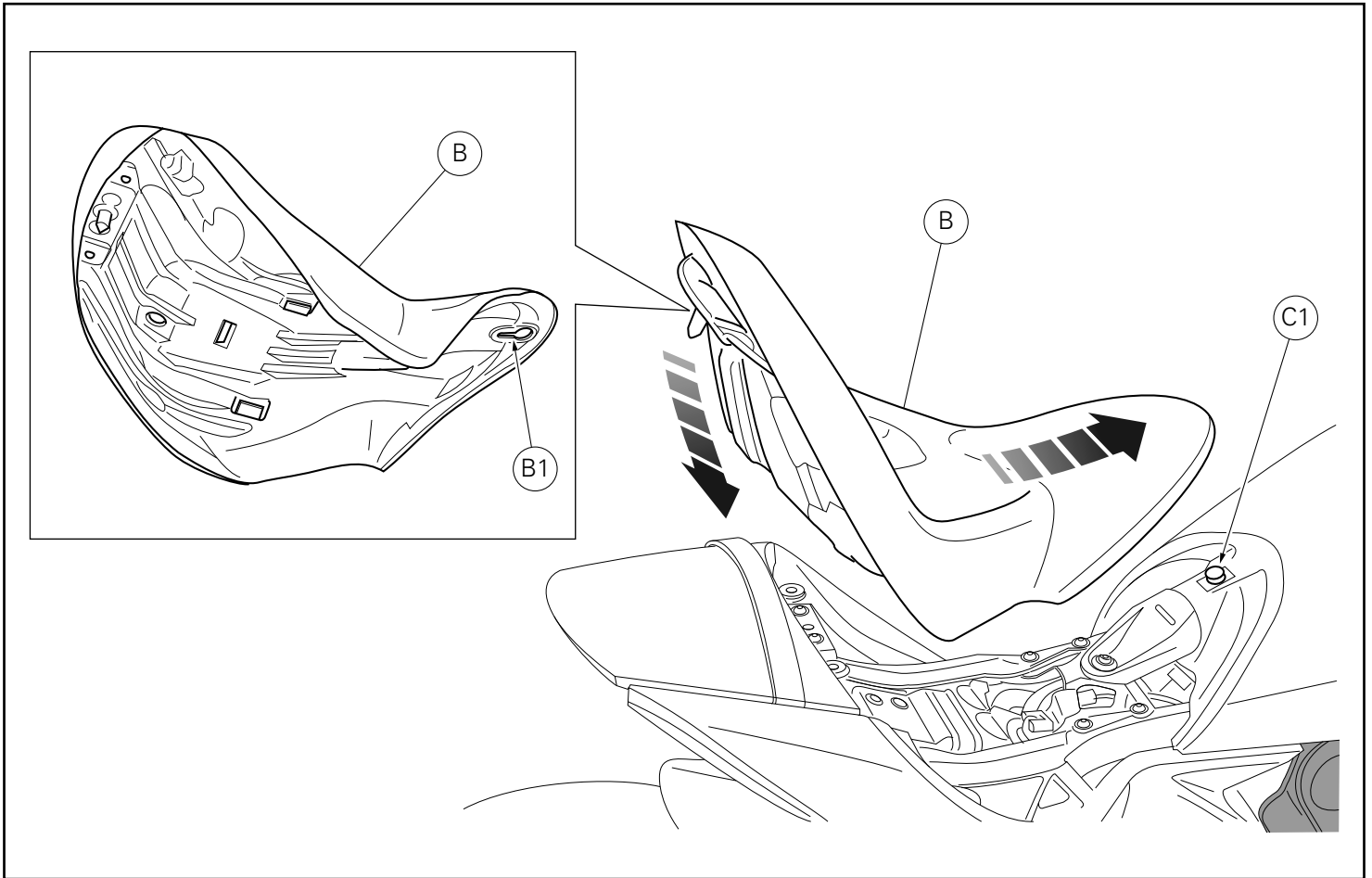

Montaje asiento piloto

Posicionar el asiento piloto (B), introduciendo el perno del depósito (C1) en el ojal (B1) del asiento.

Desplazar el asiento (B) hacia la parte delantera de la motocicleta, hasta el final de carrera.

Presionar el extremo trasero del asiento (B) hasta escuchar el clic del pestillo de la cerradura.

Asegurarse de que se haya enganchado correctamente, tirando con moderación hacia arriba el asiento piloto.

Extraer la llave de la cerradura.

ライダーシートの取り付け

燃料タンクのピン (C1) をシートの穴 (B1) に挿入して、ライダーシート (B) を配置します。

シート (B) を車両前方にいっぱいまでスライドさせます。

シート (B) の最後部をロックの掛け金がカチッとなるまで押しします。

正しくロックされているか確認するため、ライダーシートを少し上に引き上げます。

ロックからキーを抜き取ります。



DUCATI PERFORMANCE accessories

レース専用部品 ご注文書

ご注文商品

1 P/N

商品名

2 P/N

商品名

3 P/N

商品名

4 P/N

商品名

5 P/N

商品名

お客様ご記入欄

私は上記レース専用部品を下記車両に装着し、サーキット走行のみに利用し、一般公道には利用しません。

車台番号 ZDM

モデル名

お客様署名

ご注文日

ドゥカティ正規ネットワーク店記入欄

お客様に上記レース専用部品を販売し、レース専用部品のご利用方法を説明いたしました。

販売店署名

販売日

年

月

日

販売店様へお願い

- 上記ご記入の上、弊社アフターセールス部までFAXしてください。FAX:03-6692-1317
- 取り付け車両1台に1枚でご使用ください。



Kit carter cinghia distribuzione / Timing belt guard kit / Kit carters courroie de distribution / Kit Zahnriemenabdeckung / Conjunto
cárter da correia de transmissão / Kit cárter correa de distribución / タイミングベルトカバーキット

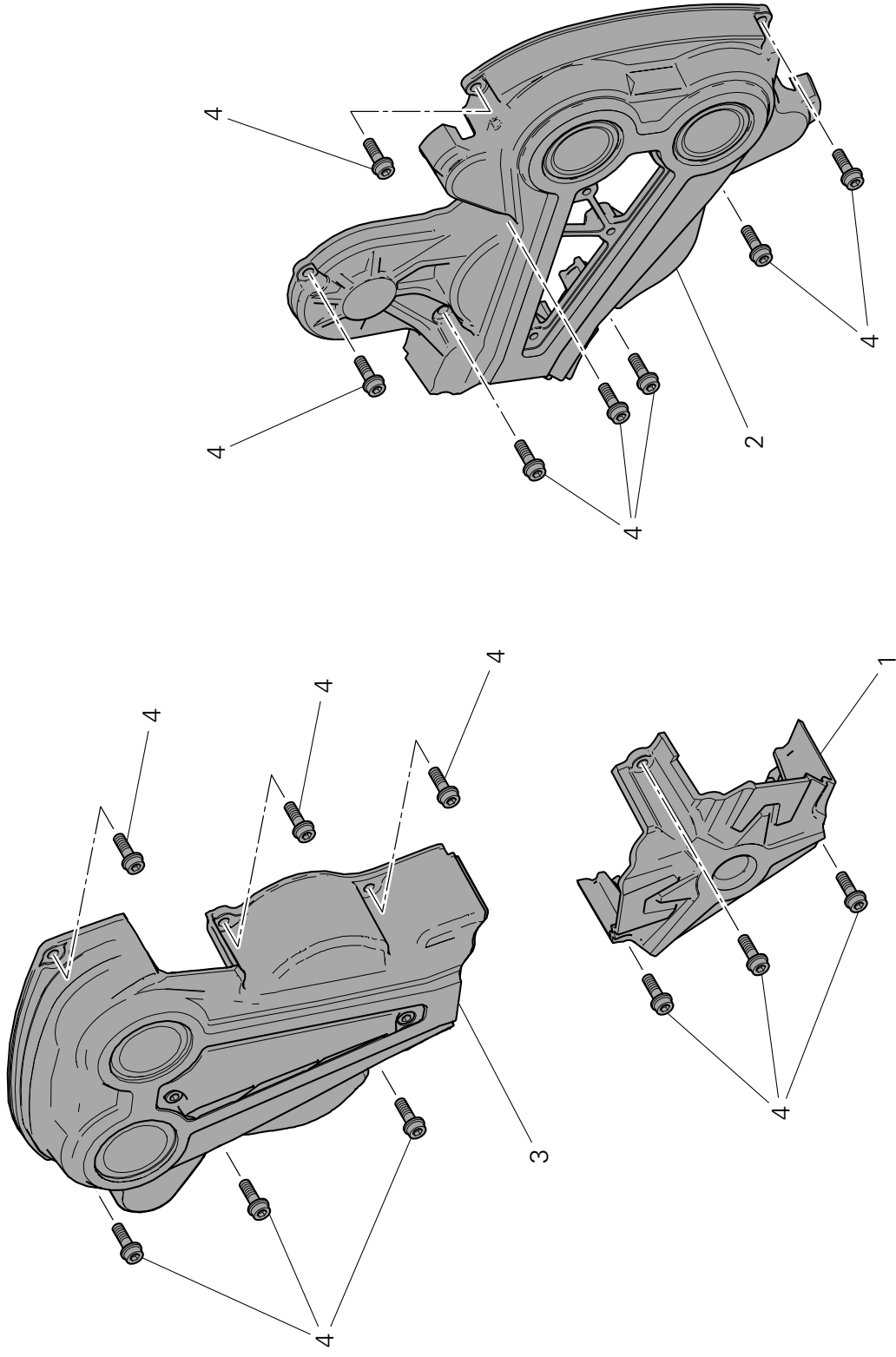

Pos.	Cod.	Denominazione	Description	Designation	Bezeichnung	Descrição	Denominacion	説明	O.ty
1	24511581A	Coperchio centrale	Central cover	Couvercle central	Mittlere Abdeckung	Cobertura central	Tapa central	センターカバー	1
2	24511591A	Coperchio orizzontale	Horizontal cover	Couvercle horizontal	Waagrechte Abdeckung	Cobertura horizontal	Tapa horizontal	ホリゾンタルカバー	1
3	24521461B	Coperchio verticale	Vertical cover	Couvercle vertical	Senkrechte Abdeckung	Cobertura vertical	Tapa vertical	バーチカルカバー	1
4	77140663CD	Vite TCEIF M6X18	TCEIF screw M6X18	Vis TCHCF M6X18	Gefianschte Innen-sechskantschraube M6x18	Parafuso de cabeça cilíndrica flangeada com sextavado interno M6X18	Tornillo TCEIF M6x18	スクリュー TCEIF M6X18	16